

## SCRUBTEC R 6

MODEL: 56114004 (R 6 71), 56114005 (R 6 71C)  
56114006 (R 6 86), 56114008 (R 6 100)

Deutsch	Bedienungsanleitung .....	A-2 - A-20
Français	Mode d'emploi .....	B-2 - B-20
Nederlands	Gebruiksaanwijzing .....	C-2 - C-20
Русский	Руководство для пользователя .....	D-2 - D-20

5/12 revised 10/12 FORM NO. 56091042

**Nilfisk**  
**ALTO**  
works for you

Bedienungsanleitung auf [www.gluesing.net](http://www.gluesing.net)

## INHALT

	Seite
Einführung .....	A-2
Sicherheitsvorkehrungen und Warnungen .....	A-3
Mit dem Fahrzeug vertraut werden .....	A-4 – A-5
Bedienkonsole .....	A-6
<b>Vorbereitung der Maschine für den Einsatz</b>	
Einsetzen der Batterien .....	A-7
Einsetzen der Bürsten .....	A-8 - A-9
Einsetzen der Absaugleiste .....	A-10
Befüllen des Frischwassertanks .....	A-10
Reinigungsmittelsystem .....	A-11
<b>Bedienen der Maschine</b>	
Scheuern .....	A-12 - A-13
Nutzung außerhalb von Gängen mit Gebläsestab .....	A-12 - A-13
Nach der Verwendung .....	A-14
Wartungsplan .....	A-14
Schmierer der Maschine .....	A-14 - A-15
Laden der Batterien (nass) .....	A-16
Prüfen des Batterieflüssigkeitsstands .....	A-16
Laden der Batterien (Gel) .....	A-16
Wartung der Saugleiste .....	A-17
Einstellen der Saugleiste .....	A-17
Wartung der Seitenschürzen .....	A-18
Fehlersuche .....	A-19
Technische Daten .....	A-20

## EINFÜHRUNG

Dieses Handbuch unterstützt Sie dabei, Ihren Nilfisk-Alto Aufsitz-Scheuersauger optimal zu nutzen. Lesen Sie es vor Inbetriebnahme der Maschine sorgfältig durch.

**Hinweis: Fette Ziffern in Klammern geben ein auf den Seiten A-4 bis A-6 dargestelltes Bauteil an.**

Diese Maschine ist ausschließlich für die gewerbliche Nutzung konstruiert, d. h. für Hotels, Schulen, Krankenhäuser, Fabriken, Geschäfte, Büros usw. Scrubtec R 6 Aufsitzer ist eine Bodenreinigungsmaschine mit Batterieantrieb.

## ERSATZTEILE UND WARTUNG

Eventuell erforderliche Reparaturen sollten Sie von Ihrem lizenzierten Nilfisk-Alto Kundenservice durchführen lassen. Dort sind praxisnah ausgebildete Fachkräfte beschäftigt. Darüber hinaus steht dort ein Lager mit original Zubehör- und Ersatzteilen von Nilfisk-Alto bereit.

Rufen Sie folgenden NILFISK-ALTO-HÄNDLER an, um sich nach Reparaturteilen oder Kundendienstleistungen zu erkundigen. Bitte geben Sie Modell und Seriennummer an, wenn Sie Fragen zu Ihrer Maschine haben.

## ÄNDERUNGEN

Änderungen und Anbaumaßnahmen an der Reinigungsmaschine, welche die Kapazität und die Betriebssicherheit beeinträchtigen, dürfen ohne vorherige schriftliche Genehmigung von Nilfisk-Alto Inc. nicht vom Kunden oder Benutzer durchgeführt werden. Ungenehmigte Änderungen lassen die Garantie für die Maschine erlöschen und machen den Kunden haftbar für alle hieraus erfolgenden Unfälle.

## TYPENSCHILD

Das Typenschild an der Maschine gibt Modellnummer und Seriennummer Ihrer Maschine an. Diese Informationen benötigen Sie, wenn Sie Reparaturteile für die Maschine bestellen. Notieren Sie unten die Modellnummer und Seriennummer Ihrer Maschine, um künftig auf diese zurückzugreifen.

MODELLNUMMER \_\_\_\_\_

SERIENNUMMER \_\_\_\_\_

## AUSPACKEN DER MASCHINE

Wenn die Maschine geliefert wird, prüfen Sie die Versandverpackung und die Maschine sorgfältig auf Beschädigungen. Wenn Ihnen eine Beschädigung auffällt, bewahren Sie ggf. den Versandkarton zur Inspektion auf. Bitte wenden Sie sich unverzüglich an den Kundendienst von Nilfisk-Alto, um eine Frachtbeschädigung zu melden. Lesen Sie das mit der Maschine mitgelieferte Anleitungsblatt zum Auspacken, um die Maschine von der Palette nehmen zu können.

## SICHERHEITSVORKEHRUNGEN UND WARNHINWEISE

### SYMBOLE

Nilfisk-Alto benutzt die u. a. Symbole, um auf eventuelle Gefahrensituationen hinzuweisen. Lesen Sie diese Informationen stets sorgfältig durch und gehen Sie entsprechend vor, um Personen und Sacheigentum zu schützen.

Diese Maschine ist für kommerzielle Anwendungszwecke bestimmt, z. B. in Hotelbetrieben, Schulen, Krankenhäusern, Fabriken, Geschäften und Büroräumen. Die Maschine ist mit anderen Worten nicht für normale Haushaltszwecke geeignet.



### GEFAHR!

Dieses Signalwort bezeichnet eine unmittelbar drohende Gefahr. Wenn sie nicht vermieden wird, sind Tod oder schwerste Verletzungen die Folge.



### WARNUNG!

Dieses Signalwort bezeichnet eine möglicherweise drohende Gefahr. Wenn sie nicht vermieden wird, können Tod oder schwerste Verletzungen die Folge sein.



### VORSICHT!

Dieses Signalwort bezeichnet eine möglicherweise drohende Gefahr. Wenn sie nicht vermieden wird, können leichte Verletzungen oder geringfügige Sachschäden die Folge sein.

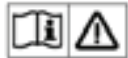

Vor Inbetriebnahme der Maschine sind sämtliche Anweisungen sorgfältig durchzulesen.

## ALLGEMEINE SICHERHEITSANWEISUNGEN

Es werden spezifische Sicherheitsvorkehrungen und Warnungen aufgenommen, um Sie vor potenziellen Gefahren für die Maschine oder vor Verletzungen zu warnen.



### WARNUNG!

- \* Diese Maschine ist nur durch ordnungsgemäß ausgebildetes und entsprechend berechtigtes Personal einzusetzen.
- \* Diese Maschine ist nicht zugelassen für die Nutzung durch folgende Personengruppen: Menschen mit Behinderungen physischer, sensorischer oder geistiger Art., Personen mit Mangel an Erfahrung und Wissen. Die Nutzung durch Kinder ist in jedem Fall ausgeschlossen.
- \* Wenn sich die gefüllte Maschine auf Rampen oder an Steigungen befindet, vermeiden Sie plötzliches Anhalten. Vermeiden Sie auch das abrupte Fahren scharfer Kurven. Wenn Sie eine Rampe hinabfahren, halten Sie die Geschwindigkeit gering.
- \* Halten Sie Funken, offenes Feuer und Rauch abgebende Stoffe von Batterien fern. Explosive Gase werden beim normalen Betrieb entlüftet.
- \* Beim Laden der Batterien entsteht hochexplosiver gasförmiger Wasserstoff. Laden Sie die Batterien nur in gut entlüfteten Bereichen und weit entfernt von offenem Feuer. Rauchen Sie nicht beim Laden der Batterien.
- \* Legen Sie jeglichen Schmuck ab, wenn Sie in der Nähe von elektrischen Bauteilen arbeiten.
- \* Schalten Sie den Schlüsselschalter aus (O) und klemmen Sie die Batterien ab, bevor Sie an elektrischen Bauteilen Wartungsarbeiten ausführen.
- \* Arbeiten Sie niemals unter einer Maschine, ohne diese mit Sicherheitsblöcken oder -ständern abzustützen.
- \* Verwenden Sie keine brennbaren Reinigungsmittel, nehmen Sie die Maschine nicht über oder nahe solchen Stoffen in Betrieb, und benutzen Sie die Maschine nicht in Bereichen, in denen brennbare Flüssigkeiten gelagert werden.
- \* Reinigen Sie diese Maschine nicht mit einem Druckreinigungsgerät.
- \* Benutzen Sie nur die mit dem Gerät gelieferten oder im Handbuch angegebenen Bürsten. Die Benutzung anderer Bürsten kann die Sicherheit beeinträchtigen.



### VORSICHT!

- \* Diese Maschine ist nicht zum Einsatz auf öffentlichen Wegen und Straßen zugelassen.
- \* Diese Maschine ist nicht zum Beseitigen die Gesundheit gefährdender Stäube geeignet.
- \* Verwenden Sie keine Aufreißerscheiben und Schleifsteine. Die Firma Nilfisk-Alto kann grundsätzlich nicht für Schäden verantwortlich gemacht werden, die durch Aufreißerscheiben oder Schleifsteine an den Böden entstehen (Das Bürstenantriebssystem kann hierdurch ebenfalls beschädigt werden.).
- \* Sorgen Sie beim Einsatz dieser Maschine dafür, dass andere Personen (insbesondere Kinder) nicht gefährdet werden.
- \* Lesen Sie vor dem Ausführen von Wartungsarbeiten alle diesbezüglichen Anweisungen sorgfältig durch.
- \* Lassen Sie die Maschine nicht unbeaufsichtigt stehen, ohne vorher den Schlüsselschalter auf Aus (O) zu schalten, den Schlüssel abzuziehen und die Feststellbremse anzuziehen.
- \* Schalten Sie den Schlüsselschalter auf Aus (O) und ziehen Sie den Schlüssel ab, bevor Sie die Bürsten austauschen oder eine Wartungsluke öffnen.
- \* Verhindern Sie durch geeignete Maßnahmen, dass sich Haupthaar, Schmuck oder lose Kleidungsstücke in Antriebsteilen der Maschine verfangen.
- \* Seien Sie vorsichtig, wenn Sie diese Maschine bei Temperaturen unter dem Gefrierpunkt bewegen. Wasser in den Lösungs-, Schmutzwasser- oder Reinigungsmittel tanks oder in den Schlauchleitungen kann gefrieren. Hierdurch können Ventile und Verbundstücke beschädigt werden. Spülen Sie mit Scheibenreinigungsflüssigkeit.
- \* Vor der Verschrottung der Maschine ist unbedingt die Batterie auszubauen. Batterien müssen gemäß den am Einsatzort geltenden Umweltvorschriften sicher entsorgt werden.
- \* Nicht für Oberflächen mit einem Neigungsgrad geeignet, der über die Markierung an der Maschine hinausgeht.
- \* Vor Inbetriebnahme der Maschine müssen alle Türen und Abdeckungen an die Stellen versetzt werden, die im Handbuch genannt sind.
- \* Diese Maschine darf ausschließlich in Innenräumen verwendet und gelagert werden.

## DIESES HANDBUCH BITTE AUFBEWAHREN

**MIT DEM FAHRZEUG VERTRAUT WERDEN**

In diesem Handbuch werden Ihnen immer wieder fett gedruckte Zahlen oder Buchstaben als Klammerangaben begegnen, z. B.: **(2)**. Diese Zahlen beziehen sich, sofern nichts anderes gesagt wird, auf ein Element auf derselben Seite. Blättern Sie zur entsprechenden Seite zurück, wenn Sie bei der Lokalisierung eines beschriebenen Teils Unterstützung benötigen. **HINWEIS:** Im Wartungshandbuch finden Sie detaillierte Erläuterungen zu jedem auf den nächsten 4 Seiten abgebildeten Teil.

- |    |                                      |    |   |
|----|--------------------------------------|----|---|
| 1  | Fahrersitz                           | 11 | Saugleisten-Baugruppe   |
| 2  | Ablassschlauch des Frischwassertanks | 12 | Zugriffsdeckel der Reinigungsmittelpatrone (nur Modelle mit Reinigungsmittelseinsatz) |
| 3  | Fahrpedal                            | 13 | Reinigungsmittelbehälter (nur Modelle mit Reinigungsmittel / nicht inbegriffen)       |
| 4  | Antriebsrad                          | 14 | Befestigungsknöpfe für Deckschürze  |
| 5  | Sicherung Antriebsrad (70 A)         | 15 | Batterieladegerät (optional / unter dem Sitz)   |
| 6  | Sicherung Steuerstromkreis (10 A)    | 16 | Einstellknopf Fahrersitz  |
| 7  | Not-Ausschalter                      | 17 | Höheneinstellknopf für Abdeckschürze  |
| 8  | Scheuerdeck                          | 18 | Vordere Abstandsrolle   |
| 9  | Hinterrad                            |    |   |
| 10 | Batteriefachabdeckung                |    |   |

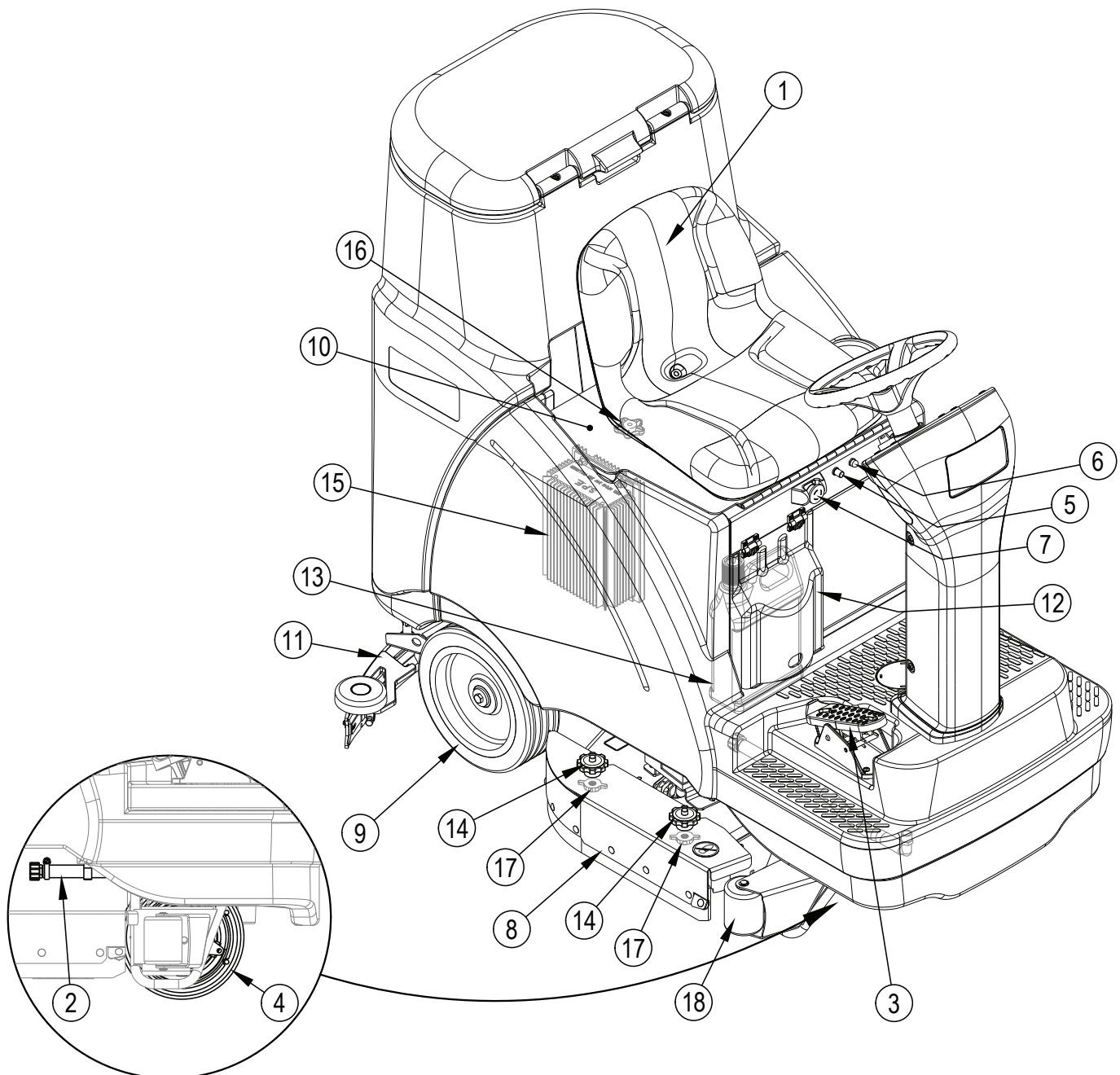



## MIT DEM FAHRZEUG VERTRAUT WERDEN

- |    |   |    |  |
|----|---|----|--|
| 19 | Magnetventil Frischwasserfluss          | 29 | Ablassschlauch für Schmutzwasser                                 |
| 20 | Frishwasserfilter                       | 30 | Befestigungsstellen für Abschleppseil                            |
| 21 | Abschaltventil für den Frishwasserfluss | 31 | Einstellknopf für die Saugleistenneigung                         |
| 22 | Bedienkonsole                           | 32 | Entfernungsriegel für das hintere Absaugleistenwischblatt        |
| 23 | Lenkrad                                 | 33 | Drehschraube zum Entfernen des vorderen Absaugleistenwischblatts |
| 24 | Deckel des Schmutzwassertanks           | 34 | Schmutzbehälter (nur zylindrische Modelle)                       |
| 25 | Sperrschwimmer des Auffangbehälters     | 35 | Stützstange des Fahrersitzes                                     |
| 26 | Filterkorb                              | 36 | Einfüllöffnung Frishwassertank                                   |
| 27 | Aufbewahrungshaken der Absaugleiste     | 37 | Batterieanschluss Maschine                                       |
| 28 | Ablassschlauch des Schmutzwassertanks   | 38 | Pegelanzeige am Frishwassertank                                  |

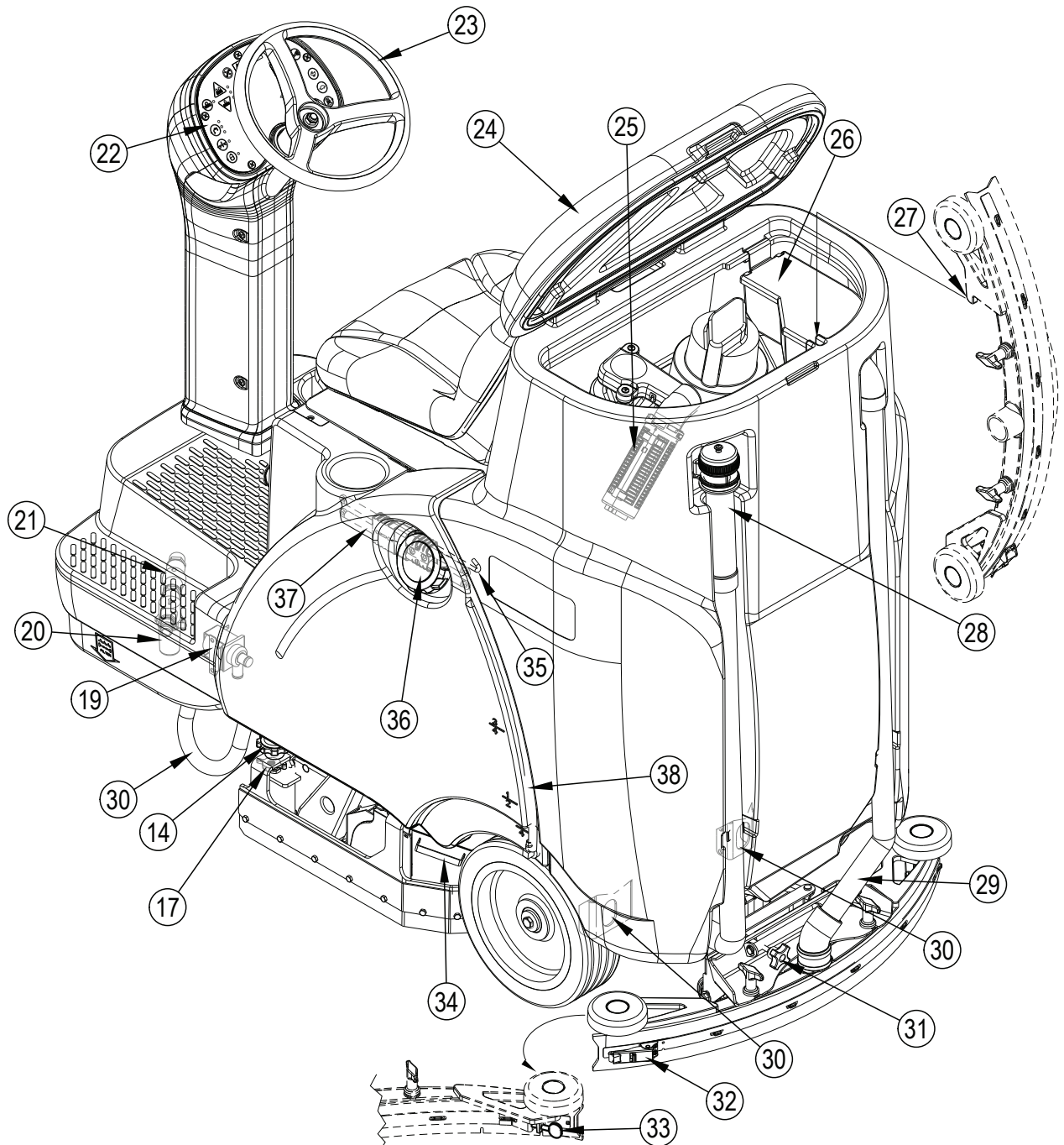

**BEDIENKONSOLE**

- |   |  |
|---|--|
| <b>A</b> Schlüsselschalter  | <b>J</b> Bürstendruck-LEDs<br>OBEN = HOCH<br>MITTE = MEDIUM<br>UNTEN = NIEDRIG                   |
| <b>B</b> Rückwärtsfahr-LED  | <b>K</b> Schalter zum Erhöhen des Scheuerdrucks  |
| <b>C</b> Vorwärts-/Rückwärtsfahr-Schalter                         | <b>L</b> LED Scheuern EIN/AUS  |
| <b>D</b> Schalter zum Verringern der Drehzahl                     | <b>M</b> Schalter Scheuern (EIN/AUS)   |
| <b>E</b> Schalter zum Erhöhen der Drehzahl                        | <b>N</b> LEDs Durchflussrate Frischwasser<br>OBEN = HOCH<br>MITTE = MEDIUM<br>UNTEN = NIEDRIG    |
| <b>F</b> Grafische Anzeige  | <b>O</b> Steuerschalter Frischwasser   |
| <b>F1</b> Anzeige der Reinigungsmittelkonzentration (zeigt auf H) | <b>P</b> LED Saugfunktion EIN/AUS  |
| <b>F2</b> Anzeige Verdünnungsfaktor Reinigungsmittel              | <b>Q</b> Schalter Saugfunktion EIN/AUS   |
| <b>F3</b> Stundenzähler   | <b>R</b> LED Reinigungsmittel EIN/AUS  |
| <b>F4</b> Batterieanzeige   | <b>S</b> Steuerschalter Reinigungsmittel   |
| <b>F5</b> Fehlercodes   | <b>T</b> Symbol „Nicht unter Druck reinigen“   |
| <b>F6</b> Drehzahlanzeige   | <b>U</b> Lesen Sie die Bedienungsanleitung vor Inbetriebnahme dieser Maschine vollständig durch. |
| <b>F7</b> Anzeige „Batteriestand niedrig“                         |  |
| <b>G</b> Hupenschalter  |  |
| <b>H</b> Symbole für Reinigungsmittelkonzentration                |  |
| <b>I</b> Schalter zum Verringern des Scheuerdrucks                |  |

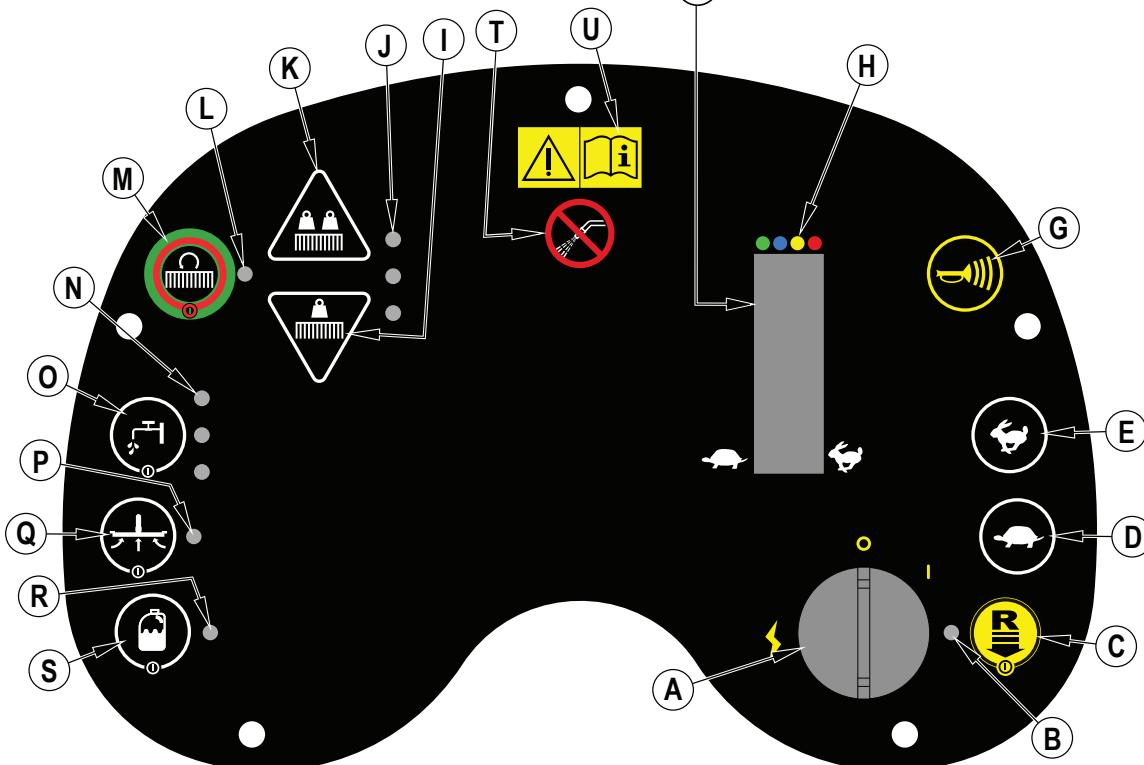
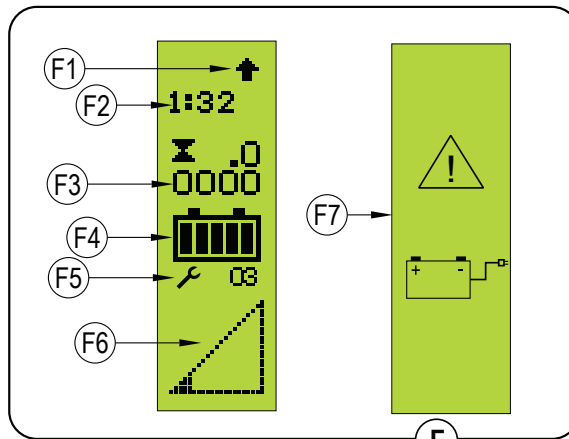

## BATTERIEN

Wenn Ihre Maschine mit bereits eingebauten Batterien geliefert wird, beachten Sie Folgendes:

- Prüfen Sie, ob die Batterien an die Maschine angeschlossen sind (37).
- Drehen Sie den Schlüsselschalter (A) in die Stellung EIN und schauen Sie auf die Batterieanzeige (F4). Wenn die Messstandanzeige eine vollständige Befüllung angibt, sind die Batterien einsatzbereit. Ist die Messanzeige nicht ganz gefüllt, sind die Batterien vor dem Einsatz zu laden. Siehe Abschnitt „Aufladen der Batterien“.
- **WICHTIG! WENN IHRE MASCHINE EIN LADEGERÄT ALS BORDAUSRÜSTUNG BESITZT, SEHEN SIE DIESBEZÜGLICH NACH IM OEM-PRODUKTHANDBUCH BEZÜGLICH DEM EINSTELLEN DES LADEGERÄTS JE NACH BATTERIETYP.**

Wenn Ihre Maschine ohne installierte Batterien geliefert wurde, gehen Sie wie folgt vor:

- Lassen Sie sich von Ihrem Nilfisk-Alto-Händler die geeigneten Batterien empfehlen.
- Setzen Sie die Batterien nach folgender Anweisung ein:
- **Setzen Sie AUF KEINEN FALL zwei 12-Volt-Batterien in Ihre Maschine ein. Dies vermindert die Stabilität der Maschine.**
- **WICHTIG! WENN IHRE MASCHINE EIN LADEGERÄT ALS BORDAUSRÜSTUNG BESITZT, SEHEN SIE DIESBEZÜGLICH NACH IM OEM-PRODUKTHANDBUCH IN BEZUG AUF DAS EINSTELLEN DES LADEGERÄTS JE NACH BATTERIETYP.**

## EINSETZEN DER BATTERIEN



### WARNUNG!

Beim Arbeiten an Batterien ist äußerste Vorsicht geboten. Die Schwefelsäure in den Batterien kann bei Berührung der Haut oder der Augen erhebliche Verletzungen verursachen. Explosiver, gasförmiger Wasserstoff wird aus dem Inneren der Batterien durch Öffnungen in den Batteriekappen abgegeben. Dieses Gas kann sich durch einen elektrischen Lichtbogen, einen Funken oder eine offene Flamme entzünden. Wenn Batteriesäure mit Ihrer Haut in Kontakt kommt, spülen Sie die betroffene Stelle 5 Minuten lang mit Wasser, und lassen Sie sich medizinisch betreuen.

Bitte treffen Sie vor Wartungsarbeiten an den Batterien folgende Sicherheitsvorkehrungen:

- \* Legen Sie jeglichen Schmuck ab.
- \* Rauchen Sie nicht.
- \* Tragen Sie Schutzbrillen, eine Gummischürze und Gummihandschuhe.
- \* Arbeiten Sie in einem gut entlüfteten Bereich.
- \* Achten Sie darauf, dass Werkzeuge niemals mehr als eine Batterieklemme gleichzeitig berühren.
- \* Klemmen Sie IMMER zuerst das negative Erdungskabel ab, wenn Sie die Batterien auswechseln. Hierdurch lässt sich Funkenbildung vermeiden.
- \* Schließen Sie beim Einsetzen der Batterie IMMER das negative Erdungskabel zuletzt an.



### VORSICHT!

An den elektrischen Komponenten dieser Maschine können erhebliche Schäden entstehen, wenn die Batterien nicht ordnungsgemäß eingebaut und angeschlossen werden. Der Einbau der Batterien sollte von Nilfisk-Alto oder einem qualifizierten Elektriker vorgenommen werden.

- 1 Schalten Sie den Schlüsselschalter (A) auf Aus (O) und ziehen Sie den Schlüssel ab. Öffnen Sie anschließend die Abdeckung des Batteriefachs (10) und stellen Sie die Stützstange (35) auf.
- 2 Heben Sie mit Hilfe von (2) Personen und einem passenden Hubriemen die Batterien vorsichtig wie in der Abbildung gezeigt in das Becken des Batteriefachs. Weitere Informationen finden Sie im Batteriekabelplan - Abziehbild 56601416.
- 3 **Siehe Abbildung 1.** Setzen Sie die Batteriekabel wie abgebildet ein, und ziehen Sie die Muttern an den Batterieklemmen fest.
- 4 Setzen Sie die Batteriemanschetten ein und befestigen Sie diese mit Hilfe der mitgelieferten Bänder sorgfältig an den Batteriekabeln.
- 5 Schließen Sie den Anschluss des Batteriesatzes am Anschluss der Maschine (37) an und schließen Sie die Abdeckung des Batteriefachs.

Wenn Sie Batterien oder das Ladegerät wechseln, wenden Sie sich bitte an den Kundenservice Ihrer Region. Dort können Sie die korrekten Einstellungen für Batterie, Ladegerät und Maschineneinstellungen erfragen, um zu verhindern, dass die Batterie beschädigt wird.

ABBILDUNG 1

420 Ah, 20 Hr. Rate

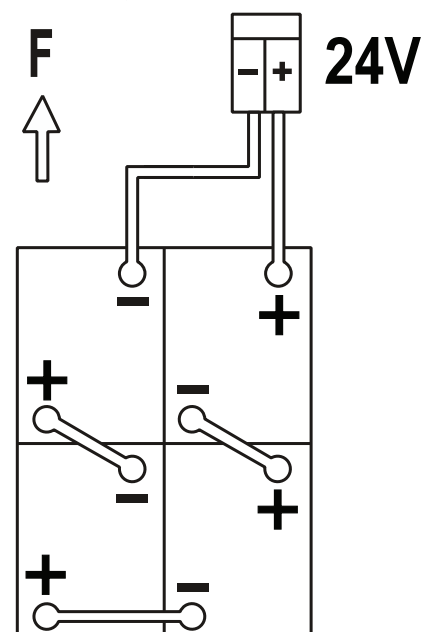

**EINSETZEN DER BÜRSTEN (SCHEIBENSYSTEM)****⚠ VORSICHT!**

Schalten Sie den Schlüsselschalter aus (O) und ziehen Sie den Schlüssel ab, bevor Sie die Bürsten austauschen und eine Wartungsluke öffnen.

- 1 Das Scheuerdeck muss sich unbedingt in der ANGEHOBENEN Position befinden. Achten Sie darauf, dass der Schlüsselschalter (A) auf Aus geschaltet ist (Stellung O).
- 2 **Siehe Abbildung 2.** Entfernen Sie zu beiden Seiten jeweils die Schürzeneinheit. **HINWEIS:** Die Schürzen werden durch zwei große Knöpfe in Position gehalten (AA). Lösen Sie diese Knöpfe und schieben Sie die Schürzenvorrichtungen (AB) etwas nach vorne und dann vom Scheuerdeck herunter.
- 3 Legen Sie eine Bürste oder einen Padtreibsteller (AC) unter das Scheuerdeck.
- 4 Positionieren Sie die Schlitz in der Bürstenaufhängung bündig mit den Ösen der Motoraufhängung (AD).
- 5 Ziehen Sie die Bürste nach oben, bis die Aufhängung einrastet.
- 6 Wiederholen Sie die Schritte 3, 4 und 5. Dieses Mal werden die verbleibenden Bürsten oder Padtreibsteller eingesetzt.

**Gehen Sie beim Ausbauen wie folgt vor:**

- 1 Achten Sie darauf, dass sich das Scheuerdeck (8) in der ANGEHOBENEN Position befindet. Der Schlüsselschalter (A) muss ausgeschaltet sein (O).
- 2 Bauen Sie beide Schürzenvorrichtungen aus.
- 3 Drücken Sie den Bürsten- oder Padantrieb an beiden Seiten herunter, bis das Kardangelenk ausrastet.

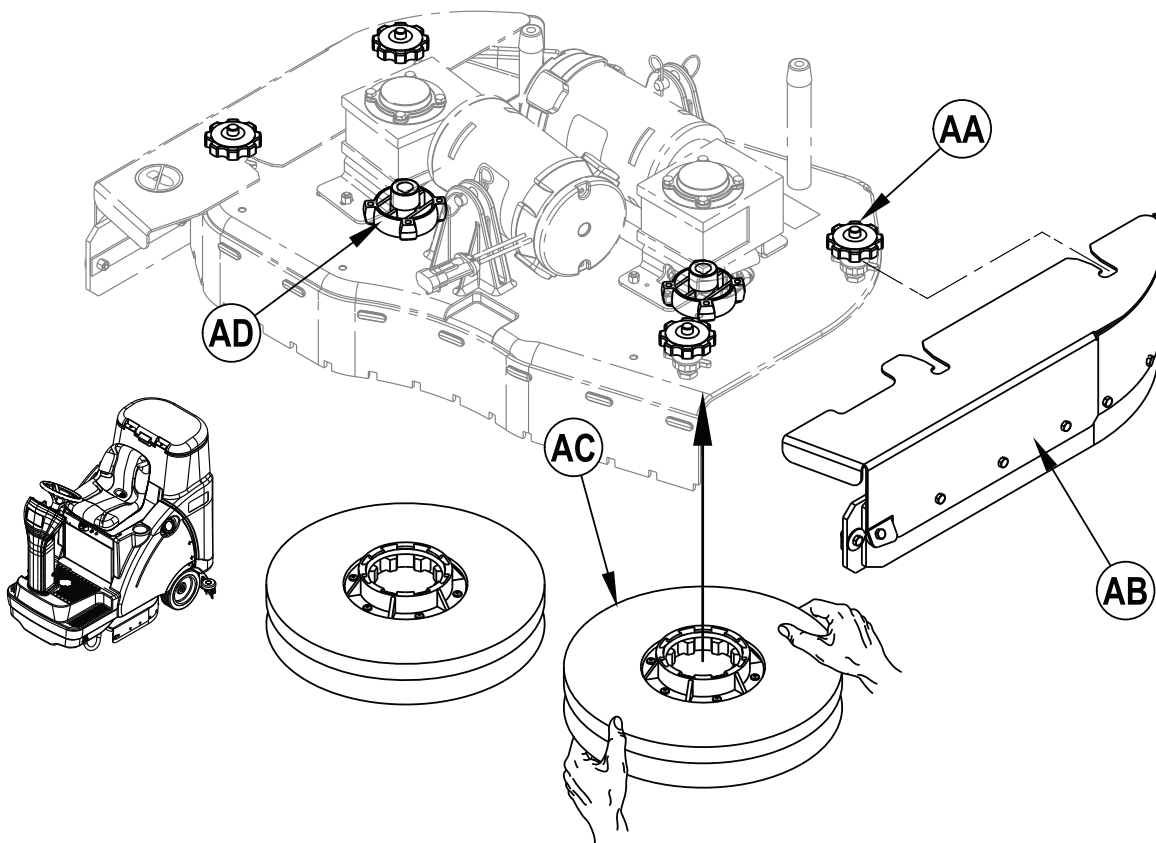
**ABBILDUNG 2**

**EINSETZEN DER BÜRSTEN (ZYLINDERSYSTEM)****⚠ VORSICHT!**

Schalten Sie den Schlüsselschalter auf Aus (O) und ziehen Sie den Schlüssel ab, bevor Sie die Bürsten austauschen oder eine Wartungsluke öffnen.

- 1 Das Scheuerdeck muss sich unbedingt in der ANGEHOBENEN Position befinden. Achten Sie darauf, dass der Schlüsselschalter **(A)** ausgeschaltet ist (O).
- 2 **Siehe Abbildung 3.** Entfernen Sie zu beiden Seiten die Schürzenvorrichtungen. **HINWEIS:** Die Schürzen werden durch zwei große Knöpfe in ihrer Position gehalten **(BA)**. Lösen Sie diese Knöpfe und lassen Sie dann die Schürzenvorrichtungen **(BB)** vom Scheuerdeck gleiten.
- 3 Lösen Sie die schwarzen Drehknöpfe **(BC)** oben an der Leitradvorrichtung **(BD)** und bauen Sie anschließend die Baugruppe aus.
- 4 Schieben Sie die Bürste in das Gehäuse, heben Sie sie leicht an und drücken Sie sie bei gleichzeitiger Drehbewegung an, bis sie einrastet. Setzen Sie die Leitradteile **(BD)** und Schürzenvorrichtungen **(BB)** erneut ein.

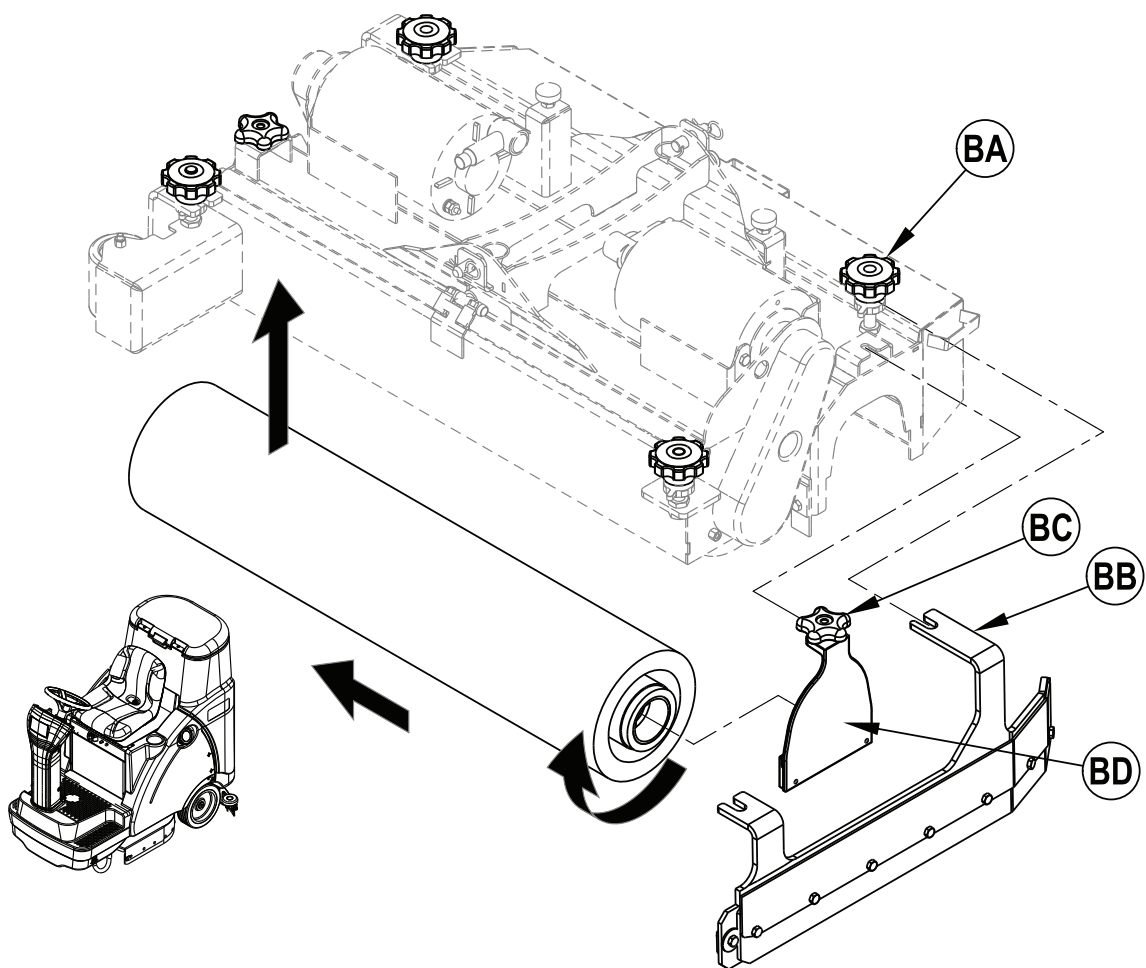
**ABBILDUNG 3**

## EINSETZEN DER ABSAUGLEISTE

- 1 **Siehe Abbildung 4.** Schieben Sie die Absaugleisteinheit (11) auf die Halterung und ziehen Sie die Drehschrauben (AA) fest.
- 2 Verbinden Sie den Schmutzwasserabflussschlauch (AB) mit dem Absaugleistenzulauf.
- 3 Senken Sie die Absaugleiste, fahren Sie die Maschine ein wenig vorwärts und passen Sie die Neigung und Höhe der Absaugleiste über den Einstellknopf (31) und das Rad zur Höhenjustierung der Absaugleiste (AC) an. Dabei muss die hintere Absaugleistschiene den Boden gleichmäßig mit ihrer vollständigen Auflagefläche berühren und diese muss, wie im Querschnitt zu sehen, leicht geneigt sein.

### ABBILDUNG 4

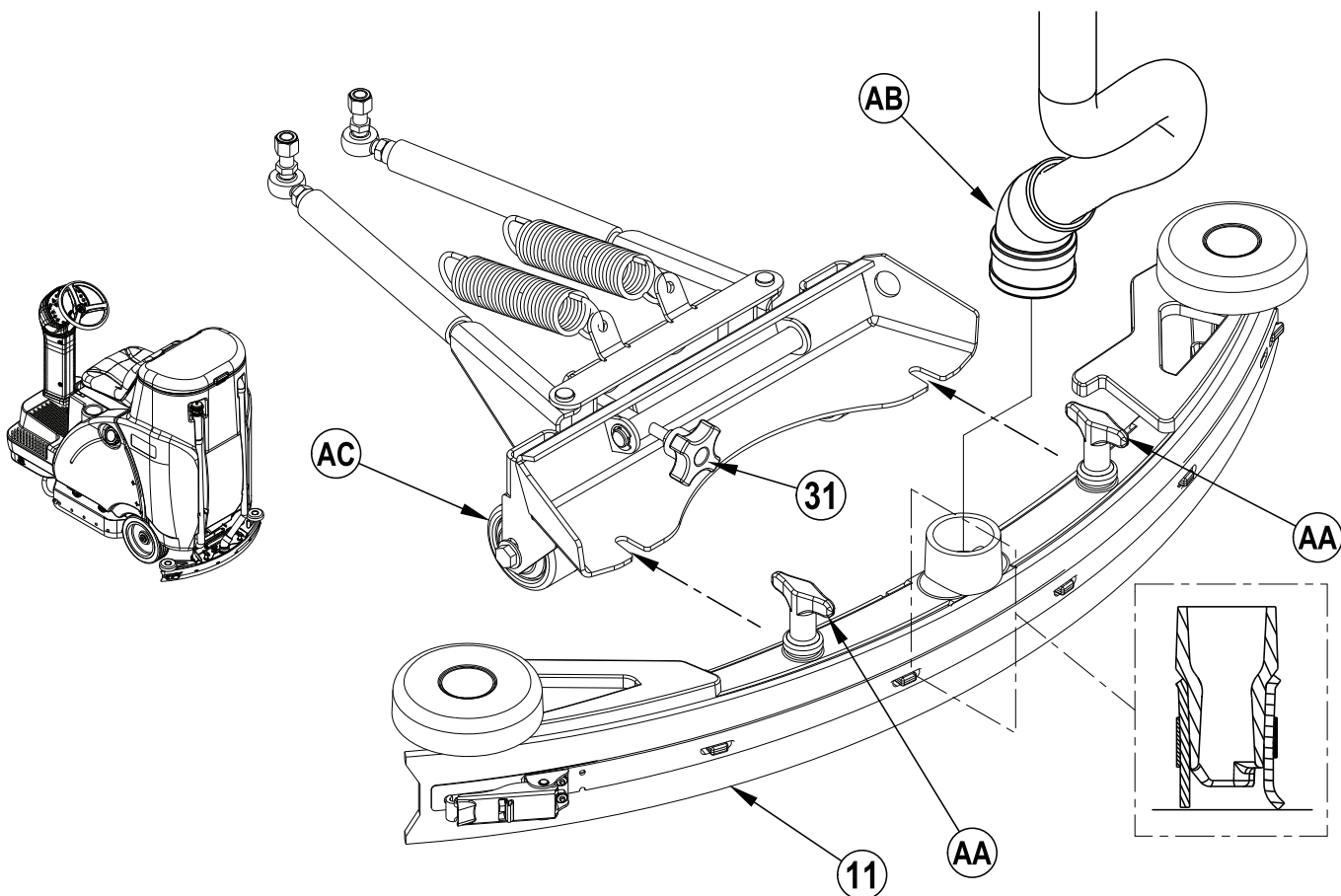

## BEFÜLLEN DES FRISCHWSSERTANKS

Lesen Sie sich das Etikett des Chemikalienbehälters durch und errechnen Sie die passende Menge des beizugebenden Reinigungsmittels, um einen Tank mit einem Fassungsvermögen von 31 US-Gallonen (120 Litern) zu befüllen.

Öffnen Sie die Abdeckung des Frischwassertanks (36), füllen Sie anschließend den Tank zu einem Drittel voll mit Wasser und geben Sie das Reinigungskonzentrat hinzu. Füllen Sie anschließend den Rest des Tanks mit Wasser auf.

**HINWEIS:** Mit Reinigungsmittel arbeitende Maschinen können auf herkömmliche Weise ein Gemisch aus Reinigungsmittel und Frischwasser im Tank verwenden. Alternativ kann das Reinigungsmittel-Verteilungssystem verwendet werden. Wenn Sie das Reinigungsmittel-Verteilungssystem nutzen, geben Sie kein Reinigungsmittel in den Tank. Verwenden Sie stattdessen klares Wasser.



## VORSICHT!

Verwenden Sie lediglich nicht-brennbare, flüssige Reinigungsmittel mit geringer Schaumbildung, die für den Einsatz in automatischen Scheuermaschinen bestimmt sind. Die Wassertemperatur darf 55 °C nicht überschreiten.



## VORBEREITUNG UND NUTZUNG DES REINIGUNGSMITTELSYSTEMS

### ALLGEMEINE ANWEISUNGEN:

Siehe **Abbildung 5**. Durch Drücken und Loslassen des Reinigungsmittelschalters (**S**) bei aktivem Frischwassersystem wird das Reinigungsmittelsystem abwechselnd ein- und ausgeschaltet. Wenn das Mittel gewechselt werden soll, muss die Vorrichtung frei vom zuvor verwendeten Reinigungsmittel sein. **HINWEIS ZUR WARTUNG:** Bewegen Sie die Maschine über den Boden, bevor Sie sie reinigen, da eine kleine Restmenge Reinigungsmittel hinausfließt.

### Reinigen Sie beim Wechseln des Reinigungsmittels folgendermaßen:

- 1 Trennen Sie die Reinigungsmittelkartusche ab und entnehmen Sie diese (**13**).
- 2 Schalten Sie den Schlüsselschalter (**A**) auf EIN. Drücken Sie den Frischwasser-Schalter (**O**) und halten Sie diesen gedrückt. Drücken Sie den Reinigungsmittel-Steuerschalter (**S**) 3 Sekunden lang. **HINWEIS:** Der Reinigungsvorgang dauert 10 Sekunden ab Aktivierung. Normalerweise reicht ein Reinigungsprozess aus, um die Vorrichtung zu reinigen.

### Reinigungsmittelverdünnung:

- 1 Der vom Hersteller voreingestellte Verdünnungsfaktor ist 1:32. Jedes Drücken des Reinigungsmittel-Steuerschalters (**S**) führt zum Umschalten zwischen den verfügbaren Verhältnissen (1:32, 1:50, 1:64, 1:100, 1:128, 1:150, 1:200, 1:256, 1:300, 1:400). Wird der Schalter nach 1:400 noch einmal gedrückt, schaltet sich das Reinigungsmittelsystem ab. Die Anzeige „Reinigungsmittelkonzentration“ (**F1**) startet unterhalb des ROTEN Stärkesymbols (**H**) bei einem Verhältnis von 1:32. Sie bewegt sich nach links, wenn Sie von einem Verdünnungsfaktor zum nächsten navigieren und endet unterhalb des GRÜNEN Stärkesymbols (**H**) bei einem Verhältnis von 1:400. Wenn die Maschine auf AUS (OFF) und anschließend wieder auf EIN (ON) geschaltet wird, wird die letzte Einstellung wieder aufgerufen.

### ANWEISUNGEN ZUM REINIGUNGSMITTEL:

Ein Reinigungsmittelbehälter (**13**) kann hinter der Abdeckung des Reinigungsmittelbehälters (**12**) in der Fahrerkabine eingesetzt werden. Entfernen Sie beim Einsetzen einer neuen Kartusche den Deckel, und legen Sie den Deckel in den Reinigungsmittelbehälter ein. Setzen Sie den Adapter (**AA**) und die Kappe (**AB**) ein, wie in der Abbildung zu sehen.

### ABBILDUNG 5

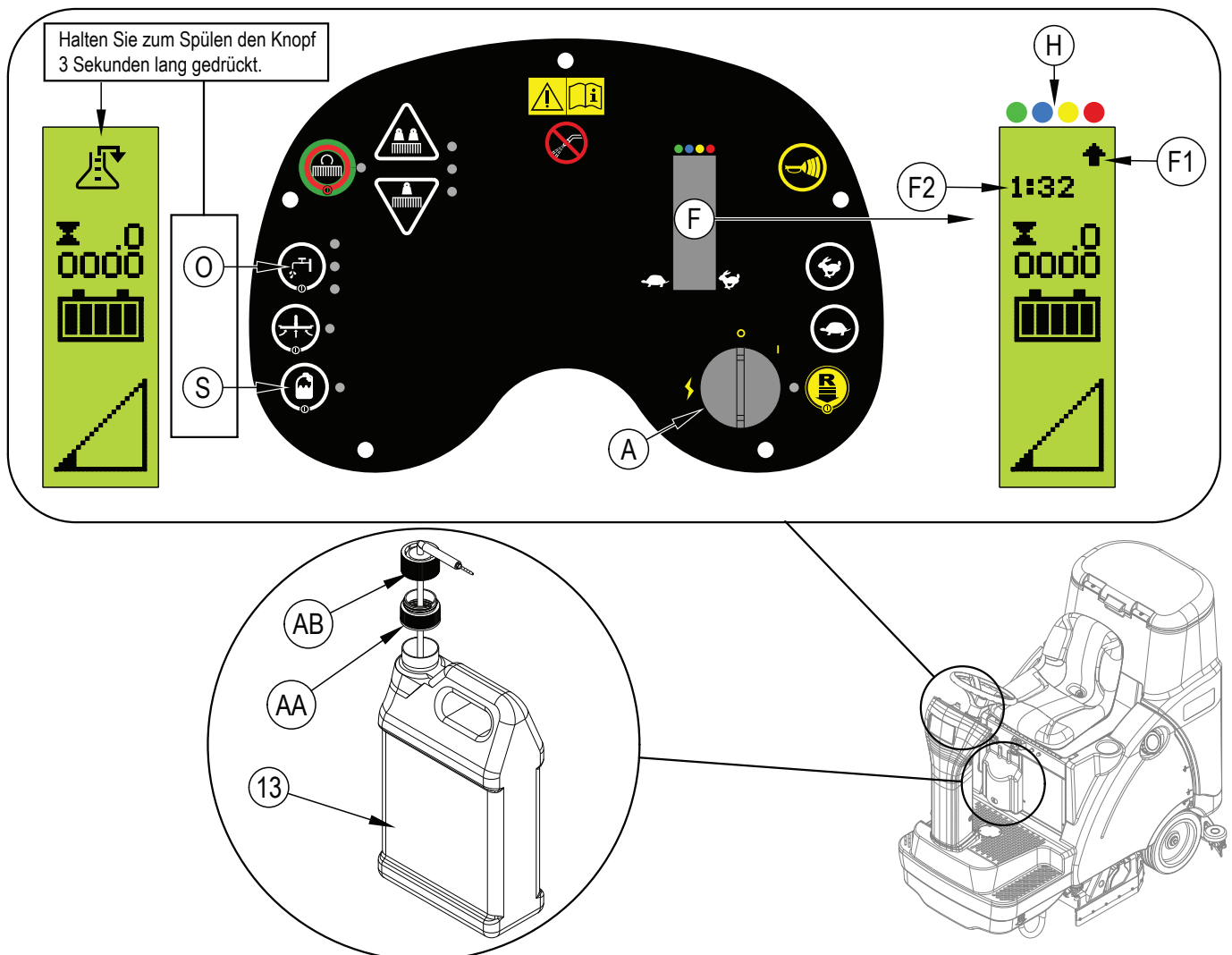

## BEDIENEN DER MASCHINE



### WARNUNG!

Vergewissern Sie sich, dass Sie die Bedienelemente und ihre Funktionen verstehen.

Vermeiden Sie an Rampenauffahrten oder an Neigungen plötzliche Stopps. Vermeiden Sie auch das abrupte Fahren scharfer Kurven. Wenn Sie eine Rampe hinabfahren, halten Sie die Geschwindigkeit gering. Rampen dürfen nur beim Hinunterfahren gereinigt werden.

#### Vorgehensweise beim Scheuern...

Befolgen Sie die Anweisungen im Abschnitt zur Einsatzvorbereitung der Maschine in diesem Handbuch.

- 1 **Siehe Abbildung 6.** Falls erforderlich, kann der Sitz (1) eingestellt werden, indem er nach oben geklappt und mit dem Knopf für die Sitzhöhenverstellung (16) justiert wird.
- 2 Schalten Sie den Schlüsselschalter (A) auf EIN (I). Die Anzeigeleuchten in der Bedienkonsole leuchten nun auf. Lesen Sie die Batterieanzeige (F4) ab, bevor Sie fortfahren.
- 3 Gehen Sie wie folgt vor, um die Maschine in den Arbeitsbereich zu transportieren: Drücken Sie zunächst den Schalter Vorwärts/Rückwärts (C) und wählen Sie „Rückwärts“ aus, wenn Sie rückwärts fahren. Bestimmen Sie anschließend den Druck über das Gaspedal (3). Der Rückwärtsfahr-Modus wird dadurch angezeigt, dass die Rückwärtsfahr-LED (B) gelb leuchtet und dass die Hupe einen Alarmton ausgibt.
- 4 Halten Sie den Frischwasser-Steuerschalter (O) gedrückt, um den Boden anzufeuchten. Frischwasser wird bei gedrücktem Schalter ausgebracht.  
**HINWEIS:** Durch die Vorbefeuchtung wird ein Zerkratzen der Bodenfläche durch das anfängliche Scheuern mit trockenen Bürsten vermieden. Dies muss vor Betätigung des Schalters Scheuern EIN/AUS (M) erfolgen.
- 5 Drücken Sie den EIN/AUS-Schalter für die Scheuerfunktion (M), sodass Bürstengehäuse und Absaugleiste automatisch auf den Boden abgesenkt werden. Das Scheuer-, Saug-, Frischwasser- und Reinigungsmittelsystem wird jeweils gestartet, sobald das Fahrpedal (3) aktiviert wird. **HINWEIS:** Wenn der Schalter für das Reinigungsmittel auf AUS steht, wenn die Maschine abgestellt wird, bleibt dieser auch dann auf AUS geschaltet, wenn die Maschine wieder eingeschaltet wird. Die Voreinstellung des Bürstenanpressdrucks steht auf NIEDRIG (Die LED für den Bürstenanpressdruck (J) leuchtet.). Verwenden Sie den Schalter zum Erhöhen des Scheuerdrucks (K) und den Schalter zum Verringern des Scheuerdrucks (I), um zwischen den Scheuermodi NIEDRIG, MITTEL und HOCH zu wechseln.  
**HINWEIS:** Die Frischwasserzufuhrmenge kann unabhängig vom Scheuerdruck verändert werden, indem der Schalter zum Steuern der Frischwasserzufuhr (O) gedrückt wird.  
**HINWEIS:** Das Scheuer-, Frischwasser-, Saug- und Reinigungsmittelsystem wird automatisch aktiviert, wenn der Schalter Scheuern EIN/AUS (M) betätigt wird. Das Saugsystem kann während des Scheuervorgangs einfach durch Betätigen des jeweiligen Schalters (Q) auf AUS (OFF) oder zurück auf EIN (ON) eingestellt werden. Das Frischwassersystem können Sie nur ausschalten, indem Sie durch sämtliche Frischwasserdurchflussraten navigieren, bis keine LEDs (N) mehr leuchten. Das Scheuersystem lässt sich durch Betätigen des Reinigungsmittelschalters EIN/AUS (M) ausschalten. Das Reinigungsmittelsystem kann nur dann auf AUS geschaltet werden, wenn Sie durch sämtliche Reinigungsmittelfaktoren navigieren bis hin zum letzten Faktor 1:400. Drücken Sie anschließend noch einmal den Reinigungsmittel-Steuerschalter (S).  
**HINWEIS:** Wenn Sie die Maschine im Rückwärtsfahrbetrieb laufen lassen, wird die Absaugleiste automatisch angehoben.
- 6 Beginnen Sie den Scheuervorgang, indem Sie die Maschine bei normalem Schrittempo geradlinig in Vorwärtsrichtung fahren, und lassen Sie jede Bahn 2 - 3 Zoll (50 - 75 mm) überlappen. Stellen Sie die Geschwindigkeit Ihrer Maschine und die Flüssigkeitsabgabe dem Zustand des Bodens entsprechend ein.  
**HINWEIS:** Die maximale Drehzahl kann variiert werden, indem Sie den Schalter zum Erhöhen der Drehzahl (E) oder den Schalter zum Verringern der Drehzahl (D) drücken. Die zugehörige Drehzahl wird in der Drehzahlanzeige (F6) angezeigt.  
**WICHTIGER HINWEIS:** Es sind fünf Drehzahleinstellungen (1 - 5) an allen Modellen mit Ausnahme des Modells 56114008 (R 6 100) verfügbar. Letztere verfügt über drei Drehzahleinstellungen (3 - 5). Die zwei niedrigsten Drehzahlen sind beim Modell 56114008 (R 6 100) gesperrt. In (F6) in Abb. 6 finden Sie je nach Modell die niedrigste Drehzahlanzeige.



### VORSICHT!

Starten und stoppen Sie die Scheuerfunktion nur dann, wenn die Maschine in Bewegung ist, um den Boden nicht zu beschädigen.

- 7 Prüfen Sie während des Scheuerns hin und wieder, ob hinter der Maschine das Schmutzwasser vollständig aufgenommen wird. Wenn die Maschine Wasserspuren hinterlässt, ist entweder die Frischwasserabgabe zu hoch, der Schmutzwassertank voll oder die Saugleisteneinheit nicht optimal eingestellt.
- 8 Bei extrem verschmutzten Böden reicht ein Scheuerdurchgang häufig nicht aus. Die Reinigung muss dann in zwei Durchgängen erfolgen. Dieser Vorgang ist derselbe wie beim einmaligen Scheuern, jedoch befindet sich die Absaugleiste bei der ersten Bahn in angehobener Position (Drücken Sie den Knopf zum Ein-/Ausschalten der Saugfunktion (Q), um die Absaugleiste anzuheben.). Auf diese Weise kann die Reinigungsflüssigkeit längere Zeit auf den Boden einwirken. Im zweiten Arbeitsgang wird der gleiche Bereich nochmals mit abgesenkter Absaugleiste befahren, damit die ausgebrachte Flüssigkeit aufgenommen werden kann.
- 9 Der Schmutzwasserbehälter besitzt einen Absperrschwimmer (25), über den sich regeln lässt, wie schnell der Saugmotor läuft. Wird dieser Schwimmer geschlossen, muss der Schmutzwassertank leer sein. Bei geschlossenem Schwimmerventil kann die Maschine kein Schmutzwasser aufnehmen.
- 10 Wenn der Fahrer den Scheuervorgang anhalten will:  
Drücken Sie einmal auf den Schalter EIN/AUS (M). Hierdurch werden die Scheuerbürsten und die Flüssigkeitsabgabe automatisch angehalten, und das Bürstengehäuse wird angehoben. Nach einer kurzen Verzögerung wird die Saugleiste angehoben und der Sauger angehalten (Hierdurch kann noch verbleibendes Wasser aufgenommen werden, ohne dass der Sauger erneut eingeschaltet werden muss.).
- 11 Fahren Sie die Maschine zum vorgesehenen ABWASSERENTSORGUNGSABFLUSS und entleeren Sie den Schmutzwasserbehälter. Zum Entleeren ziehen Sie den Ablassschlauch des Auffangbehälters (28) aus dem hinteren Staubereich, und schrauben Sie die Kappe ab. (Halten Sie das Ende des Schlauchs über die Wasseroberfläche im Behälter, damit das Schmutzwasser nicht plötzlich und unkontrolliert herausspritzt.). Inspizieren und leeren Sie den Filterkorb (26) im Schmutzwasserbehälter. Füllen Sie den Frischwassertank wieder auf, und scheuern Sie weiter.

**HINWEIS:** Überzeugen Sie sich davon, dass die Abdeckung des Auffangbehälters (24) und der Ablassschlauch des Schmutzwassertanks (28) vorschriftsmäßig angebracht sind, sonst kann die Maschine das Wasser nicht korrekt aufnehmen.

Wenn die Batterien aufgeladen werden müssen, leuchtet die Anzeige „Batterie schwach“ (F7) auf. Hierdurch werden Scheuerbürste und Flüssigkeitsabgabe gestoppt, und das Bürstengehäuse wird angehoben. Die Ansaugleiste steigt kurz darauf nach oben, und das Saugsystem hält nach einer kurzen Pause an. Bringen Sie die Maschine in eine Werkstatt. Laden Sie anschließend die Batterien entsprechend den Anweisungen im Abschnitt „Batterie“ dieses Handbuchs auf.

## NUTZUNG AUSSERHALB VON GÄNGEN MIT GEBLÄSESTAB

Führen Sie zum Anbringen der zusätzlich erhältlichen Zubehörteile für die Polsterreinigung an der Maschine die folgenden Schritte aus:

- 1 **Siehe Abbildung 6.** Nehmen Sie den Schmutzwasserschlauch (29) von der Absaugleiste (11) ab. Verbinden Sie Kupplung und Schlauch aus der Gebläsestabausrüstung mit dem Schmutzwasserablassschlauch.
- 2 Bringen Sie die geeigneten Nasssauggeräte am Schlauch an. (Eine optionale Gebläsestabausrüstung **PN56601087** kann bei Nilfisk-Alto bestellt werden.)
- 3 Drehen Sie den Schlüsselschalter (A) auf EIN und drücken Sie den Schalter für die Saugfunktion auf EIN/AUS (Q).  
**HINWEIS:** Der Fahrer darf bei eingeschalteter Saugfunktion nicht auf dem Fahrersitz Platz nehmen. Der Sauggebläsemotor läuft nun so lange, bis er durch erneutes Betätigen des Tasters abgeschaltet wird. Der Schwimmer stoppt den Durchfluss zum Schmutzwassertank.

**ABBILDUNG 6**

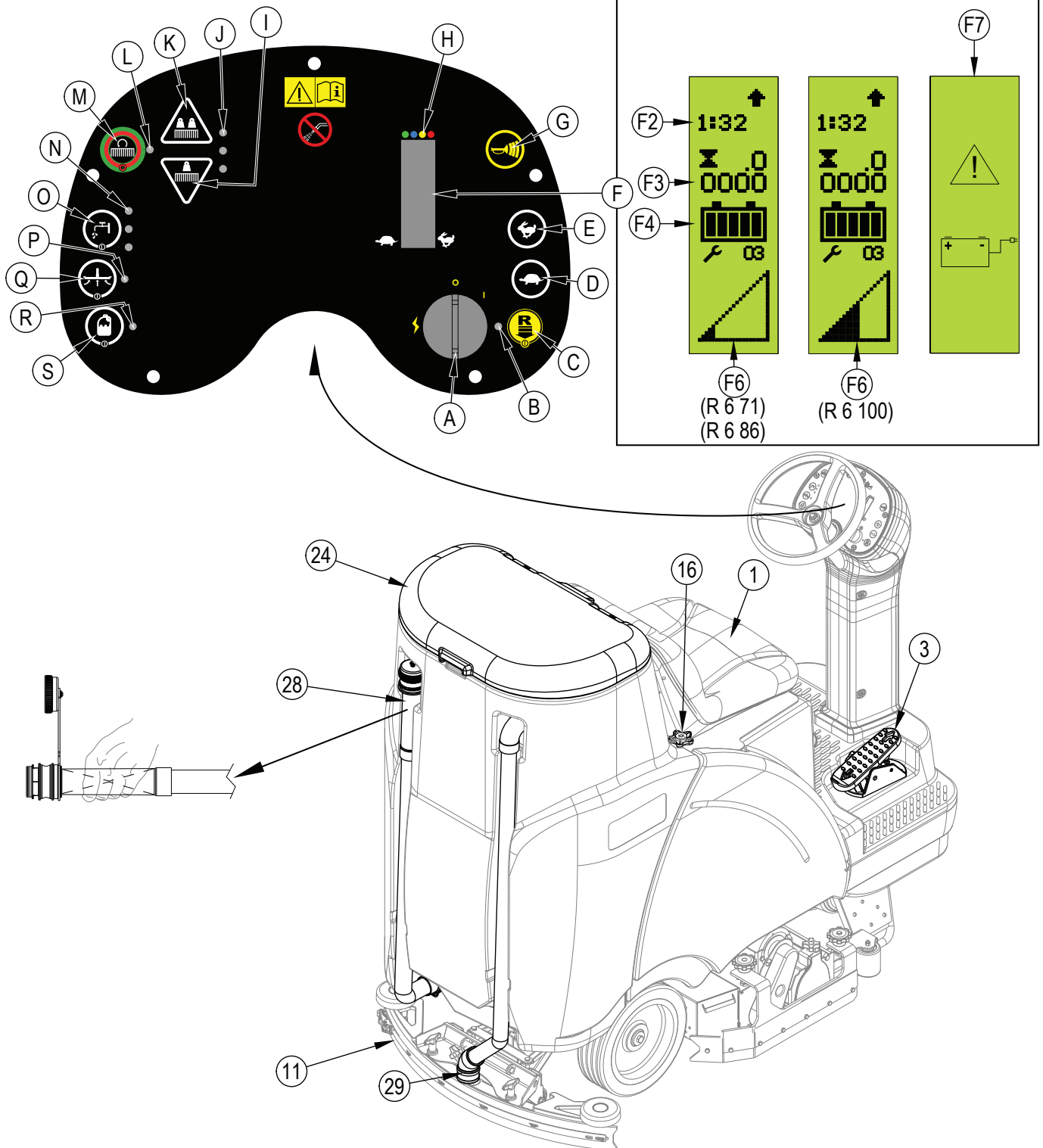

## NACH DER VERWENDUNG

- 1 Drücken Sie nach Beenden des Scheuervorgangs den EIN/AUS-Schalter (**M**). Auf diese Weise werden sämtliche Systeme der Maschine (Bürsten-, Absaugleisten-, Saug- und Reinigungsvorrichtung) automatisch angehoben, eingefahren und angehalten. Fahren Sie die Maschine anschließend in den Werkstattbereich, um die täglich erforderlichen Wartungsaufgaben vorzunehmen und zu prüfen, ob weitere Maßnahmen der Instandhaltung erforderlich sind.
- 2 So entleeren Sie den Frischwassertank:  
Nehmen Sie den Ablassschlauch des Frischwassertanks (**2**) aus der Halteklemme. Legen Sie den Schlauch zum vorgesehenen Entsorgungsabfluss und entfernen Sie den Pfropfen. Spülen Sie den Tank mit sauberem Wasser aus.
- 3 Ziehen Sie den Ablassschlauch des Auffangbehälters (**28**) aus dem Staubereich, um den Auffangbehälter zu entleeren. Verlegen Sie den Ablassschlauch zum vorgesehenen „Entsorgungsabfluss“ und ziehen Sie den Stopfen heraus. Halten Sie das Schlauchende dabei oberhalb des Wasserspiegels im Schmutzwassertank, damit nicht abrupt Wasser herausspritzt.). Inspizieren und leeren Sie den Filterkorb (**26**) im Schmutzwasserbehälter. Spülen Sie den Tank mit sauberem Wasser aus.
- 4 Nehmen Sie die Bürsten oder die Padhalter heraus. Spülen Sie die Bürsten oder Kissen mit warmem Wasser, und hängen Sie diese zum Trocknen auf.
- 5 Entfernen Sie die Absaugleiste und spülen Sie diese mit warmem Wasser ab. Öffnen Sie den Deckel des Schmutzwassertanks und hängen Sie die Absaugleiste am Aufbewahrungshaken der Absaugleiste (**27**) an den Schmutzwassertank.
- 6 Entfernen Sie bei Zylindersystemen den Schmutzaufnahmebehälter, und reinigen Sie diesen sorgfältig. Das Abnehmen muss von jeder Maschinenseite aus erfolgen. Entfernen Sie hierzu die Schürze und kippen Sie den Einfülltrichter nach oben und vom Gehäuse weg. Ziehen Sie ihn anschließend heraus.
- 7 Führen Sie alle nach dem u. a. Wartungsplan erforderlichen Wartungsarbeiten aus, bevor Sie die Maschine abstellen.

## WARTUNGSPLAN

WARTUNGSEINHEIT	Täglich	Wöchentlich	Monatlich	Jährlich
Laden der Batterien	X			
Prüfen/Reinigen der Tanks und Schläuche	X			
Prüfen/Reinigen/Rotieren der Bürsten/Pads	X			
Prüfen/Reinigen der Absaugleiste	X			
Prüfen/Reinigen der Absperrventil-Schwimmerkugel	X			
Leeren/Reinigen des Filterkorbs im Schmutzwassertank	X			
Reinigen des Schmutzbehälters am Zylindersystem	X			
Prüfen des jeweiligen Batteriezellenfüllstands		X		
Prüfen der Bürstengehäuseschürzen		X		
Inspektion und Reinigung des Reinigungsmittelfilters		X		
Reinigung der Flüssigkeitswanne (Zylindersystem)		X		
Reinigungsmittelsystem spülen		X		
Schmierung der Maschine			X	
* Kohlebürsten prüfen				X

\* Lassen Sie die Kohlebürsten des Saugmotors einmal jährlich oder alle 300 Betriebsstunden von einem Techniker des Kundendienstes von Nilfisk-Alto prüfen. Die Kohlebürsten von Bürstenmotor und Antriebsmotor sind alle 500 Stunden oder einmal jährlich zu inspizieren.

- 8 Stellen Sie die Maschine in einem Gebäude an einem sauberen, trockenen Ort ab. Vermeiden Sie Frost. Lassen Sie die Tanks offen, damit diese an der Luft trocknen können.
- 9 Schalten Sie den Schlüsselschalter (**A**) auf AUS (O) und ziehen Sie den Schlüssel ab.

## SCHMIEREN DER MASCHINE – ABBILDUNG 7

Standorte der Schmiernippel (Fett auftragen bei) (**AA**):

- Lenkkette
- Gewinde des Einstellknopfs für den Befestigungswinkel der Absaugleiste
- Höheneinstellknöpfe der Seitenschürze

Schmieren Sie (**BB**) einmal pro Monat mit leichtem

Maschinenöl:

- Hauptdrehpunkte der Absaugleiste und des Scheuerdeckgestänges

## ELEKTROMAGNETISCHE BREMSE

Siehe Abbildung 8. Das Antriebsrad (**4**) hat eine eingebaute elektromagnetische Bremse, die immer dann aktiviert wird, wenn sich der Schlüsselschalter (**A**) in der AUS-Position oder das Gaspedal (**3**) in neutraler Stellung befindet. Diese Bremse können Sie bei Bedarf manuell außer Kraft setzen, indem Sie einen (mittel-) großen Schraubendreher hinter dem Bügel (**AA**) einsetzen (siehe Abbildung). Das sollten Sie jedoch nur dann tun, wenn Sie die Einheit schieben oder ziehen müssen.



ABBILDUNG 8

ABBILDUNG 7



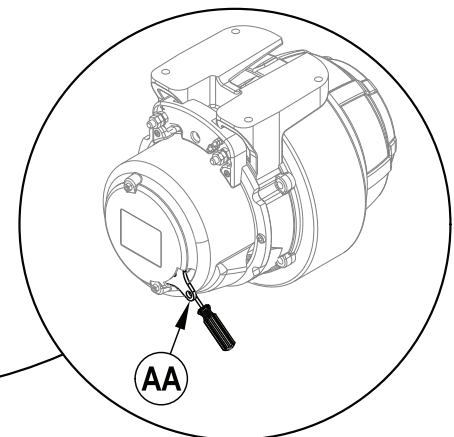
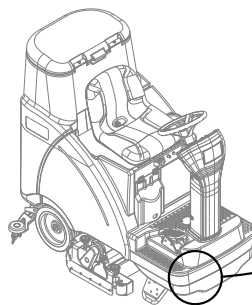
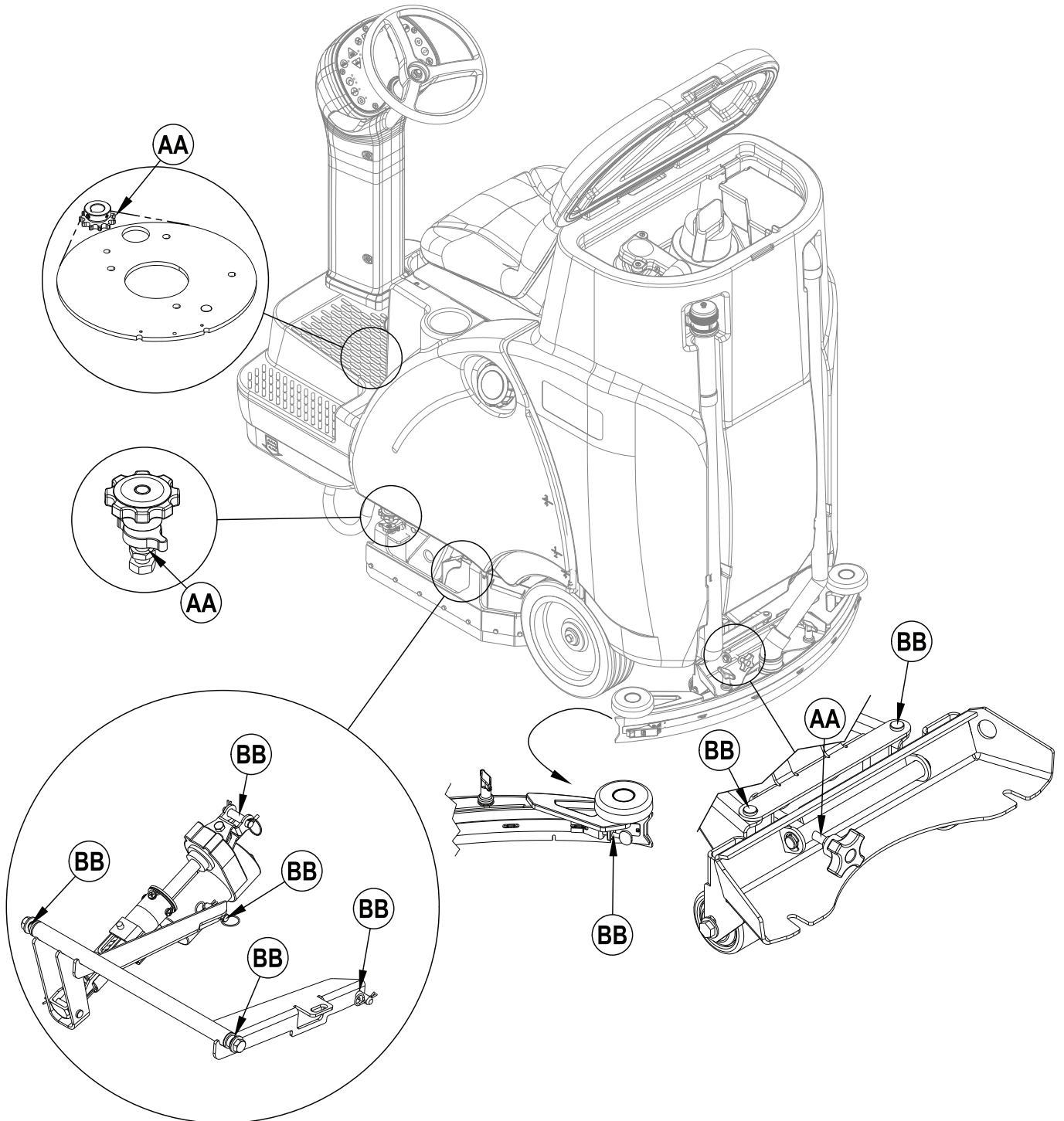

## AUFLADEN DER NASSBATTERIEN

Laden Sie die Batterien nach jeder Benutzung der Maschine oder immer dann auf, wenn die Batterieanzeige (F4) weniger als „voll“ anzeigt.

### **WARNUNG!**

Füllen Sie die Batterien nicht vor dem Laden auf. Sorgen Sie dafür, dass nur die Platten bedeckt sind.

Laden Sie die Batterien in einer gut entlüfteten Umgebung auf. Wenn Batteriesäure mit Ihrer Haut in Kontakt kommt, spülen Sie die betroffene Stelle 5 Minuten lang mit Wasser und lassen Sie sich medizinisch betreuen.

Beim Arbeiten an den Batterien ist das Rauchen verboten.

**Bitte treffen Sie vor Wartungsarbeiten an den Batterien folgende Sicherheitsvorkehrungen:**

- \* Legen Sie jeglichen Schmuck ab.
- \* Rauchen Sie nicht.
- \* Setzen Sie eine Schutzbrille auf, und legen Sie Gummihandschuhe und eine Gummischürze an.
- \* Sorgen Sie für eine gute Entlüftung des Arbeitsbereichs.
- \* Achten Sie darauf, dass Werkzeuge nie mehr als eine Batterieklemme gleichzeitig berühren.
- \* Klemmen Sie IMMER zuerst das negative Erdungskabel ab, wenn Sie die Batterien auswechseln. Hierdurch lässt sich Funkenbildung vermeiden.
- \* Schließen Sie beim Batterieeinbau IMMER das negative Erdungskabel zuletzt an.

**Wenn Ihre Maschine mit Batterieladegerät als Bordausrüstung geliefert wird, beachten Sie Folgendes:**

Schalten Sie den Hauptschalter (A) auf AUS. Öffnen Sie zum Entlüften die Abdeckung des Batteriefachs (10). Rollen Sie das Elektrokabel von der Seite des Ladegeräts als Bordausrüstung ab und stecken Sie es in eine korrekt geerdete Anschlussdose. Entnehmen Sie dem OEM-Produktbuch eine detaillierte Betriebsanleitung.

**Wenn Ihre Maschine ohne Batterieladegerät als Bordausrüstung geliefert wird, gehen Sie wie folgt vor:**

Öffnen Sie anschließend die Abdeckung des Batteriefachs (10) und stellen Sie die Stützstange (35) auf. Klemmen Sie die Batterien von der Maschine ab und schließen Sie den Stecker des Ladegeräts an den Batterieanschluss der Maschine (37) an. Befolgen Sie die Anweisungen außen am Batterieladegerät.

**HINWEIS ZUR WARTUNG:** Überzeugen Sie sich, dass Sie das Ladegerät in den Anschluss einstecken, der mit den Batterien verbunden ist.

### **VORSICHT!**

Um die Bodenflächen nicht zu beschädigen, wischen Sie nach dem Aufladen Wasser- und Säurerückstände von den Oberseiten der Batterien ab. Unzureichende Ladung oder Überladung verkürzt die Lebensdauer und begrenzt die Leistung. BEFOLGEN SIE EXAKT DIE LADEANWEISUNGEN!

## PRÜFEN DES BATTERIEFLÜSSIGKEITSSTANDS

Prüfen Sie die Batterieflüssigkeitsstände mindestens einmal pro Woche.

Nehmen Sie die Entlüftungskappen ab und prüfen Sie die Flüssigkeitsstände in allen Batteriezellen. Füllen Sie destilliertes oder entmineralisiertes Wasser mit einem Dosierer (im KFZ-Zubehörhandel erhältlich) bis zur Füllmarke (bzw. bis 10 mm über den Oberkanten der Trennwände) in die Zellen. Überfüllen Sie die Batterien NICHT!

### **VORSICHT!**

Wenn die Batterien überfüllt werden, kann Säure überlaufen.

Ziehen Sie die Entlüftungskappen fest. Waschen Sie jeweils die Batterieoberseite mit einer Lösung aus doppelkohlen-saurem Natron und Wasser (2 Esslöffel Natron auf 1,26 Gallonen / 4,76 Liter Wasser) ab.

## AUFLADEN VON GEL (VRLA)-BATTERIEN

Laden Sie die Batterien nach jeder Benutzung der Maschine bzw. dann, wenn die Batterieanzeige (F4) weniger als „voll“, anzeigt.

### **WARNUNG!**

Laden Sie die Batterien in einem gut entlüfteten Bereich auf. Wenn Batteriesäure mit Ihrer Haut in Kontakt kommt, spülen Sie die betroffene Stelle 5 Minuten lang mit Wasser, und lassen Sie sich medizinisch betreuen.

Beim Arbeiten an Batterien ist das Rauchen verboten.

**Bitte treffen Sie vor Wartungsarbeiten an den Batterien folgende Sicherheitsvorkehrungen:**

- \* Legen Sie jeglichen Schmuck ab.
- \* Rauchen Sie nicht.
- \* Setzen Sie eine Schutzbrille auf, und legen Sie Gummihandschuhe und eine Gummischürze an.
- \* Sorgen Sie für eine gute Entlüftung des Arbeitsbereichs.
- \* Achten Sie darauf, dass Werkzeuge niemals mit mehr als einer Batterieklemme gleichzeitig in Kontakt sind.
- \* Klemmen Sie IMMER zuerst das negative Erdungskabel ab, wenn Sie die Batterien auswechseln. Hierdurch lässt sich Funkenbildung vermeiden.
- \* Schließen Sie beim Einsetzen der Batterie IMMER das negative Erdungskabel zuletzt an.

### **VORSICHT!**

Ihre spannungsdosierte Blei (VRLA)-Batterie wird NUR DANN hervorragend arbeiten und eine lange Lebensdauer haben, WENN SIE KORREKT AUFGELADEN WURDE! Ungenügende Ladung oder Überladung verkürzt die Lebensdauer und begrenzt die Leistung. BEFOLGEN SIE DIE LADEANWEISUNGEN GANZ GENAU! VERSUCHEN SIE, DIESE BATTERIE NICHT ZU ÖFFNEN! Wenn man eine VRLA-Batterie öffnet, verliert sie ihren Druck, und die Pole werden mit Sauerstoff kontaminiert. DIE GARANTIE WIRD UNGÜLTIG, WENN DIE BATTERIE GEÖFFNET WIRD.

**Wenn Ihre Maschine mit Batterieladegerät als Bordausrüstung geliefert wird, beachten Sie Folgendes:**

Schalten Sie den Hauptschalter (A) auf AUS. Öffnen Sie die Abdeckung des Batteriefachs (10), um für ausreichende Entlüftung zu sorgen. Rollen Sie das Elektrokabel von der Seite des Ladegeräts als Bordausrüstung ab und stecken Sie es in eine korrekt geerdete Anschlussdose. Entnehmen Sie dem OEM-Produktbuch eine detaillierte Betriebsanleitung.

**Wenn Ihre Maschine ohne Batterieladegerät als Bordausrüstung geliefert wird, gehen Sie wie folgt vor:**

Öffnen Sie anschließend die Abdeckung des Batteriefachs (10), und stellen Sie die Stützstange (35) auf. Klemmen Sie die Batterien von der Maschine ab, und schließen Sie den Stecker des Ladegeräts an den Batteriepackanschluss (37) an. Richten Sie sich nach den Anweisungen am Batterieladegerät. **HINWEIS ZUR WARTUNG:** Überzeugen Sie sich, dass Sie das Ladegerät in den Anschluss einstecken, der mit den Batterien verbunden ist.

**WICHTIG:** Ein für Gelzellenbatterien geeignetes Ladegerät ist erforderlich. Verwenden Sie nur „spannungsdosierte“ oder „spannungsbegrenzte“ Ladegeräte. Standard-Konstantstrom- oder Axialstrom-Ladegeräte DÜRFEN NICHT verwendet werden. Empfehlenswert ist ein Ladegerät mit Temperatursensor, da manuelle Einstellungen niemals ganz exakt sind; sie beschädigen im Gegenteil jede VRLA-Batterie.



## WARTUNG DER SAUGLEISTE

Wenn die Saugleiste schmale Wasserspuren hinterlässt, sind die Wischblätter u. U. verschmutzt oder beschädigt. Entfernen Sie die Saugleiste, spülen Sie diese unter warmem Wasser und inspizieren Sie die Wischblätter. Drehen Sie die Wischblätter um oder ersetzen Sie diese, wenn sie angeschnitten, gerissen, gewellt oder verschlissen sind.

### So wenden oder ersetzen Sie das Wischblatt der hinteren Saugleiste...

- 1 **Siehe Abbildung 9.** Heben Sie die Absaugleisteneinheit vom Boden aus an. Öffnen Sie anschließend den Entfernsriegel für das hintere Absaugleistenwischblatt (32) an der Absaugleisteneinheit.
- 2 Entfernen Sie das Spannstahlband (AA).
- 3 Schieben Sie das hintere Wischblatt von den Passstiften.
- 4 Das Wischblatt der Absaugleiste hat beim Betrieb vier Kanten im Einsatz. Wenden Sie das Wischblatt so, dass eine reine, unbeschädigte Kante dem vorderen Teil der Maschine zugewandt ist. Ersetzen Sie das Wischblatt, wenn alle 4 Kanten weitgehend eingeknickt, abgenutzt oder verschlissen sind.
- 5 Setzen Sie das Wischblatt ein, indem Sie die Schritte in umgekehrter Reihenfolge ausführen, und justieren Sie die Saugleiste (31).

### So wenden oder ersetzen Sie das vordere Wischblatt der Saugleiste...

- 1 Heben Sie die Absaugleisteneinheit vom Boden aus an und lösen Sie anschließend die (2) Flügelmuttern (AB) oben an der Absaugleiste. Entfernen Sie anschließend die Absaugleisteneinheit von der Montagevorrichtung.
- 2 Lösen Sie die Drehschraube für das vordere Absaugleistenwischblatt (33) und entfernen Sie anschließend das Spannstahlband (AC) und das Wischblatt.
- 3 Das Wischblatt der Absaugleiste hat vier beim Betrieb benutzte Kanten. Wenden Sie das Wischblatt so, dass eine reine, unbeschädigte Kante dem vorderen Teil der Maschine zugewandt ist. Ersetzen Sie das Wischblatt, wenn alle 4 Kanten weitgehend eingeknickt, abgenutzt oder verschlissen sind.
- 4 Installieren Sie das Wischblatt, indem Sie die Schritte in umgekehrter Reihenfolge ausführen, und justieren Sie die Saugleiste.

## EINSTELLEN DER SAUGLEISTE

Die Absaugleisteneinheit ist doppelt einzustellen: Neigung und Höhe.

Justieren Sie die Neigung der Saugleiste nach jedem Wenden oder Austauschen des Wischblatts oder wenn die Saugleiste den Boden nicht trocken wischt.

- 1 Stellen Sie die Maschine auf einer glatten, ebenen Fläche ab, und senken Sie die Absaugleiste auf den Boden ab. Fahren Sie daraufhin die Maschine in Vorwärtsrichtung, und zwar weit genug, um die Wischblätter der Absaugleiste nach hinten umzuklappen.
- 2 Senken Sie die Absaugleiste, bewegen Sie die Maschine leicht nach vorne und passen Sie die Neigung und Höhe der Absaugleiste über den Einstellknopf (31) und das Rad zur Höhenjustierung der Absaugleiste (AD) so an, dass die hintere Absaugleistenschiene den Boden gleichmäßig mit seiner vollständigen Auflagefläche berührt und dass diese, wie im Querschnitt dargestellt, leicht geneigt ist.

ABBILDUNG 9

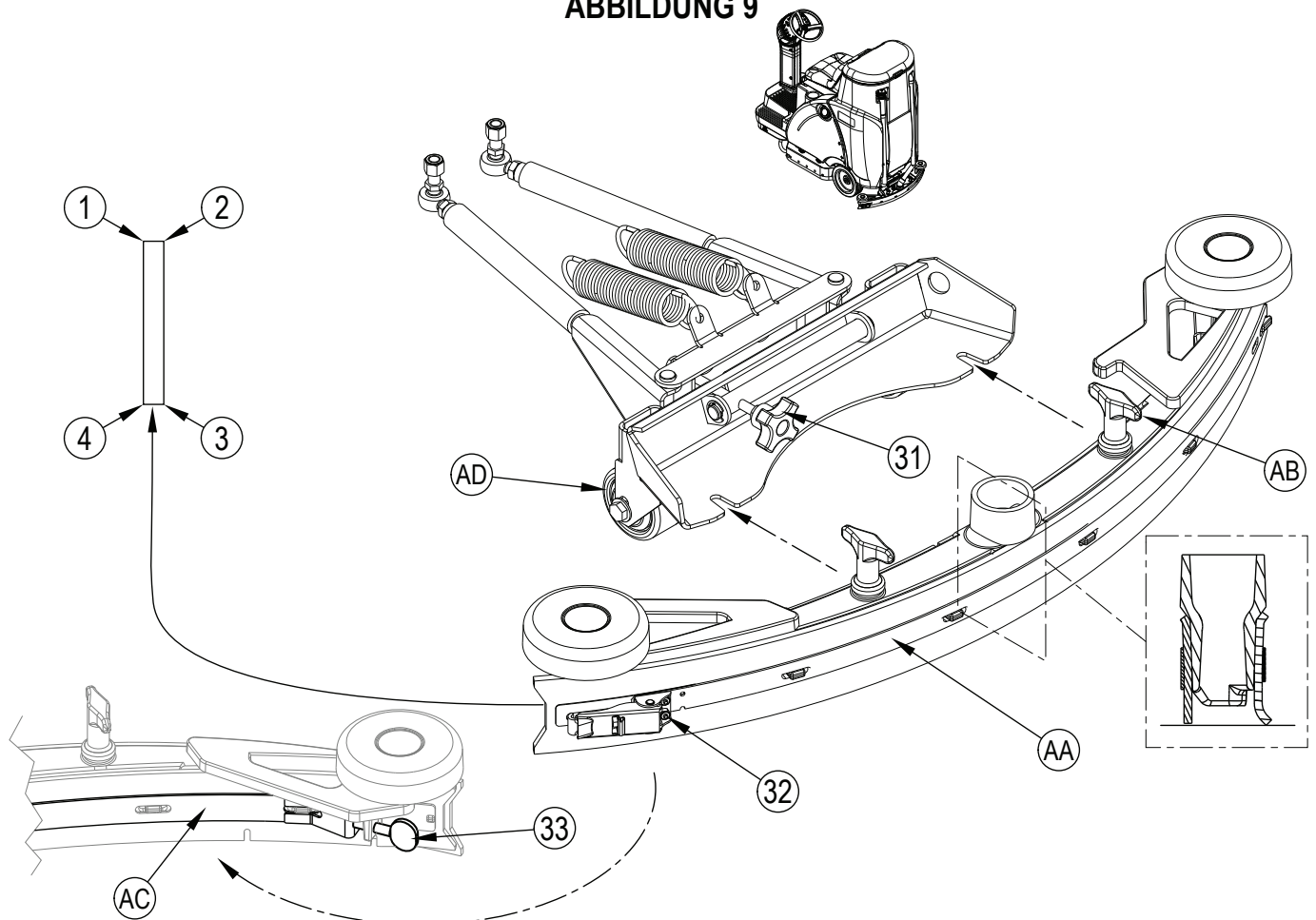

## WARTUNG DER SEITENSCHÜRZEN

Die Seitenschürzen leiten das Schmutzwasser zur Saugleiste und tragen dazu bei, das Wasser innerhalb des Reinigungspfads der Maschine zu halten. Bei Normalbetrieb werden die Wischblätter gleichzeitig abgenutzt. Der Benutzer wird bemerken, dass eine geringe Wassermenge unterhalb der Seitenschürzen austritt. Um die Wischblätter zu senken, damit die Ansaugleiste das gesamte Wasser aufnehmen kann, lässt sich die Höhe leicht anpassen.

**So wenden oder erneuern Sie die Seitenschürze(n) des Scheuersystems.**

- 1 **Siehe Abbildung 10.** Lösen Sie die (2) Befestigungsknöpfe der seitlichen Deckschürze (14) (2 pro Seite) und ziehen Sie die Schürzenvorrichtungen (AA) ein kleines Stück nach vorne (nur Scheibe und BOOST) und dann vom Scheuerdeck ab.
- 2 Entfernen Sie sämtliche Teile, mit denen die Flügel an den Schürzengehäusen befestigt sind.
- 3 Die seitlichen Schürzen verfügen wie angezeigt über zwei beim Betrieb benutzte Kanten. Drehen Sie die Schürzen so, dass eine saubere, unbeschädigte Kante nach innen zeigt. Ersetzen Sie die Wischblätter, wenn diese so sehr abgeknickt, abgenutzt oder verschlissen sind, dass sie sich nicht mehr anpassen lassen.
- 4 Installieren Sie die Schürzengehäusevorrichtungen auf der Maschine und regulieren Sie das Blatt, sodass es den Fußboden richtig berührt, wenn sich das Bürstengehäuse in Scheuerposition befindet.

## EINSTELLEN DER SEITENSCHÜRZENHÖHE

- 1 **Siehe Abbildung 10.** Die Zapfen der Halteschrauben des Seitenschürzenknopfes haben Justiermanschetten zum Höhenausgleich (17), die gehoben oder gesenkt werden müssen, um den Wischblattverschleiß auszugleichen.
- 2 Zum Justieren nehmen Sie die Schürzenvorrichtungen (AA) vom Scheuerdeck (AB) ab, um auf die Justiermanschetten für die Höhe der Deckschürze (17) zugreifen zu können. Tipp zur Justierung: Die Halteknöpfe der Seitenschürzen (14) lassen sich ohne Entfernung der Schürzen und bei rotierenden Justiermanschetten (17) lösen, indem Sie unter das Schürzengehäuse fassen.
- 3 Drehen Sie die Justiermanschetten (17) (nach oben oder unten) so weit, dass die Flügel beim Scheuern gerade so den Boden berühren, dass das gesamte Abwasser in der Schürze enthalten ist. **HINWEIS:** Nehmen Sie einige Justierungen vor, damit das Wischblatt ordnungsgemäß arbeiten kann. Senken Sie die Wischblätter nicht zu sehr, damit die Wischblätter nicht übermäßig verschleißen.

ABBILDUNG 10

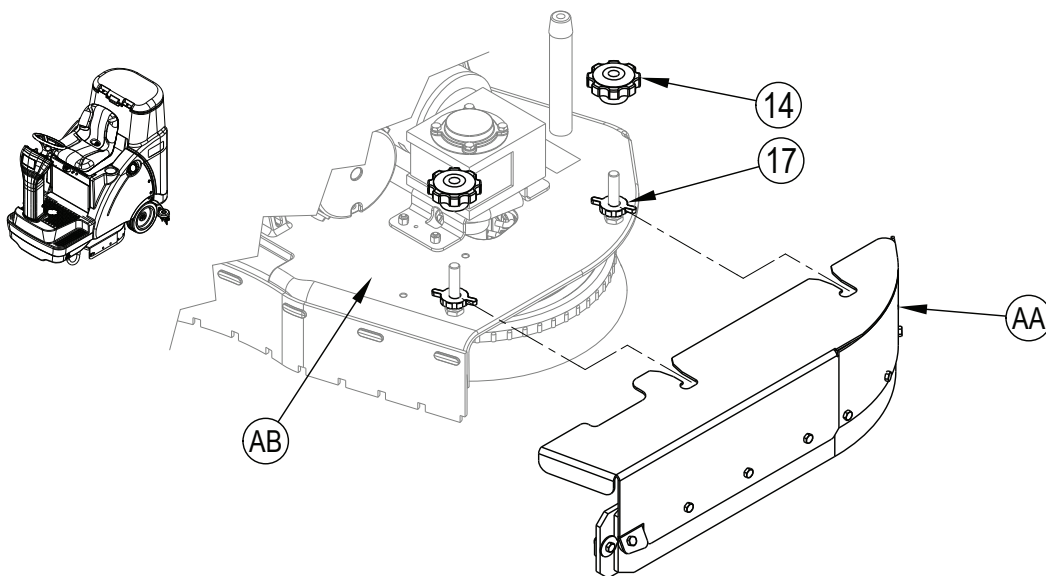

Scheibe

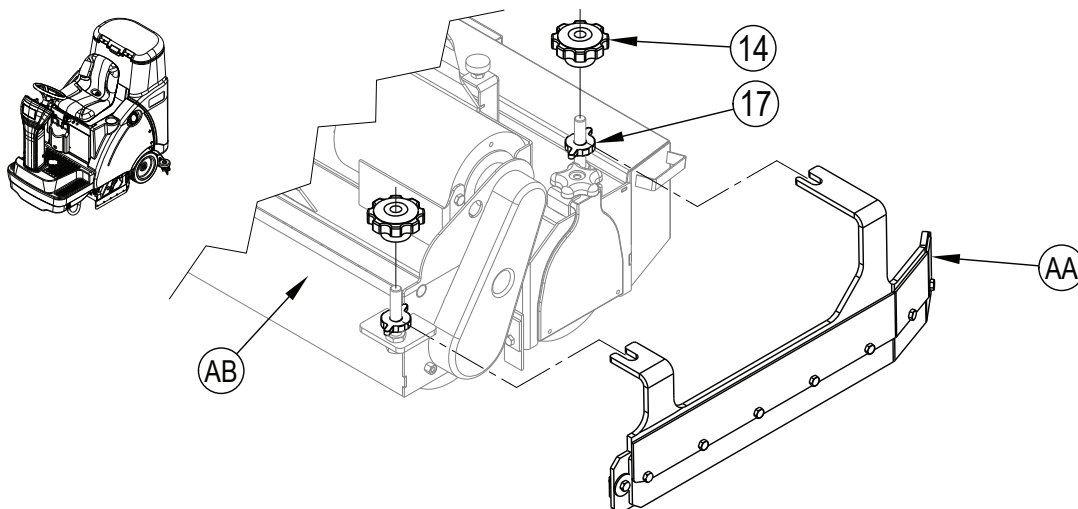

Zylindrisch

## ALLGEMEINE FEHLERSUCHE AN DER MASCHINE

Problem	Mögliche Ursache	Abhilfe
Geringe Wasseraufnahme	Wischblätter abgenutzt oder rissig	Wenden oder ersetzen
	Absaugleiste (11) falsch justiert	So nachjustieren, dass die Wischblätter den Boden über die gesamte Breite hinweg berühren
	Schmutzwassertank voll	Schmutzwassertank leeren
	Schmutzwasserablassschlauch (28) undicht	Stopfen fest einsetzen oder auswechseln
	Schmutzwassertankdeckel (24) undicht	Dichtung auswechseln; Deckel genau aufsetzen
	Schmutz sitzt an Saugleiste (11) fest	Saugleisteneinheit reinigen
	Schmutzwasserschlauch (29) verstopft	Verstopfung beseitigen
Schwache Scheuerleistung	Frischwasserverbrauch zu hoch	Frischwasserzufuhr über die Bedienkonsole anpassen
	Bürste/Pad abgenutzt	Bürsten drehen oder austauschen
	Falscher Bürsten- oder Padtyp	Wenden Sie sich an Nilfisk-Alto
	Ungeeignetes Reinigungsmittel	Wenden Sie sich an Nilfisk-Alto
	Maschine fährt zu schnell	Fahrtempo senken
Wenig oder kein Zustrom von Frischwasser	Flüssigkeitsabgabe zu gering	Frischwasserzufuhr über die Bedienkonsole erhöhen
	Frischwassertank leer	Frischwassertank füllen
	Frischwasserleitungen, Ventile, Filter (20) oder Wanne verstopft	Leitungen/Wanne durchspülen, Filter reinigen
	Unterdruck-Abschaltventil für Frischwasser (21) geschlossen	Frischwasser-Auslassventil öffnen
Maschine lässt sich nicht starten (= auf EIN schalten)	Magnetventil Frischwasserfluss (19)	Ventil reinigen oder ersetzen
	Batterieanschlussstecker (37) der Maschine nicht eingesteckt	Batterieanschlussstecker wieder einstecken
	Sicherheitsschalter des Fahrersitzes	Prüfen, ob ein offener Stromkreis vorliegt, und ggf. den Schalter ersetzen
	Regler Hauptsystem	Störungs-Fehlercodes prüfen <b>(Wenden Sie sich an den lizenzierten Kundendienst von Nilfisk-Alto.)</b>
Kein Vorwärts-Rückwärts-Fahrtrieb	Ausgelöster 10 A-Schutzschalter (6)	Auf elektrischen Kurzschluss prüfen und zurücksetzen
	Notausschalter (7) ausgelöst	Notausschalter zurücksetzen
	Drehzahlregler Antriebssystem	Störungs-Fehlercodes prüfen <b>(Wenden Sie sich an den lizenzierten Kundendienst von Nilfisk-Alto.)</b>
Schlechte Kehrleistung (Zylindersystem)	Ausgelöster 70 A-Schutzschalter (5)	Antriebsmotor auf Überlastung prüfen
	Schmutzbehälter (34) voll	Schmutzbehälter leeren und reinigen
	Bürsten abgenutzt	Bürsten erneuern
Keine Reinigungsmittelzufuhr	Borsten haben sich verformt	Bürsten rotieren lassen
	Reinigungsmittelbehälter (13) leeren	Reinigungsmittelbehälter befüllen
	Verstopfte oder abgeknickte Reinigungsmittelleitung	Das System spülen, Rohre gerade legen, alle Knicke beseitigen
	Reinigungsmittelpumpe	Prüfen Sie die Pumpe und die Linien (Pumpen ist möglicherweise erforderlich)

**TECHNISCHE DATEN (angelehnt an einbau und an maschine getestet)**

Modell		Scrubtec R 6 71	Scrubtec R 6 71C	Scrubtec R 6 86	Scrubtec R 6 100
Modellnr.		56114004	56114005	56114006	56114008
Spannung, Batterien	V	24 V	24 V	24 V	24 V
Batteriekapazität	Ah	238	238	238	238
Schutzklasse		IPX3	IPX3	IPX3	IPX3
Schalldruckpegel IEC 60335-2-72: Änderung von 2002 1:2005 ISO 11201	dB(A)	68,3 dB LpA, 3 dB KpA	68,3dB LpA, 3dB KpA	68,3dB LpA, 3dB KpA	68,3dB LpA, 3dB KpA
Bruttogewicht	lbs / kg	1,328/602	1,359/616	1,328/602	1,381/626
Leergewicht	lbs / kg	547/248	578/262	547/248	600/272
Maximale Bodenbelastung des Rads (Mitte vorne)	psi / N/mm <sup>2</sup>	152 / 1,05	152 / 1,05	152 / 1,05	152 / 1,05
Maximale Bodenbelastung des Rads (rechts hinten)	psi / N/mm <sup>2</sup>	193 / 1,33	193 / 1,33	193 / 1,33	193 / 1,33
Maximale Bodenbelastung des Rads (links hinten)	psi / N/mm <sup>2</sup>	154 / 1,06	154 / 1,06	154 / 1,06	154 / 1,06
Vibrationen an Bedienelementen für die Bedienung per Hand (ISO 5349-1)	m/s <sup>2</sup>	181	181	181	181
Vibrationen des Sitzes (EN 1032)	m/s <sup>2</sup>	0,014	0,014	0,014	0,014
Steigvermögen im Transport		12,5 % (7,1°)	12,5 % (7,1°)	12,5 % (7,1°)	12,5 % (7,1°)
Steigvermögen bei der Reinigung		7,9 % (4,5°)	7,9 % (4,5°)	7,9 % (4,5°)	7,9 % (4,5°)

**Materialzusammensetzung und Recyclingfähigkeit**

Typ	% des Maschinengewichts	% recyclingfähig
Aluminium	5 %	100 %
Elektrische / Motoren / Verbrennungsmotoren - versch.	19 %	28 %
Eisenhaltige Metalle	35 %	100 %
Kabelbäume / Kabel	4 %	81 %
Flüssigkeiten	0 %	0 %
Kunststoff – nicht recyclingfähig	9 %	0 %
Kunststoff – recyclingfähig	2 %	100 %
Polyethylen	26 %	92 %
Gummi	1 %	29 %



## TABLE DES MATIÈRES

	Page
Introduction.....	B-2
Avertissements.....	B-3
Apprenez à connaître votre machine.....	B-4 – B-5
Panneau de commande.....	B-6
<b>Préparation de la machine</b>	
Installation des batteries.....	B-7
Installation des brosses.....	B-8 - B-9
Installation de la raclette.....	B-10
Remplissage du réservoir de solution.....	B-10
Système de détergent.....	B-11
<b>Fonctionnement de la machine</b>	
Lavage.....	B-12 - B-13
Utilisation de la manche hors passage.....	B-12 - B-13
Après l'utilisation.....	B-14
Programme d'entretien.....	B-14
Lubrification de la machine.....	B-14 - B-15
Chargement des batteries (humides).....	B-16
Vérification du niveau d'eau de la batterie.....	B-16
Chargement des batteries (sèches).....	B-16
Entretien de la raclette.....	B-17
Réglage de la raclette.....	B-17
Entretien de la bavette latérale.....	B-18
Réglage de la hauteur de la bavette latérale.....	B-18
Dépannage.....	B-19
Spécifications techniques.....	B-20

## INTRODUCTION

Ce manuel vous permettra d'exploiter au maximum les fonctionnalités de votre laveuse à conducteur porté Nilfisk-Alto. Lisez-le attentivement avant d'utiliser la machine.

**Note : les chiffres en gras entre parenthèses indiquent que la pièce figure sur les illustrations des pages B-4 à B-6.**

Cette machine convient uniquement à une utilisation commerciale, comme dans les hôtels, écoles, hôpitaux, usines, magasins, bureaux et entreprises de location. La laveuse Scrubtec R 6 est une machine de lavage des sols alimentée par une batterie.

## PIÈCES ET SERVICE APRÈS-VENTE

Les réparations nécessaires doivent être effectuées par votre centre de service agréé Nilfisk-Alto, qui emploie du personnel formé en usine et maintient un inventaire de pièces de rechange et d'accessoires d'origine Nilfisk-Alto.

Pour tout entretien ou réparation, contactez votre REVENDEUR NILFISK-ALTO. Veuillez préciser les numéros de modèle et de série de votre machine dans toute communication.

## MODIFICATIONS

Les modifications et ajouts d'éléments à la machine de lavage, qui affectent ses capacités et son fonctionnement sécurisé, ne doivent pas être réalisés sans le consentement préalable et écrit de Nilfisk-Alto Inc. Toute altération non approuvée annulera la garantie de la machine. En outre, le client sera entièrement responsable des accidents associés.

## PLAQUE D'IDENTIFICATION

Les numéros de modèle et de série figurent sur la plaque d'identification de votre machine. Ces informations sont nécessaires pour commander des pièces détachées. Utilisez l'espace ci-dessous pour consigner ces renseignements en vue d'une utilisation ultérieure.

NUMÉRO DE MODÈLE \_\_\_\_\_

NUMÉRO DE SÉRIE \_\_\_\_\_

## DÉBALLAGE DE LA MACHINE

Lors de la livraison de la machine, veuillez inspecter soigneusement l'emballage et la machine afin de déceler tout dommage éventuel. En cas de dommage manifeste, conservez le carton de conditionnement (au besoin) afin d'en permettre l'inspection. Prenez immédiatement contact avec le service clientèle de Nilfisk-Alto afin de faire une déclaration de dégât de fret. Veuillez consulter la fiche d'instruction de déballage livrée avec la machine afin d'enlever la machine de la palette.



## AVERTISSEMENTS

### SYMBOLES

Nilfisk-Alto utilise les symboles reproduits ci-dessous pour attirer l'attention de l'opérateur sur des situations potentiellement dangereuses. Il est donc conseillé de les lire attentivement et de prendre les mesures adéquates en vue de protéger le personnel et les biens.

Cette machine est destinée à un usage commercial et peut, entre autres, être utilisée dans les hôtels, écoles, hôpitaux, usines et bureaux. Elle n'a donc pas été conçue pour l'entretien ménager.

#### **DANGER !**

Utilisé pour mettre en garde contre les dangers immédiats pouvant entraîner des blessures graves, voire un décès.

#### **AVERTISSEMENT !**

Utilisé pour attirer l'attention sur une situation susceptible d'entraîner des blessures graves.

#### **ATTENTION !**

Utilisé pour attirer l'attention sur une situation qui pourrait entraîner des blessures minimales ou des dommages mineurs de la machine ou autres biens.

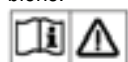

Veuillez lire l'ensemble des instructions avant d'utiliser la machine.

## CONSIGNES GÉNÉRALES DE SÉCURITÉ

Les consignes spécifiques de prudence et de sécurité mentionnées dans ce document ont pour but de vous informer sur les risques potentiels de dommages matériels ou de blessures physiques.

#### **AVERTISSEMENT !**

- \* Cette machine doit être utilisée uniquement par un personnel parfaitement qualifié et autorisé.
- \* L'utilisation de cette machine n'est pas destinée aux personnes (notamment les enfants) qui souffrent de capacités physiques, sensorielles ou mentales diminuées, ou d'un manque d'expérience et de connaissances.
- \* Évitez les arrêts soudains lorsque la machine se trouve sur des rampes ou des pentes. Évitez les virages serrés. Adoptez une vitesse réduite lorsque la machine est en descente.
- \* Éloignez les batteries de toute flamme, étincelle ou substance fumigène. Des gaz explosifs sont dégagés lors du fonctionnement normal.
- \* De plus, du gaz hydrogène explosif s'échappe des batteries lorsqu'elles sont en charge. Procédez au chargement des batteries uniquement dans une zone bien aérée, loin de toute flamme nue. Ne fumez pas à proximité des batteries lorsqu'elles sont en charge.
- \* Enlevez tous vos bijoux lorsque vous travaillez à proximité de composants électriques.
- \* Placez l'interrupteur principal en position d'arrêt (O) et débranchez les batteries avant de procéder à l'entretien des composants électriques.
- \* Ne travaillez jamais sous une machine sans avoir placé au préalable des blocs de sécurité ou des étais pour soutenir la machine.
- \* Ne déversez pas des produits nettoyants inflammables, ne faites pas fonctionner la machine sur ou à proximité de tels produits ou dans des zones contenant des liquides inflammables.
- \* Ne nettoyez pas cette machine avec un nettoyeur à haute pression.
- \* Utilisez uniquement les brosses fournies avec l'appareil ou celles spécifiées dans le manuel d'utilisation. L'utilisation d'autres brosses peut mettre la sécurité en péril.

#### **ATTENTION !**

- \* Cette machine n'est pas conçue pour une utilisation sur les voies publiques.
- \* Cette machine n'est pas conçue pour le ramassage des poussières dangereuses.
- \* N'utilisez pas de disques de scarificateur ni de meules. Nilfisk-Alto ne pourra en aucun cas être tenu pour responsable des dommages occasionnés à vos sols par ce type d'équipement (vous risquez également d'endommager le système d'entraînement des brosses).
- \* Lors de l'utilisation de cette machine, assurez-vous que les autres personnes, et notamment les enfants, ne courent aucun risque.
- \* Avant de procéder à toute opération d'entretien, veuillez lire attentivement toutes les instructions qui s'y rapportent.
- \* Ne laissez pas la machine sans surveillance sans avoir, au préalable, placé l'interrupteur principal en position d'arrêt (O), enlevé la clé de contact et actionné le frein à main.
- \* Tournez l'interrupteur principal en position d'arrêt (O) et enlevez la clé avant de remplacer les brosses et d'ouvrir un panneau d'accès.
- \* Prenez toutes les mesures nécessaires pour éviter que des cheveux, bijoux ou vêtements amples ne soient entraînés dans les parties mobiles de la machine.
- \* Faites attention lorsque vous déplacez cette machine dans un endroit où la température peut descendre en dessous de zéro. L'eau contenue dans les réservoirs de solution, de récupération ou de détergent ou dans les conduites risquerait de geler et d'endommager les vannes et les raccords de la machine. Rincez avec un liquide de lave-glace.
- \* Prenez soin d'enlever les batteries de la machine avant de la mettre au rebut. Concernant l'élimination des batteries, respectez les réglementations locales en matière d'environnement.
- \* N'utilisez pas cette machine sur des pentes dont l'inclinaison est supérieure à celle indiquée sur la machine.
- \* Tous les couvercles et portes doivent être dans la position indiquée dans le manuel d'utilisation avant de mettre la machine en service.
- \* Cette machine doit être utilisée et rangée uniquement à l'intérieur de bâtiments.

## CONSERVEZ CES CONSIGNES

## APPRENEZ À CONNAÎTRE VOTRE MACHINE

En lisant ce manuel, vous rencontrerez à l'occasion un chiffre ou une lettre en gras et entre parenthèses, tel que : **(2)**. Ces chiffres font référence à un élément illustré sur ces pages, sauf indication contraire. Reportez-vous à ces pages dès que nécessaire afin de repérer avec précision un élément mentionné dans le texte.

**NOTE** : consultez le manuel d'entretien pour obtenir des explications détaillées sur chaque élément illustré dans les 4 pages suivantes.

- |    |   |    |  |
|----|---|----|--|
| 1  | Siège de l'opérateur                      | 11 | Raclette   |
| 2  | Tuyau de vidange du réservoir de solution | 12 | Couvercle d'accès au bidon de détergent (modèles à détergent uniquement) |
| 3  | Pédale d'entraînement                     | 13 | Bidon de détergent (modèles à détergent uniquement / non fourni)         |
| 4  | Roue motrice                              | 14 | Boutons de démontage de la bavette du plateau                            |
| 5  | Disjoncteur de la roue motrice (70 A)     | 15 | Chargeur de batterie (en option / sous le siège)                         |
| 6  | Disjoncteur de commande (10 A)            | 16 | Bouton de réglage du siège   |
| 7  | Arrêt d'urgence                           | 17 | Bouton de réglage de la hauteur de la bavette du plateau                 |
| 8  | Plateau de lavage                         | 18 | Galet pare-chocs avant   |
| 9  | Roue arrière                              |    |  |
| 10 | Couvercle du compartiment de batterie     |    |  |

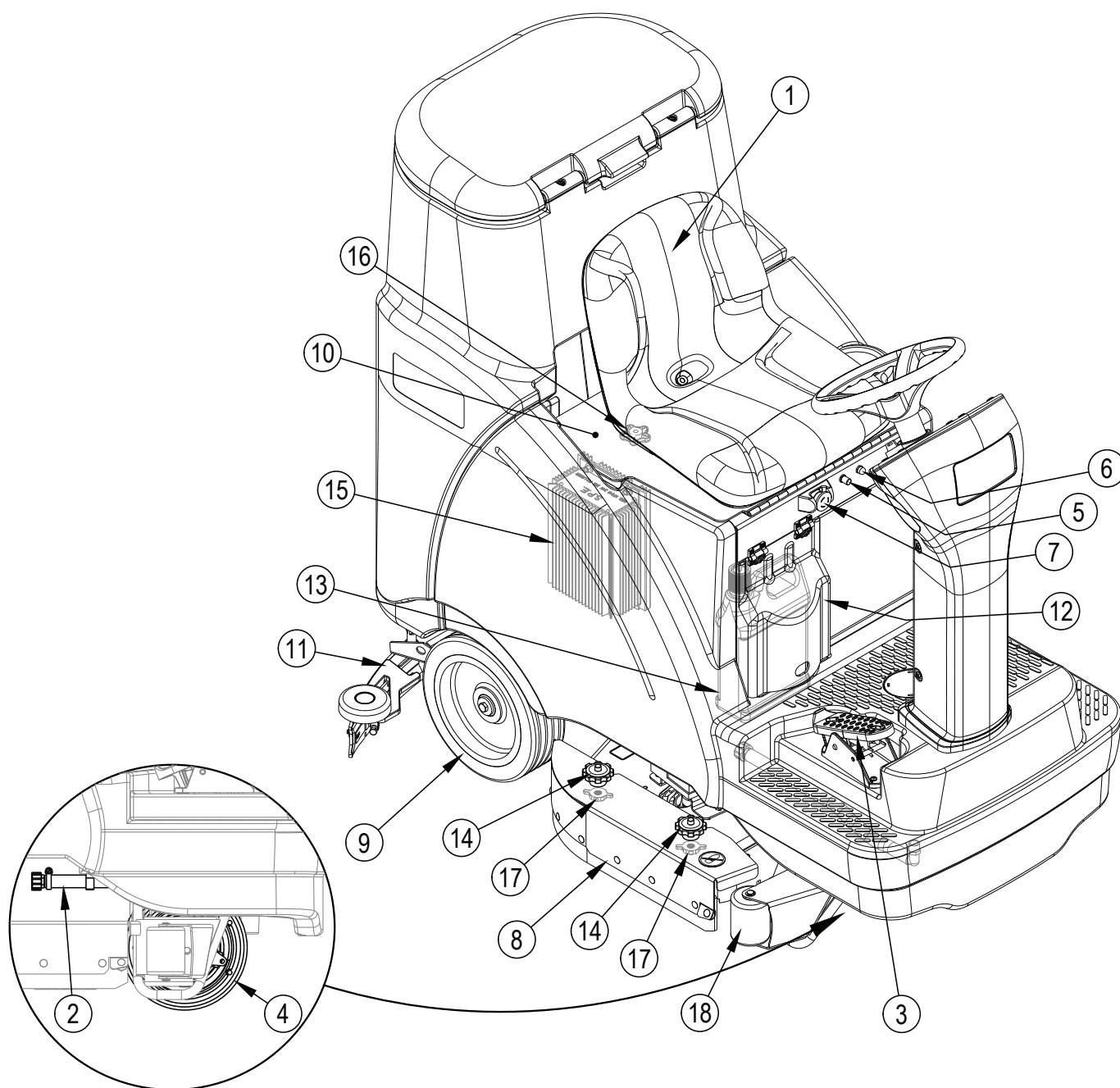

## APPRENEZ À CONNAÎTRE VOTRE MACHINE

- |    |  |    |   |
|----|--|----|---|
| 19 | Électrovanne de solution                                     | 29 | Tuyau de récupération   |
| 20 | Filtre de solution   | 30 | Points d'amarrage   |
| 21 | Vanne d'arrêt de la solution                                 | 31 | Bouton de réglage de l'inclinaison de la raclette             |
| 22 | Panneau de commande  | 32 | Loquet de démontage de la lame arrière de la raclette         |
| 23 | Volant   | 33 | Écrou à ailettes de démontage de la lame avant de la raclette |
| 24 | Couvercle du réservoir de récupération                       | 34 | Trémie (modèles cylindriques uniquement)                      |
| 25 | Système de fermeture à flotteur du réservoir de récupération | 35 | Tige de support du siège                                      |
| 26 | Panier-filtre  | 36 | Bouchon de remplissage du réservoir de solution               |
| 27 | Crochet de rangement de la raclette                          | 37 | Connecteur de batterie de la machine                          |
| 28 | Tuyau de vidange du réservoir de récupération                | 38 | Tube de regard du niveau du réservoir de solution             |

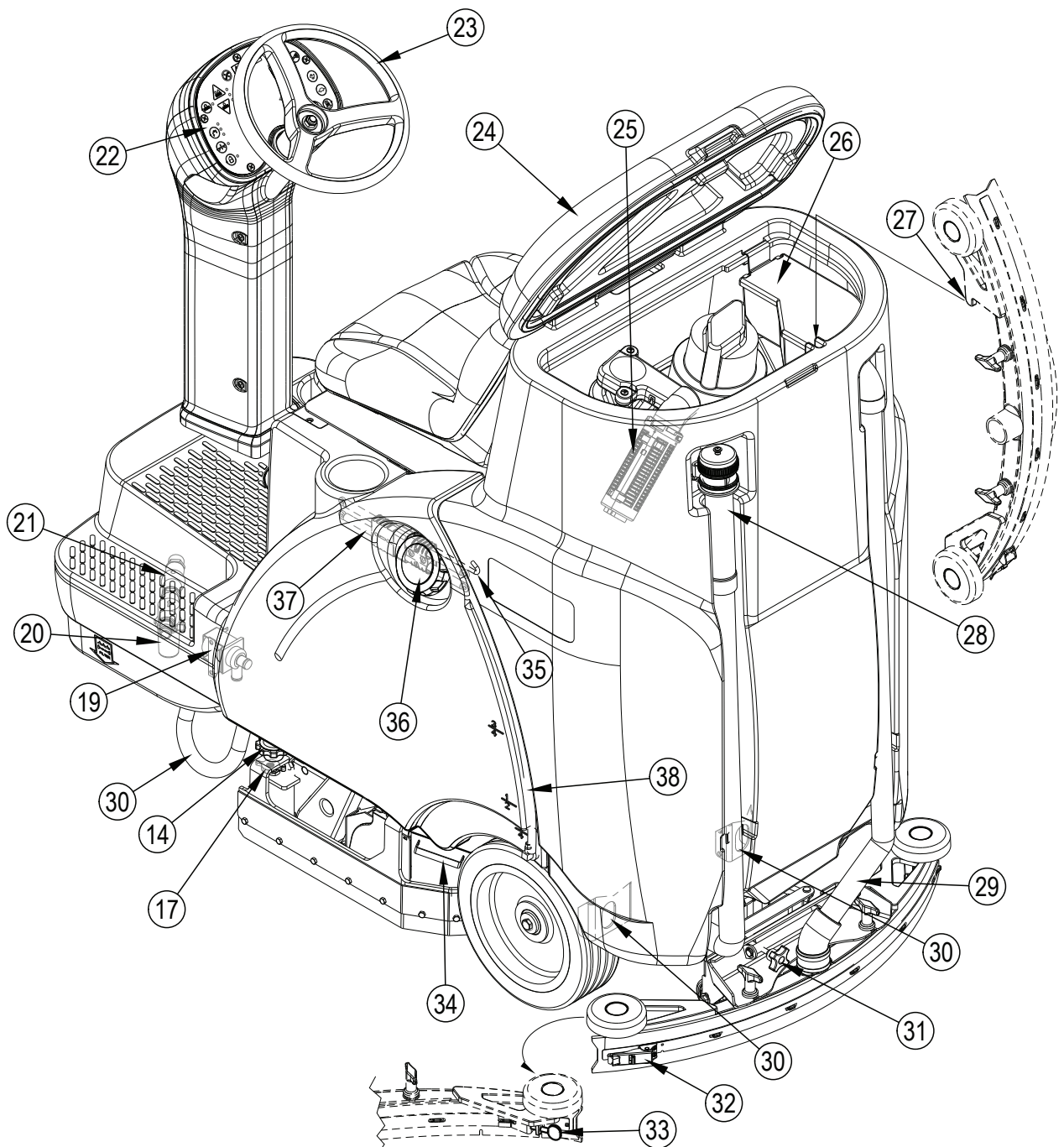

**PANNEAU DE COMMANDE**

- |  |  |
|--|--|
| <p><b>A</b> Interrupteur principal</p> <p><b>B</b> Voyant de recul</p> <p><b>C</b> Interrupteur de marche avant / arrière</p> <p><b>D</b> Interrupteur de ralentissement</p> <p><b>E</b> Interrupteur d'accélération</p> <p><b>F</b> Affichage graphique</p> <p><b>F1</b> Indicateur de la concentration du détergent (au niveau de H)</p> <p><b>F2</b> Indicateur du taux de détergent</p> <p><b>F3</b> Compteur horaire</p> <p><b>F4</b> Indicateur de la batterie</p> <p><b>F5</b> Codes d'erreur</p> <p><b>F6</b> Indicateur de vitesse</p> <p><b>F7</b> Indicateur de batterie faible</p> <p><b>G</b> Interrupteur de l'avertisseur sonore</p> <p><b>H</b> Symboles de concentration du détergent</p> <p><b>I</b> Interrupteur de réduction de la pression de la brosse</p> | <p><b>J</b> Voyants de la pression de la brosse<br/>HAUT = ÉLEVÉE<br/>MILIEU = MOYENNE<br/>BAS = FAIBLE</p> <p><b>K</b> Interrupteur d'augmentation de la pression de la brosse</p> <p><b>L</b> Voyant de marche / arrêt du lavage</p> <p><b>M</b> Interrupteur de marche / arrêt du lavage</p> <p><b>N</b> Voyants du débit de solution<br/>HAUT = ÉLEVÉ<br/>MILIEU = MOYEN<br/>BAS = FAIBLE</p> <p><b>O</b> Interrupteur de contrôle de la solution</p> <p><b>P</b> Voyant de marche / arrêt de l'aspiration</p> <p><b>Q</b> Interrupteur de marche / arrêt de l'aspiration</p> <p><b>R</b> Voyant de marche / arrêt du détergent</p> <p><b>S</b> Interrupteur de contrôle du détergent</p> <p><b>T</b> Symbole « Nettoyage sans pression »</p> <p><b>U</b> Symbole « Lire toutes les instructions avant l'utilisation »</p> |
|--|--|

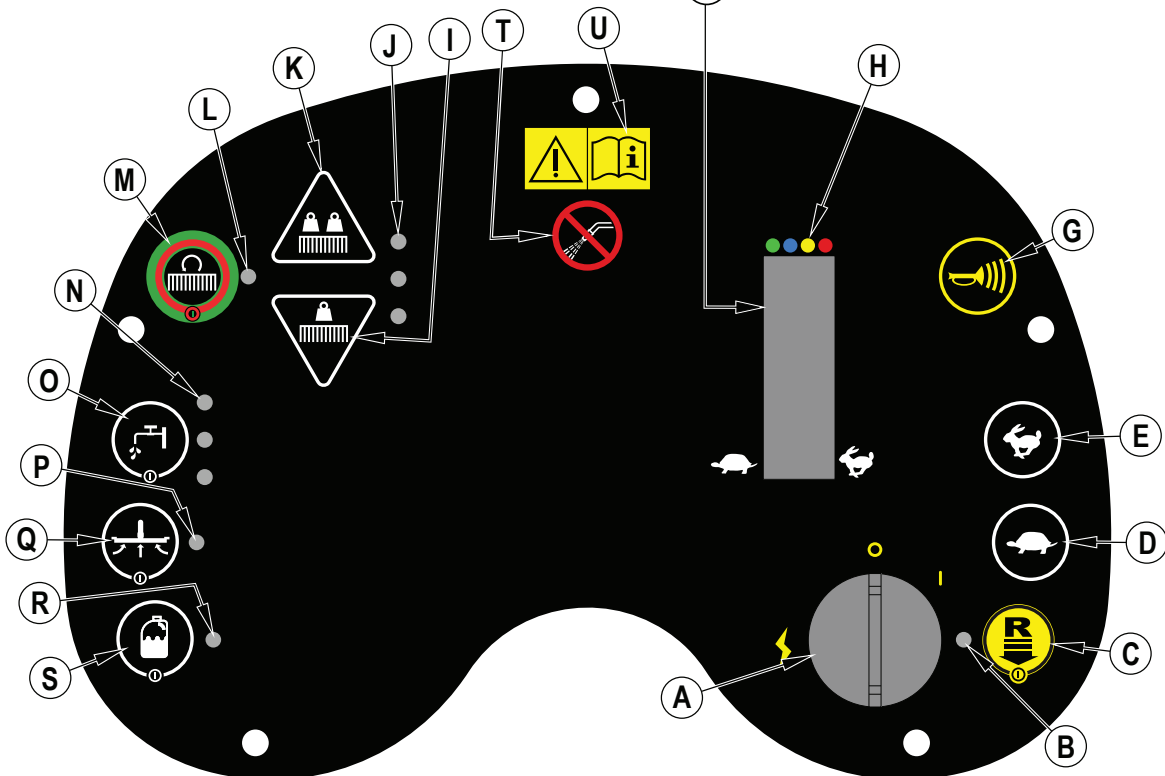
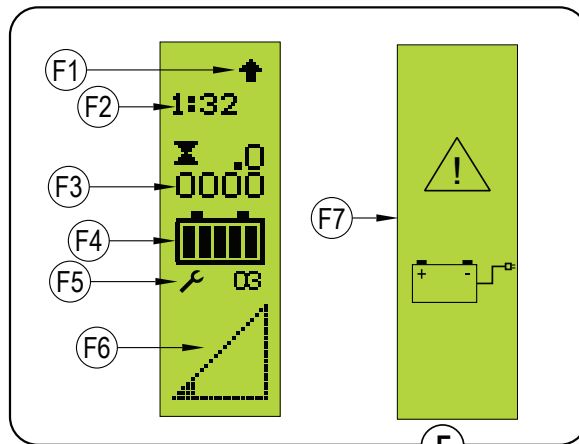

## BATTERIES

Si votre machine est livrée avec des batteries installées, procédez comme suit :

- Vérifiez que les batteries sont branchées à la machine (37).
- Mettez l'interrupteur principal (A) en position de marche (I) et contrôlez l'indicateur de la batterie (F4). Si la jauge est complètement remplie, les batteries sont prêtes à être utilisées. Si la jauge n'indique pas une pleine charge, chargez les batteries avant l'utilisation. Consultez la section « Chargement des batteries ».
- **IMPORTANT ! SI VOTRE MACHINE EST DOTÉE D'UN CHARGEUR DE BATTERIE INTÉGRÉ, VEUILLEZ CONSULTER LE MANUEL DU FABRICANT POUR OBTENIR DES INSTRUCTIONS SUR LE RÉGLAGE DU CHARGEUR EN FONCTION DU TYPE DE BATTERIE.**

Si votre machine est livrée sans batteries installées, procédez comme suit :

- Consultez votre revendeur agréé Nilfisk-Alto pour connaître les modèles de batterie recommandés.
- Installez les batteries en suivant les instructions ci-dessous.
- **N'installez PAS deux batteries de 12 volts dans votre machine. Cela pourrait affecter la stabilité de la machine.**
- **IMPORTANT ! SI VOTRE MACHINE EST DOTÉE D'UN CHARGEUR DE BATTERIE INTÉGRÉ, VEUILLEZ CONSULTER LE MANUEL DU FABRICANT POUR OBTENIR DES INSTRUCTIONS SUR LE RÉGLAGE DU CHARGEUR EN FONCTION DU TYPE DE BATTERIE.**

## INSTALLATION DES BATTERIES



### AVERTISSEMENT !

Soyez très prudent lorsque vous manipulez les batteries. L'acide sulfurique qu'elles contiennent peut provoquer des blessures graves en cas de contact avec la peau ou les yeux. De l'hydrogène explosif émane de l'intérieur des batteries par les orifices aménagés dans les bouchons de batterie. Ce gaz peut être enflammé par un arc électrique, une étincelle ou une flamme. Si l'acide de batterie entre en contact avec votre peau, rincez la zone contaminée à l'eau pendant 5 minutes et consultez un médecin.

Lors de l'entretien des batteries...

- \* Retirez tous vos bijoux.
- \* Ne fumez pas.
- \* Portez des lunettes de protection, ainsi qu'un tablier et des gants en caoutchouc.
- \* Travaillez dans une zone bien aérée.
- \* Veillez à ce que les outils ne touchent pas plusieurs bornes de la batterie en même temps.
- \* Débranchez TOUJOURS le câble de polarité négative (terre) en premier lors du remplacement des batteries afin d'éviter des étincelles.
- \* Branchez TOUJOURS le câble négatif en dernier lors de l'installation des batteries.



### ATTENTION !

Les composants électriques de cette machine peuvent être gravement endommagés si les batteries ne sont pas installées et branchées correctement. Nous vous conseillons de faire installer les batteries par un technicien Nilfisk-Alto ou un électricien qualifié.

- 1 Placez l'interrupteur principal (A) en position d'arrêt (O) et enlevez la clé. Ensuite, basculez le couvercle du compartiment de batteries (10) pour l'ouvrir et réglez la tige de support du siège (35).
- 2 Utilisez une sangle de levage et faites vous aider par une autre personne pour installer les batteries dans le compartiment, exactement comme illustré. Consultez l'autocollant 56601416 illustrant le schéma de câblage de la batterie.
- 3 **Voir Figure 1.** Installez les câbles de batterie comme illustré et serrez les écrous sur les bornes de batterie.
- 4 Installez les gaines de la batterie et attachez-les solidement aux câbles de batterie à l'aide des attaches fournies.
- 5 Branchez le connecteur du bloc de batterie au connecteur de la machine (37) et fermez le couvercle du compartiment de batterie.

Pendant le remplacement des batteries ou du chargeur, veuillez contacter votre centre de service local agréé pour connaître les réglages corrects de la batterie, du chargeur et de la machine pour éviter tout dommage.

FIGURE 1

420 Ah, 20 Hr. Rate

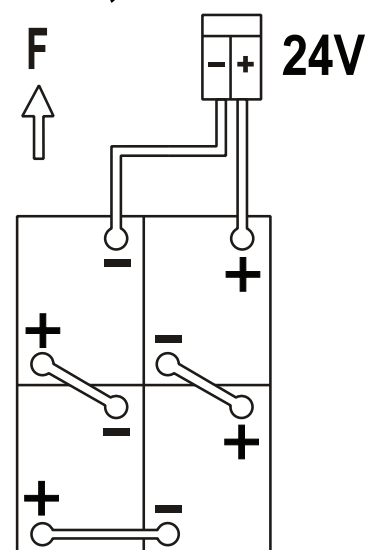

**INSTALLATION DES BROSSES (SYSTÈME À DISQUES)****⚠ ATTENTION !**

Tournez l'interrupteur principal en position d'arrêt (O) et enlevez la clé avant de remplacer les brosses et d'ouvrir un panneau d'accès.

- 1 Assurez-vous que le plateau de lavage est en position HAUTE. Assurez-vous que l'interrupteur principal (A) est en position d'arrêt (O).
- 2 Voir Figure 2. Retirez les deux bavettes latérales. **NOTE** : les bavettes sont maintenues en place par deux gros boutons (AA). Desserrez ces boutons et faites glisser les bavettes (AB) légèrement vers l'avant, puis retirez-les du plateau de lavage.
- 3 Installez un support de brosse ou un porte-tampon (AC) sous le plateau de lavage.
- 4 Alignez les encoches situées dans le cardan de la brosse avec les oreilles situées sur le cardan du moteur (AD).
- 5 Tirez la brosse vers le haut jusqu'à ce que le cardan se bloque.
- 6 Répétez les étapes 3, 4 et 5 pour installer les supports de brosses ou les porte-tampons restants.

**Démontage :**

- 1 Assurez-vous que le plateau de lavage (8) est en position HAUTE. Assurez-vous que l'interrupteur principal (A) est en position d'arrêt (O).
- 2 Enlevez les bavettes latérales.
- 3 Poussez sur les deux côtés du support de brosse ou du porte-tampon jusqu'à ce que les cardans soient relâchés.

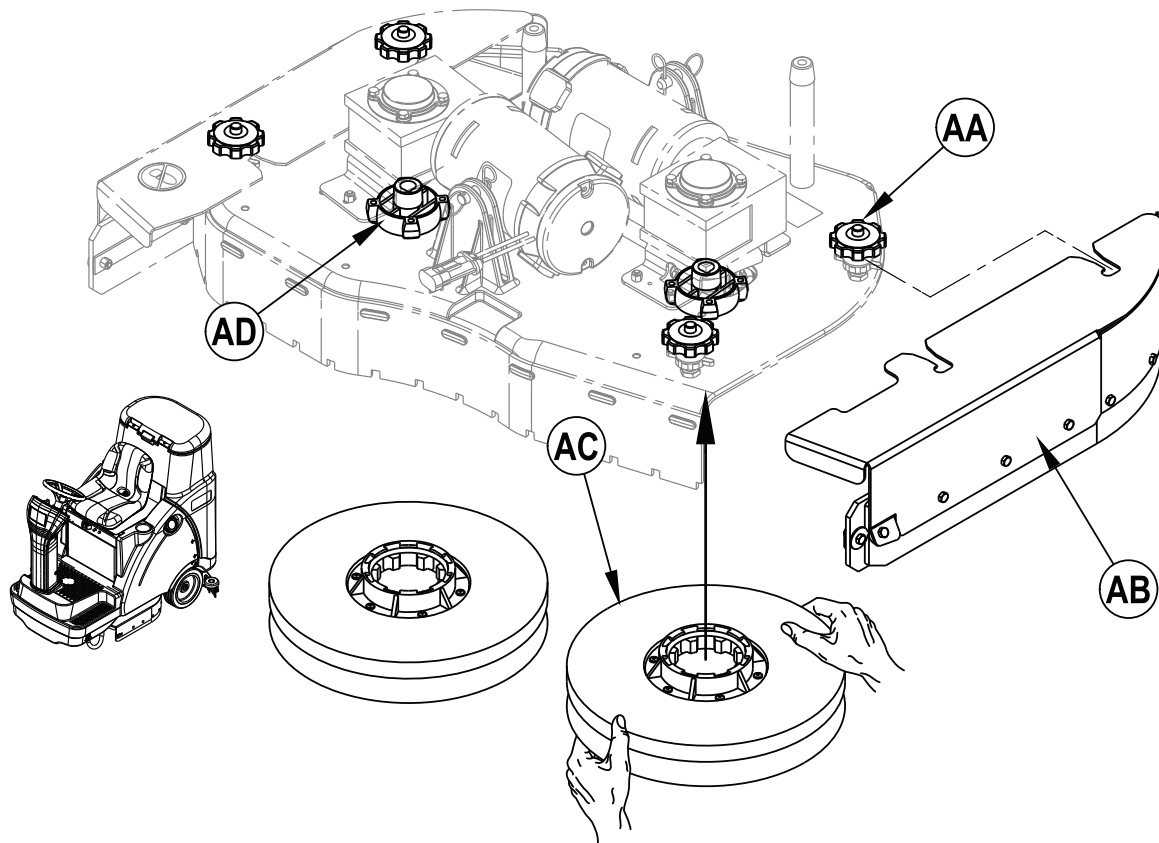
**FIGURE 2**



## INSTALLATION DES BROSSES (SYSTÈME CYLINDRIQUE)

### ATTENTION !

Tournez l'interrupteur principal en position d'arrêt (O) et enlevez la clé avant de remplacer les brosses et d'ouvrir un panneau d'accès.

- 1 Assurez-vous que le plateau de lavage est en position HAUTE. Assurez-vous que l'interrupteur principal (A) est en position d'arrêt (O).
- 2 **Voir Figure 3.** Retirez les deux bavettes latérales. **NOTE :** les bavettes sont maintenues en place par deux gros boutons (BA). Desserrez ces boutons, puis faites glisser les bavettes (BB) afin de les retirer du plateau de lavage.
- 3 Desserrez les boutons noirs (BC) situés au sommet des tendeurs (BD) et retirez l'ensemble.
- 4 Faites glisser la brosse dans le compartiment, soulevez-la légèrement et poussez en tournant jusqu'à ce qu'elle soit en position. Réinstallez les tendeurs (BD) et les bavettes (BB).

FIGURE 3

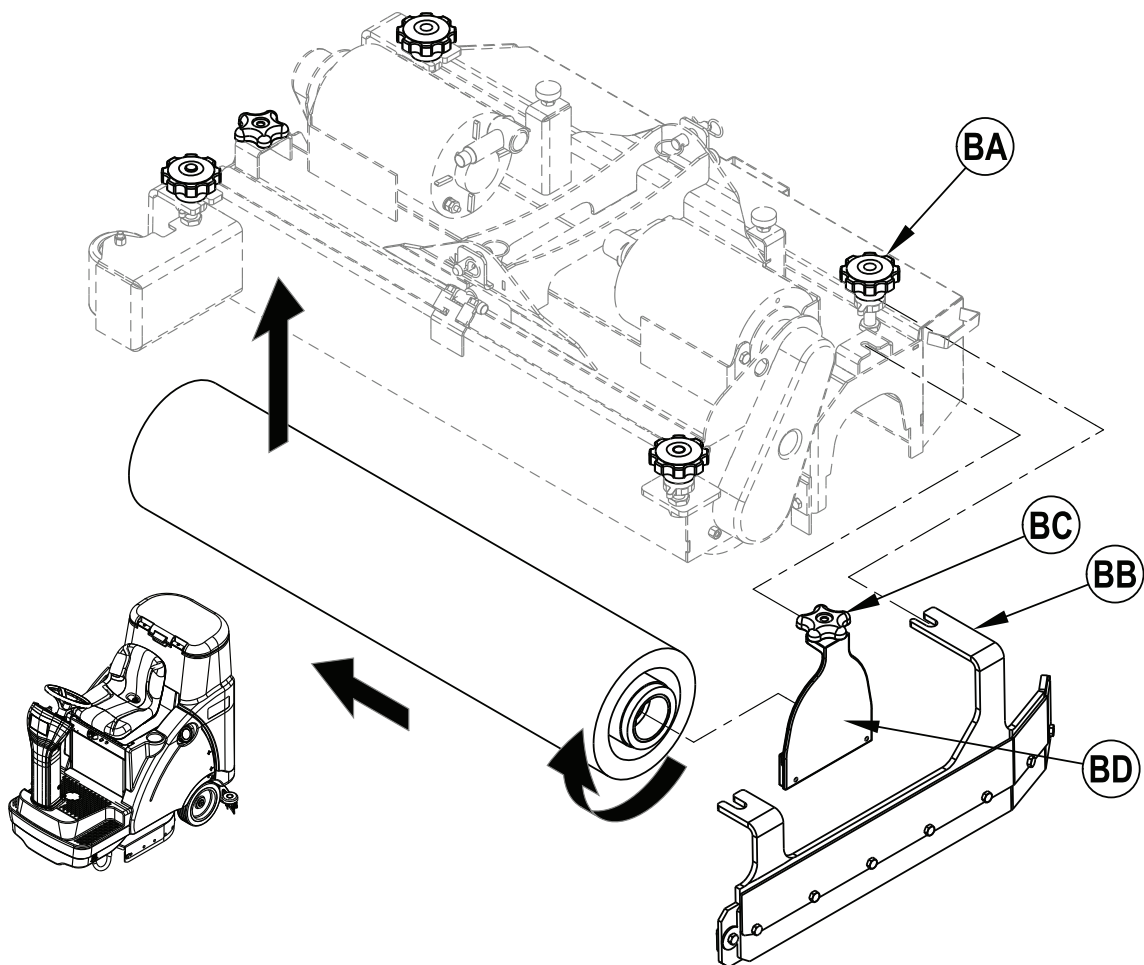

## INSTALLATION DE LA RACLETTE

- 1 Voir Figure 4. Faites glisser la raclette (11) sur le dispositif de fixation de la raclette et vissez les écrous à ailettes du support de la raclette (AA).
- 2 Raccordez le tuyau de récupération (AB) à l'entrée de la raclette.
- 3 Abaissez la raclette, faites avancer légèrement la machine et réglez l'inclinaison et la hauteur de la raclette à l'aide du bouton de réglage de l'inclinaison de la raclette (31) et de la roue de réglage de la hauteur de la raclette (AC) afin que la lame arrière de la raclette touche le sol de manière uniforme sur toute sa largeur et soit légèrement inclinée, comme illustré sur le schéma transversal de la raclette.

FIGURE 4

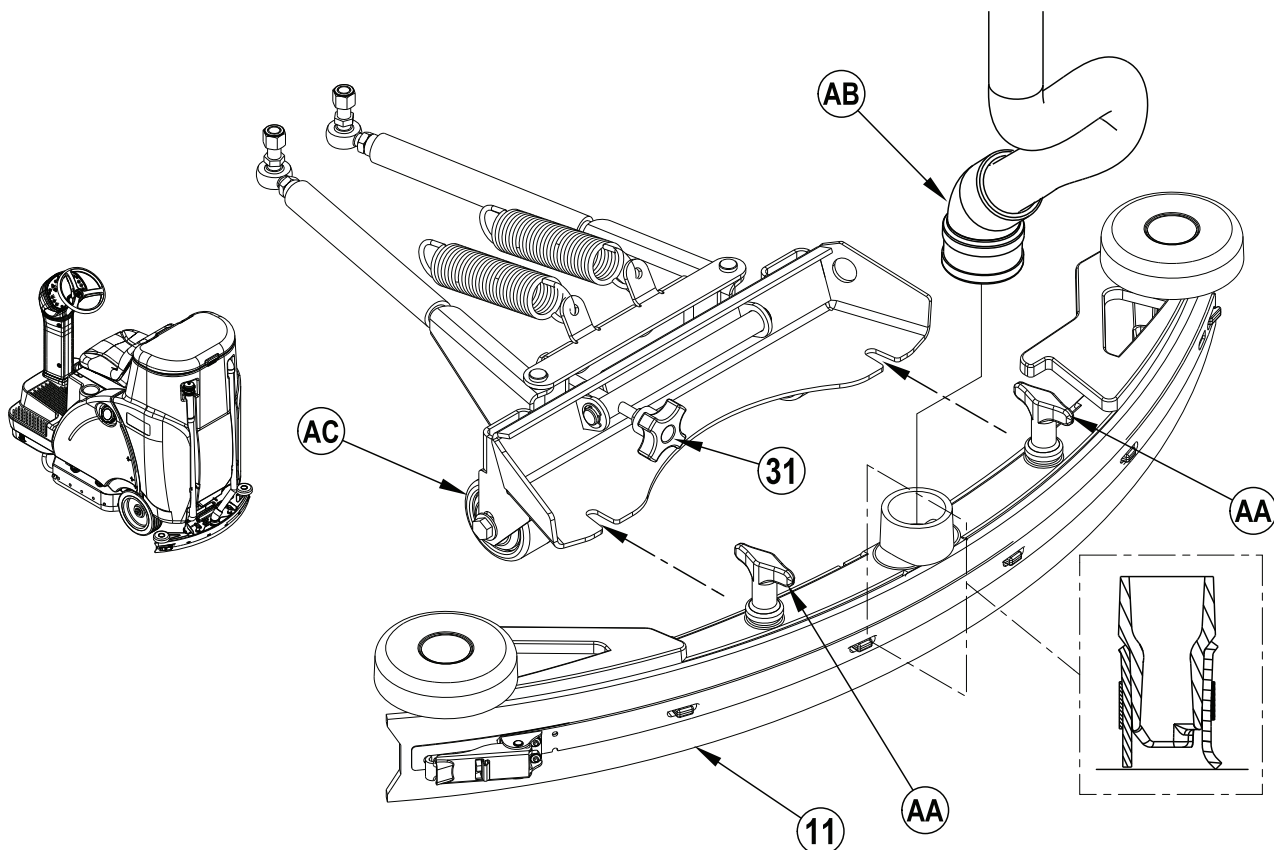

## REPLISSAGE DU RÉSERVOIR DE SOLUTION

Lisez l'étiquette du produit chimique et calculez la quantité correcte de produit que vous devez mélanger pour un réservoir ayant une contenance de 120 litres.

Ouvrez le bouchon de remplissage du réservoir de solution (36), puis remplissez-le d'eau à 1/3. Ajoutez le produit chimique de nettoyage. Ensuite, remplissez le réservoir jusqu'en haut. **NOTE** : les machines à détergent peuvent être utilisées de manière classique en mélangeant le détergent dans le réservoir ou en utilisant le système de détergent. Quand vous utilisez le système de distribution de détergent, ne mélangez pas le détergent dans le réservoir. Utilisez uniquement de l'eau plate.



## ATTENTION !

Utilisez uniquement des produits de nettoyage liquides, ininflammables et peu moussants, adaptés aux machines de nettoyage automatiques. La température de l'eau ne doit pas dépasser 55 degrés Celsius.

## PRÉPARATION ET UTILISATION DU SYSTÈME DE DÉTERGENT

### INSTRUCTIONS GÉNÉRALES :

Voir Figure 5. En appuyant et en relâchant l'interrupteur de détergent (S) pendant que le système de solution est activé, le système de détergent fait défiler les taux de détergent disponibles l'un après l'autre. Les résidus d'ancien détergent doivent être vidangés avant d'utiliser un détergent différent. **NOTE POUR L'ENTRETIEN :** déplacez la machine sur une bouche d'écoulement avant la vidange car une petite quantité de détergent s'écoulera lors de ce processus.

### Vidange lors du changement de produits chimiques :

- 1 Débranchez et retirez le bidon de détergent (13).
- 2 Placez l'interrupteur principal (A) en position de marche (I). Appuyez et maintenez enfoncés pendant 3 secondes l'interrupteur de contrôle de la solution (O) et l'interrupteur de contrôle du détergent (S). **NOTE :** une fois activé, le processus de vidange prend environ 10 secondes. En général, un seul cycle de vidange est suffisant pour purger le système.

### Taux de détergent :

- 1 Le taux de détergent réglé par défaut à l'usine est 1:32. À chaque appui sur l'interrupteur de contrôle du détergent (S), la machine fait défiler les taux disponibles l'un après l'autre (1:32, 1:50, 1:64, 1:100, 1:128, 1:150, 1:200, 1:256, 1:300, 1:400). Si vous appuyez une fois de plus après le taux 1:400, le système de détergent s'arrête. L'indicateur de concentration du détergent (F1) s'allume sous le symbole de la concentration ROUGE (H) quand le taux 1:32 est sélectionné. La flèche se déplace ensuite vers la gauche quand vous augmentez le taux et arrive sous le symbole de concentration VERT (H) quand le taux est 1:400. Si la machine est mise hors tension et rallumée, le dernier réglage est rappelé.

### INSTRUCTIONS RELATIVES AU DÉTERGENT :

Un bidon de détergent (13) peut être installé derrière le couvercle d'accès au bidon de détergent (12) dans le compartiment de l'opérateur. Lorsque vous installez un bidon neuf, retirez le bouchon et placez le bidon dans le boîtier de détergent. Installez l'adaptateur (AA) et le bouchon (AB) comme illustré.

FIGURE 5

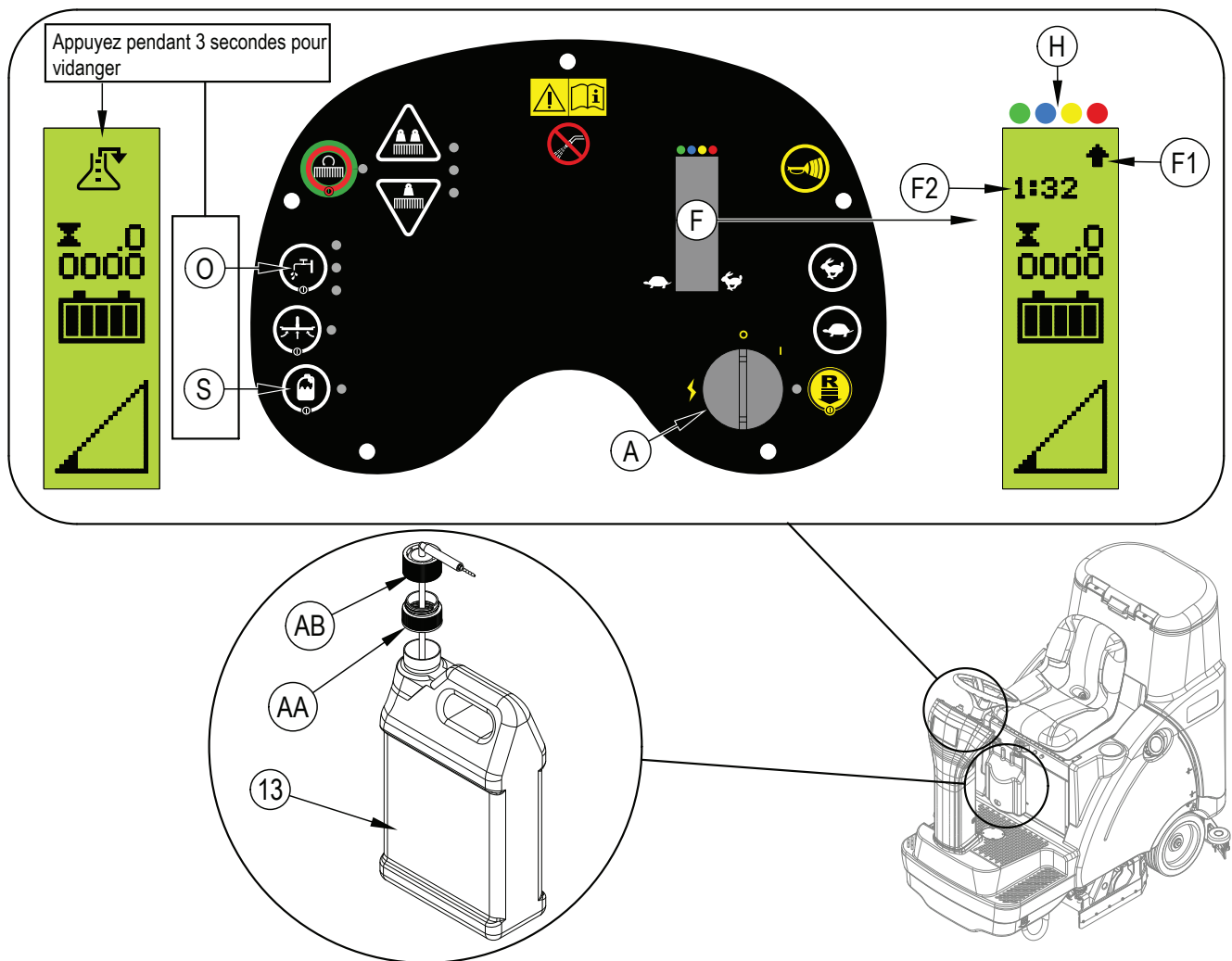

## UTILISATION DE LA MACHINE

### AVERTISSEMENT !

Assurez-vous de bien comprendre les commandes et leurs fonctions.

Évitez les arrêts soudains lorsque la machine se trouve sur des rampes ou des pentes. Évitez les virages serrés. Adoptez une vitesse réduite lorsque la machine est en descente. Ne nettoyez les sols que lorsque la machine est en descente.

**Pour le lavage...**

Respectez les instructions figurant dans la section « Préparation de la machine » du présent manuel.

- 1 **Voir Figure 6.** Réglez le siège de l'opérateur (1) si nécessaire en inclinant le siège et en utilisant le bouton de réglage du siège (16).
- 2 Placez l'interrupteur principal (A) en position de marche (I). Les voyants lumineux du panneau de commande s'allument. Observez l'indicateur de batterie (F4) avant de continuer.
- 3 Pour transporter la machine dans la zone de travail, appuyez tout d'abord sur l'interrupteur de marche avant / arrière (C) pour sélectionner la marche arrière si nécessaire. Ensuite, appuyez sur la pédale d'entraînement (3). Le mode de recul est indiqué par le voyant de recul (B) allumé en orange, qui s'accompagne d'une alarme de l'avertisseur sonore.
- 4 Appuyez et maintenez enfoncé l'interrupteur de contrôle de la solution (O) pour pré-humidifier le sol. La solution est distribuée tant que l'interrupteur est enfoncé. **NOTE** : de cette manière, vous n'abîmerez pas le sol quand vous commencerez à nettoyer avec des brosses sèches. Vous pouvez réaliser cette opération uniquement avant d'activer l'interrupteur de marche / arrêt du lavage (M).
- 5 Appuyez sur l'interrupteur de marche / arrêt du lavage (M). Le plateau de lavage et la raclette descendent automatiquement sur le sol. Les systèmes de lavage, d'aspiration, de solution et de détergent démarrent tous quand la pédale d'entraînement (3) est enfoncée. **NOTE** : si le système de détergent est éteint quand la machine est arrêtée, il restera éteint quand la machine sera remise en marche.  
La pression de lavage est réglée par défaut sur BASSE (voyant du bas de la pression de la brosse (J) allumé). Utilisez l'interrupteur d'augmentation de la pression de la brosse (K) et l'interrupteur de réduction de la pression de la brosse (I) pour commuter entre les modes de lavage FAIBLE, MOYEN et ÉLEVÉ. **NOTE** : le débit de solution peut être modifié indépendamment de la pression de lavage en appuyant sur l'interrupteur de contrôle de la solution (O). **NOTE** : les systèmes de lavage, de solution, d'aspiration et de détergent sont activés automatiquement quand l'interrupteur de marche / arrêt du lavage (M) est enfoncé. Pour arrêter ou réactiver le système d'aspiration, il suffit d'appuyer sur son interrupteur (Q) à tout moment pendant le lavage. Le système de solution peut être désactivé uniquement en faisant défiler tous les débits de solution jusqu'à ce qu'aucun voyant (N) ne soit allumé. Vous pouvez arrêter le système de lavage uniquement en appuyant sur l'interrupteur de marche / arrêt du lavage (M). Le système de détergent peut être arrêté uniquement en faisant défiler tous les taux de détergent jusqu'au dernier (1 :400) et en appuyant ensuite sur l'interrupteur de contrôle du détergent (S) une fois de plus. **NOTE** : lorsque la machine fonctionne en marche arrière, la raclette remonte automatiquement.
- 6 Faites progresser la laveuse en ligne droite à une vitesse de 4-5 km/h en veillant à ce que les passages se chevauchent sur 50-75 mm. Réglez la vitesse de la machine, la pression de lavage et le débit de solution quand nécessaire, en fonction de l'état du sol. **NOTE** : la vitesse maximale peut être modifiée en appuyant sur l'interrupteur d'accélération (E) ou l'interrupteur de ralentissement (D), la vitesse étant indiquée par l'indicateur de vitesse (F6).  
**REMARQUE IMPORTANTE** : tous les modèles sont dotés de cinq réglages de vitesse (1 à 5), sauf le modèle 56114008 (R 6 100) qui n'en compte que trois (3 à 5). Les deux vitesses les plus basses sont bloquées sur le modèle 56114008 (R 6 100). Consultez le graphique (F6) à la Figure 6 pour voir l'indicateur de vitesse le plus bas en fonction du modèle.

### ATTENTION !

Pour éviter d'abîmer le sol, démarrez et arrêtez uniquement la fonction de lavage quand la machine est en mouvement.

- 7 Lorsque vous nettoyez, assurez-vous, après votre passage, qu'il ne reste plus d'eau sale sur le sol. Si vous remarquez des traînées d'eau derrière la machine, il se peut que cette dernière distribue trop de solution, que le réservoir de récupération soit plein ou que la raclette soit mal réglée.
- 8 Pour les sols extrêmement sales, il se peut qu'un seul passage ne suffise pas et que vous deviez adopter la technique des « deux passages ». Cette technique est fort semblable à la méthode habituelle. La seule différence réside dans le fait que, lors du premier passage, la raclette est en position relevée (appuyez sur le bouton de marche / arrêt de l'aspiration (Q) pour relever la raclette). La solution de lavage peut ainsi agir plus longtemps sur le sol. Lors du deuxième et dernier passage, la raclette est abaissée afin de ramasser la solution accumulée.
- 9 Le réservoir de récupération est doté d'un système de fermeture à flotteur (25) qui provoque un changement de pas du moteur d'aspiration. Si ce flotteur est activé, vous devez vider le réservoir de récupération. Quand le flotteur est activé, la machine ne ramasse plus l'eau.
- 10 Quand l'opérateur souhaite arrêter le lavage :  
Appuyez une fois sur l'interrupteur de marche / arrêt du lavage (M). De cette manière, les brosses de lavage et le débit de solution sont arrêtés automatiquement et le plateau de lavage est relevé. La raclette remonte après un court instant et l'aspiration s'arrête après un court instant (afin de pouvoir ramasser l'eau résiduelle sans devoir réactiver l'aspiration).
- 11 Conduisez la machine vers un « SITE DE DÉCHARGE » des eaux usées et videz le réservoir de récupération. Pour le vider, tirez le tuyau de vidange du réservoir de récupération (28) de son dispositif de rangement arrière, puis dévissez le bouchon (maintenez l'extrémité du tuyau au-dessus du niveau d'eau du réservoir afin d'éviter tout déversement accidentel des eaux usées). Inspectez et videz le panier-filtre (26) dans le réservoir de récupération. Remplissez à nouveau le réservoir de solution et poursuivez le lavage.

**NOTE** : assurez-vous que le couvercle du réservoir de récupération (24) et le bouchon du tuyau de vidange du réservoir de récupération (28) sont bien en place. Dans le cas contraire, la machine ne ramassera pas l'eau correctement.

Lorsque les batteries doivent être rechargées, le voyant de batterie faible (F7) s'allume. Ensuite, les brosses de lavage et le débit de solution s'arrêtent et le plateau de lavage remonte. La raclette remonte après un court instant et l'aspiration s'arrête après un court instant. Transportez la machine vers une zone de maintenance et rechargez les batteries conformément aux instructions de la section Batterie de ce manuel.

### UTILISATION DE LA MANCHE HORS PASSAGE

Procédure à suivre afin d'équiper la machine des accessoires optionnels pour l'utilisation de la manche hors passage.

- 1 Voir Figure 6. Débranchez le tuyau de récupération (29) de la raclette (11). Branchez le tuyau du kit de la manche au tuyau de récupération.
- 2 Fixez au tuyau les accessoires adaptés au ramassage humide. (Nilfisk-Alto propose un kit de manche en option, réf. 56601087).
- 3 Tournez l'interrupteur principal (A) en position de marche et appuyez sur l'interrupteur de marche / arrêt d'aspiration (Q). **NOTE** : pour que le(s) moteur(s) d'aspiration fonctionnent, l'opérateur ne peut pas être assis sur le siège. Le(s) moteur(s) d'aspiration fonctionne(nt) en continu jusqu'à un nouvel appui sur l'interrupteur. Le flotteur arrête le débit dans le réservoir de récupération quand il est activé.

FIGURE 6

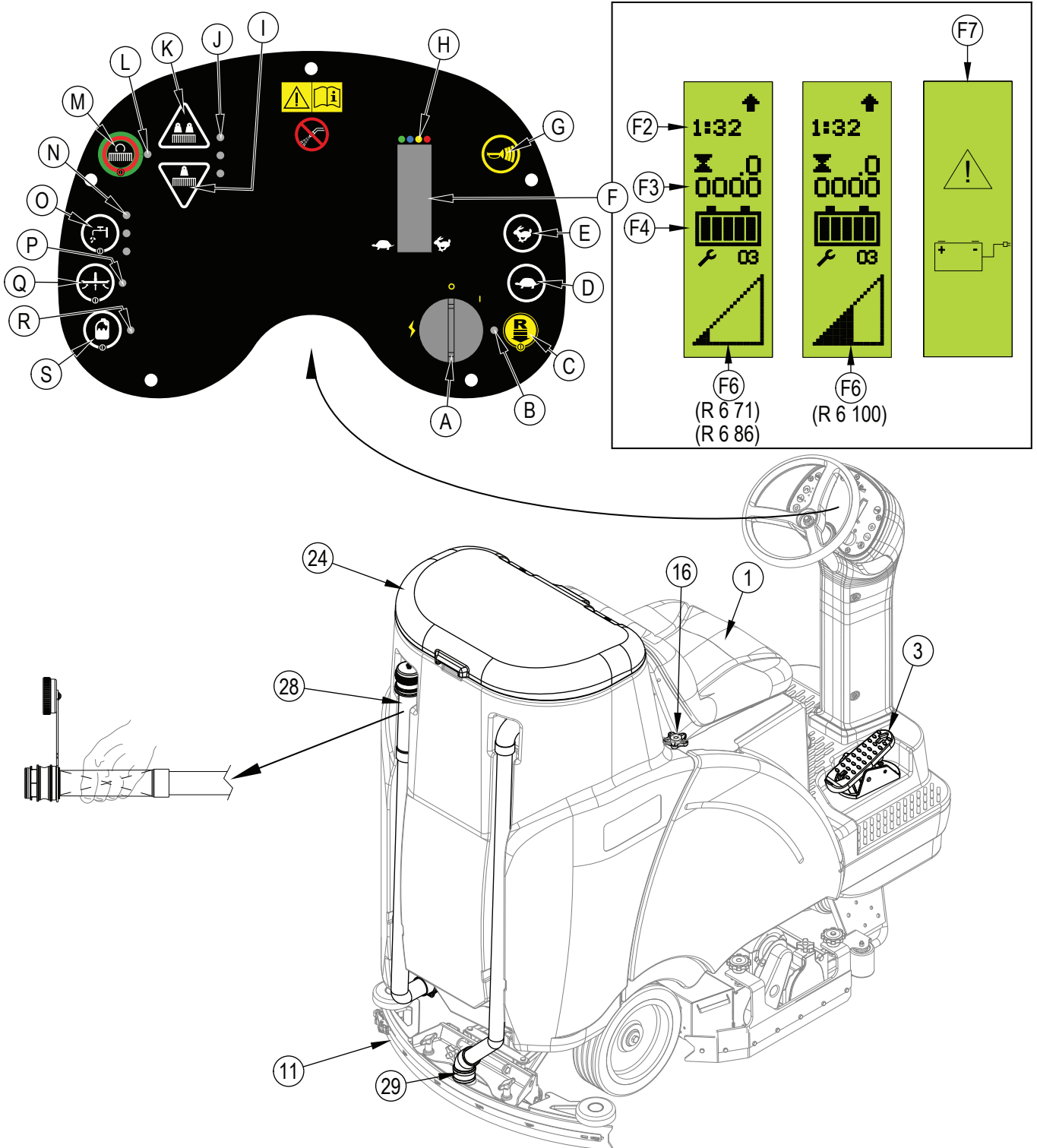

## APRÈS L'UTILISATION

- 1 Lorsque vous avez terminé de nettoyer, appuyez sur l'interrupteur de marche / arrêt du lavage (**M**). De cette manière, tous les systèmes de la machine (brosse, raclette, aspiration, solution et détergent) sont automatiquement levés, rétractés et arrêtés. Ensuite, conduisez la machine dans une zone de maintenance où un technicien procédera à son entretien quotidien et effectuera les éventuelles réparations.
- 2 Pour vider le réservoir de solution : Retirez le tuyau de vidange du réservoir de solution (**2**) de sa position de rangement. Dirigez le tuyau de vidange vers un « SITE DE DÉCHARGE » désigné et enlevez le bouchon. Rincez le réservoir à l'eau claire.
- 3 Pour vider le réservoir de récupération, tirez le tuyau de vidange du réservoir (**28**) de son dispositif de rangement. Dirigez le tuyau de vidange vers un « SITE DE DÉCHARGE » désigné et dévissez le bouchon (maintenez l'extrémité du tuyau au-dessus du niveau d'eau du réservoir afin d'éviter tout déversement accidentel des eaux usées). Inspectez et videz le panier-filtre (**26**) dans le réservoir de récupération. Rincez le réservoir à l'eau claire.
- 4 Enlevez les supports de brosses ou les porte-tampons. Rincez les brosses ou les tampons à l'eau chaude et suspendez-les pour qu'ils sèchent.
- 5 Retirez la raclette et rincez-la à l'eau chaude. Ouvrez le couvercle du réservoir de récupération et suspendez la raclette au réservoir à l'aide du crochet de rangement de la raclette (**27**).
- 6 Sur les systèmes cylindriques, enlevez la trémie et nettoyez-la soigneusement. Vous pouvez enlever la trémie, d'un côté ou de l'autre de la machine, en retirant le système de bavettes. Ensuite, inclinez la trémie vers le haut et tirez pour la démonter.
- 7 Consultez le programme d'entretien ci-dessous et, si nécessaire, effectuez les opérations requises avant de ranger la machine.

## PROGRAMME D'ENTRETIEN

ÉLÉMENT	Tous les jours	Chaque semaine	Tous les mois	Tous les ans
Chargement des batteries	X			
Vérification / nettoyage des réservoirs et tuyaux	X			
Vérification / lavage / rotation des brosses / tampons	X			
Vérification / lavage de la raclette	X			
Vérification / nettoyage du flotteur du système de fermeture de l'aspiration	X			
Vidage / nettoyage du panier-filtre dans le réservoir de récupération	X			
Lavage de la trémie sur les systèmes cylindriques	X			
Vérification du niveau d'eau dans chaque cellule de batterie		X		
Inspection des bavettes du dispositif de lavage		X		
Inspection et lavage du filtre de solution		X		
Nettoyage des conduites de solution sur les systèmes cylindriques		X		
Vidange du système de détergent		X		
Graissage de la machine			X	
*Vérification des balais de carbone				X

\* Demandez à un centre de service agréé Nilfisk-Alto de vérifier les balais de carbone du moteur d'aspiration une fois par an ou toutes les 300 heures de fonctionnement. Les balais de carbone des moteurs des brosses et du moteur d'entraînement doivent être vérifiés chaque année ou toutes les 500 heures de fonctionnement.

- 8 Rangez la machine dans un endroit sec et propre à l'intérieur d'un bâtiment. Maintenez-la à l'abri du gel. Laissez les réservoirs ouverts pour les aérer.
- 9 Placez l'interrupteur principal (**A**) en position d'arrêt (O) et enlevez la clé.

## LUBRIFICATION DE LA MACHINE – FIGURE 7

Emplacement des raccords de graissage (ou appliquez de la graisse sur) (**AA**) :

- La chaîne de direction
- Les filetages des boutons de réglage de l'inclinaison de la raclette
- Les boutons de réglage de la hauteur des bavettes latérales

Une fois par mois, appliquez une huile légère pour machines sur (**BB**) :

- Les points de pivotement généraux de la tringlerie de la raclette et du plateau de lavage

## FREIN ÉLECTROMAGNÉTIQUE

Voir Figure 8. La roue motrice (**4**) est dotée d'un frein électromagnétique intégré qui est activé dès que l'interrupteur principal (**A**) est en position d'arrêt ou que la pédale d'entraînement (**3**) est en position neutre. Au besoin, vous pouvez contourner manuellement ce frein en insérant un tournevis grand ou moyen derrière le poussoir (**AA**) comme illustré. Vous devez procéder ainsi uniquement si vous avez besoin de pousser ou de tirer la machine.

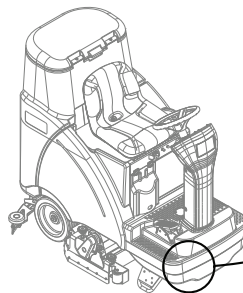

FIGURE 8

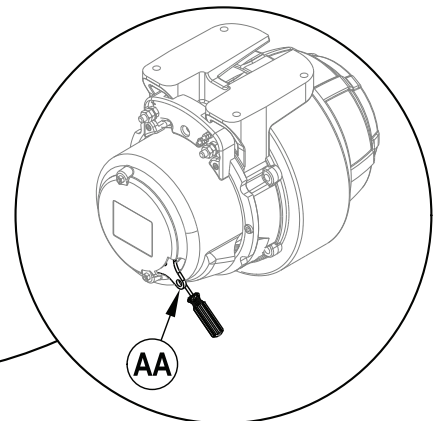
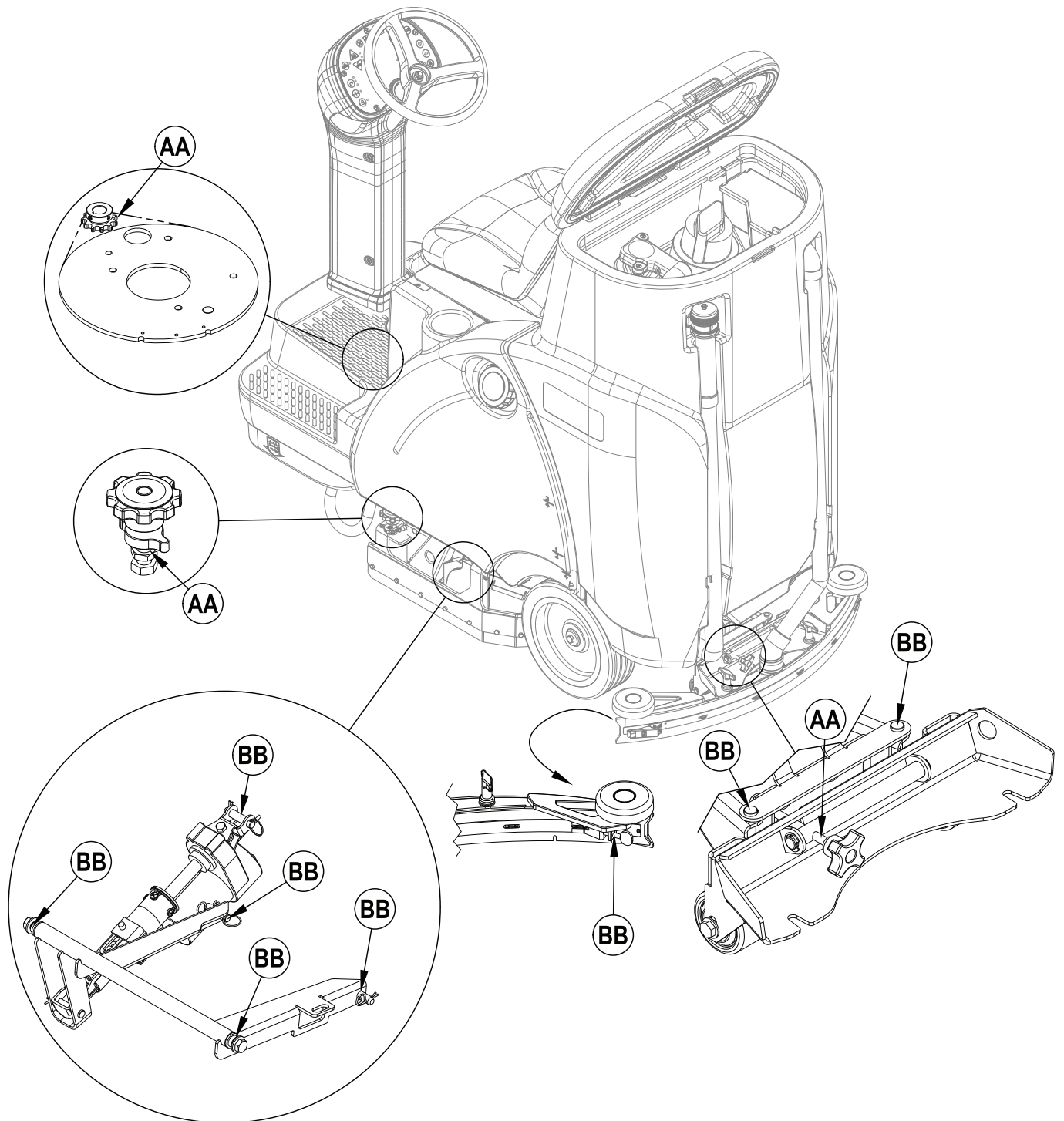



FIGURE 7





## CHARGEMENT DES BATTERIES HUMIDES

Chargez les batteries à chaque utilisation de la machine ou lorsque l'indicateur de batterie (F4) indique qu'elles ne sont pas complètement chargées.



### AVERTISSEMENT !

Ne remplissez pas les batteries avant de les charger. Assurez-vous que les plaques sont simplement couvertes.

Chargez les batteries dans une zone bien aérée. Si l'acide de batterie entre en contact avec votre peau, rincez la zone contaminée à l'eau pendant 5 minutes et consultez un médecin.

Ne fumez pas lorsque vous procédez à l'entretien des batteries.

**Lors de l'entretien des batteries...**

- \* Retirez tous vos bijoux.
- \* Ne fumez pas.
- \* Portez des lunettes de protection, ainsi qu'un tablier et des gants en caoutchouc.
- \* Travaillez dans une zone bien aérée.
- \* Veillez à ce que les outils ne touchent pas plusieurs bornes de batterie en même temps.
- \* Débranchez TOUJOURS le câble de polarité négative (terre) en premier lors du remplacement des batteries afin d'éviter des étincelles.
- \* Branchez TOUJOURS le câble négatif en dernier lors de l'installation des batteries.

**Si votre machine est livrée avec un chargeur de batterie intégré, procédez comme suit :**

Placez l'interrupteur principal (A) en position d'arrêt. Ouvrez le compartiment de la batterie (10) pour assurer une aération correcte. Déroulez le cordon d'alimentation sur le côté du chargeur intégré et branchez-le à une prise correctement reliée à la terre. Consultez le manuel du fabricant pour obtenir des consignes plus détaillées sur l'utilisation.

**Si votre machine est livrée sans chargeur de batterie intégré, procédez comme suit :**

Ouvrez le compartiment de la batterie (10) et réglez la tige de support du siège (35). Débranchez les batteries de la machine et enfoncez le connecteur du chargeur dans le connecteur de la batterie de la machine (37). Suivez les instructions figurant sur le chargeur de batteries. **NOTE POUR L'ENTRETIEN :** assurez-vous de brancher le chargeur de batteries au connecteur qui se fixe aux batteries.



### ATTENTION !

Pour éviter d'endommager le sol, essuyez l'eau et l'acide situés au sommet des batteries après un chargement. Un chargement insuffisant ou excessif réduira la durée de vie de la batterie et limitera ses performances. Assurez-vous de SUIVRE ATTENTIVEMENT LES INSTRUCTIONS DE CHARGEMENT !

## VÉRIFICATION DU NIVEAU D'EAU DE LA BATTERIE

Vérifiez le niveau d'eau des batteries au moins une fois par semaine.

Retirez les bouchons à évent et vérifiez le niveau d'eau dans chaque cellule de batterie. Utilisez un distributeur rempli d'eau distillée ou déminéralisée (disponible dans la plupart des magasins de pièces automobiles) pour remplir chaque cellule jusqu'au niveau indicateur (ou 10 mm au-dessus du sommet des séparateurs). NE remplissez PAS trop les batteries !



### ATTENTION !

De l'acide peut être projeté sur le sol si les batteries sont trop remplies.

Serrez les bouchons à évent. Nettoyez les sommets des batteries avec une solution de bicarbonate de soude et d'eau (2 cuillères à soupe de bicarbonate de soude pour 1,26 gallons / 4,76 litres d'eau).

## CHARGEMENT DES BATTERIES SÈCHES/AGM (VRLA)

Chargez les batteries à chaque utilisation de la machine ou lorsque l'indicateur de batterie (F4) indique qu'elles ne sont pas complètement chargées.



### AVERTISSEMENT !

Chargez les batteries dans une zone bien aérée. Si l'acide de batterie entre en contact avec votre peau, rincez la zone contaminée à l'eau pendant 5 minutes et consultez un médecin.

Ne fumez pas lorsque vous procédez à l'entretien des batteries.

**Lors de l'entretien des batteries...**

- \* Retirez tous vos bijoux.
- \* Ne fumez pas.
- \* Portez des lunettes de protection, ainsi qu'un tablier et des gants en caoutchouc.
- \* Travaillez dans une zone bien aérée.
- \* Veillez à ce que les outils ne touchent pas plusieurs bornes de batterie en même temps.
- \* Débranchez TOUJOURS le câble de polarité négative (terre) en premier lors du remplacement des batteries afin d'éviter des étincelles.
- \* Branchez TOUJOURS le câble négatif en dernier lors de l'installation des batteries.



### ATTENTION !

La batterie au plomb-acide à régulation par soupape (VRLA) vous offrira des performances et une durée de vie supérieures UNIQUEMENT SI VOUS LA RECHARGEZ CORRECTEMENT ! Un chargement insuffisant ou excessif réduira la durée de vie de la batterie et limitera ses performances. Assurez-vous de SUIVRE ATTENTIVEMENT LES INSTRUCTIONS DE CHARGEMENT ! N'ESSAYEZ PAS D'OUVRIER CETTE BATTERIE ! Si vous ouvrez une batterie VRLA, elle perdra sa pression et les plaques seront contaminées par l'oxygène. LA GARANTIE SERA ANNULÉE SI LA BATTERIE EST OUVERTE.

**Si votre machine est livrée avec un chargeur de batterie intégré, procédez comme suit :**

Placez l'interrupteur principal (A) en position d'arrêt. Ouvrez le compartiment de la batterie (10) pour assurer une aération correcte. Déroulez le cordon d'alimentation sur le côté du chargeur intégré et branchez-le à une prise correctement reliée à la terre. Consultez le manuel du fabricant pour obtenir des consignes plus détaillées sur l'utilisation.

**Si votre machine est livrée sans chargeur de batterie intégré, procédez comme suit :**

Ouvrez le compartiment de la batterie (10) et réglez la tige de support du siège (35). Débranchez les batteries de la machine et enfoncez le connecteur du chargeur dans le connecteur de la batterie de la machine (37). Suivez les instructions figurant sur le chargeur de batteries. **NOTE POUR L'ENTRETIEN :** assurez-vous de brancher le chargeur de batteries au connecteur qui se fixe aux batteries.

**IMPORTANT :** assurez-vous d'utiliser un chargeur adapté aux batteries à cellule sèche. Utilisez uniquement des chargeurs « à tension régulée » ou « à tension limitée ».

N'utilisez JAMAIS des chargeurs standards à courant constant ou à courant alternatif. Il est recommandé d'utiliser un chargeur à détection de température, car les réglages manuels manquent de précision et risquent d'endommager les batteries VRLA.

## ENTRETIEN DE LA RACLETTE

Si la raclette ne ramasse pas toute l'eau ou laisse des traces derrière elle, il est possible que ses lames soient sales ou endommagées. Enlevez la raclette, rincez-la sous l'eau chaude et vérifiez les lames. Si les lames sont abîmées, tordues ou usées, remplacez-les ou retournez-les.

### Pour retourner ou remplacer la lame arrière de la raclette...

- 1 Voir Figure 9. Soulevez la raclette du sol, puis déverrouillez le loquet de démontage de la lame arrière de la raclette (32).
- 2 Retirez la sangle de tension (AA).
- 3 Faites glisser la lame arrière hors des goupilles de positionnement.
- 4 Cette lame de raclette présente 4 chants de travail. Tournez la lame de sorte qu'un chant propre et non endommagé pointe vers l'avant de la machine. Si les 4 chants sont très abîmés, tordus ou usés, remplacez la lame.
- 5 Installez la lame en suivant la procédure dans l'ordre inverse et réglez l'inclinaison de la raclette (31).

### Pour retourner ou remplacer la lame avant de la raclette...

- 1 Soulevez la raclette du sol et desserrez les (2) écrous à ailettes (AB) situés sur celle-ci, puis enlevez la raclette de son support.
- 2 Desserrez l'écrou à ailettes de démontage de la lame avant de raclette (33), puis enlevez la sangle de tension (AC) et la lame.
- 3 Cette lame de raclette présente 4 chants de travail. Tournez la lame de sorte qu'un chant propre et non endommagé pointe vers l'avant de la machine. Si les 4 chants sont très abîmés, tordus ou usés, remplacez la lame.
- 4 Installez la lame en suivant la procédure dans l'ordre inverse et réglez l'inclinaison de la raclette.

## RÉGLAGE DE LA RACLETTE

La raclette présente deux niveaux de réglage : l'inclinaison et la hauteur.

L'inclinaison de la raclette doit être réglée à chaque fois qu'une lame est retournée ou remplacée, ou si le sol n'est pas sec après le passage de la raclette.

- 1 Garez la machine sur une surface plane et uniforme, puis abaissez la raclette. Faites ensuite avancer la machine jusqu'à ce que les lames de la raclette se retournent vers l'arrière.
- 2 Réglez l'inclinaison et la hauteur de la raclette à l'aide du bouton de réglage de l'inclinaison de la raclette (31) et de la roue de réglage de la hauteur de la raclette (AD) afin que la lame arrière de la raclette touche le sol de manière uniforme sur toute sa largeur et qu'elle soit légèrement inclinée, comme illustré sur le schéma transversal de la raclette.

FIGURE 9

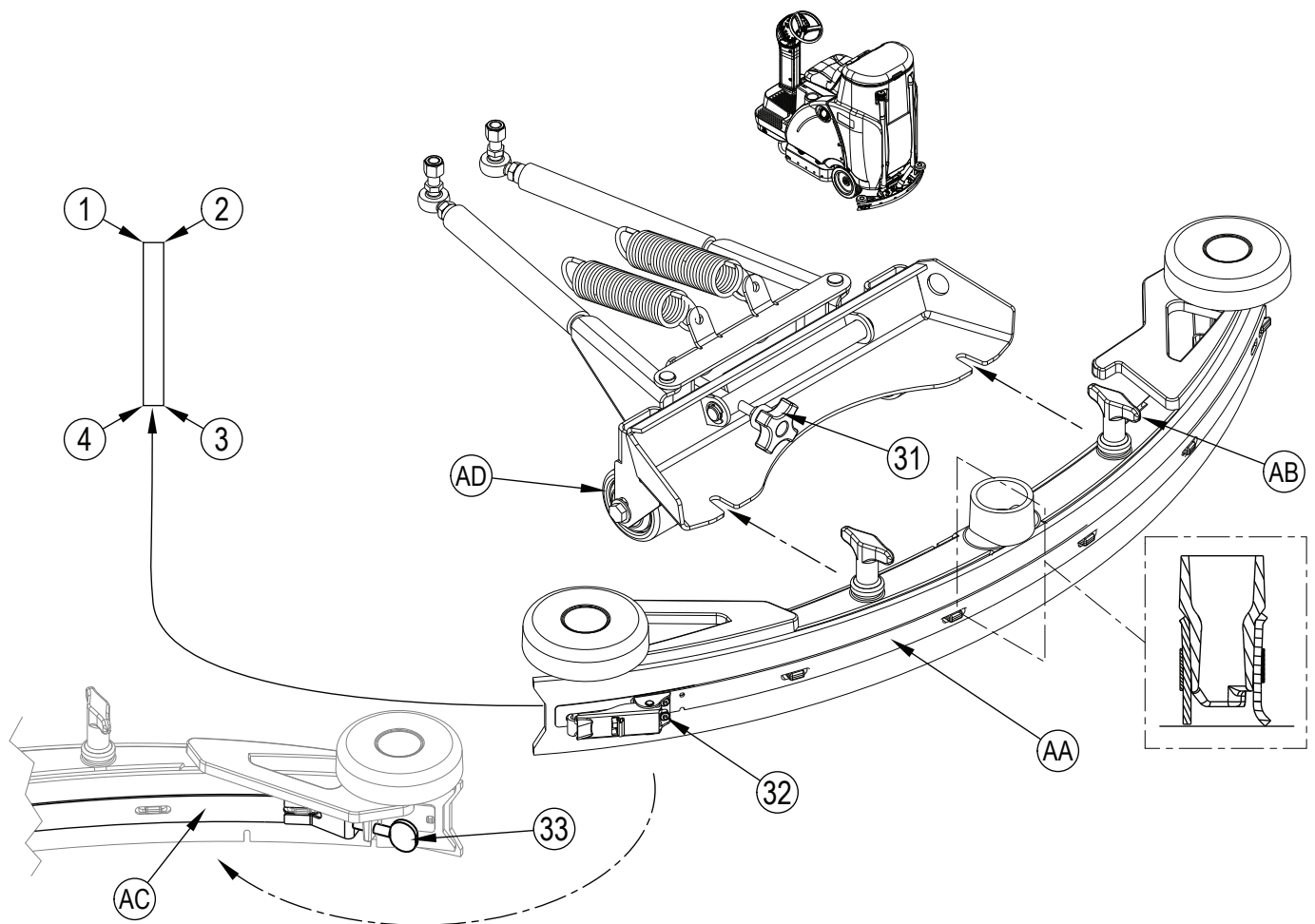

## ENTRETIEN DE LA BAVETTE LATÉRALE

Les bavettes latérales permettent de canaliser les eaux usées vers la raclette, permettant de contenir l'eau dans le chemin de la machine. Il est normal que les lames s'abîment avec le temps. L'opérateur remarquera alors qu'un peu d'eau s'échappe sous les bavettes latérales. La hauteur peut être facilement réglée. Il est ainsi possible d'abaisser les lames de sorte que toute l'eau soit ramassée par la raclette.

**Pour retourner ou remplacer la (les) bavette(s) latérale(s) du système de lavage.**

- 1 Voir Figure 10. Desserrez les (2) boutons de démontage des bavettes du plateau (14) (2 de chaque côté) et tirez les bavettes (AA) légèrement vers l'avant (systèmes à disque et BOOST uniquement) et retirez-les du plateau de lavage.
- 2 Enlevez tout le matériel qui fixe les lames aux logements des bavettes.
- 3 Les bavettes latérales ont 2 chants de travail. Retournez les bavettes afin qu'un chant propre et non endommagé soit tourné vers l'intérieur. Si les bavettes sont abîmées, tordues ou usées à un tel point qu'il s'avère impossible de les régler, remplacez-les par groupe.
- 4 Remplacez les logements des bavettes sur la machine et réglez la hauteur de la bavette afin qu'elle soit en contact correct avec le sol lorsque le plateau de lavage est en position de lavage.

## RÉGLAGE DE LA HAUTEUR DE LA BAVETTE LATÉRALE

- 1 Voir Figure 10. Les goujons filetés qui maintiennent les boutons des logements des bavettes latérales sont dotés de boutons de réglage de la hauteur de la bavette du plateau (17) qui permettent de la relever ou de l'abaisser pour compenser l'usure des lames.
- 2 Pour régler, enlevez les bavettes (AA) du plateau de lavage (AB) afin d'accéder aux boutons de réglage de la hauteur de la bavette du plateau (17). Astuce de réglage : les boutons de démontage de la bavette du plateau (14) peuvent être desserrés en laissant les bavettes en place. Pour tourner les boutons de réglage de la hauteur de la bavette du plateau (17), passez les mains sous le logement des bavettes.
- 3 Tournez les boutons de réglage de la hauteur de la bavette du plateau (17) (vers le haut ou le bas) jusqu'à ce que les bavettes se courbent suffisamment pendant le lavage afin que toute l'eau reste entre les bavettes. **NOTE** : procédez par petits réglages afin que le travail des bavettes soit correct. N'abaissez pas trop les bavettes. En effet, si elles sont trop courbées, les lames risquent de s'user prématurément.

FIGURE 10

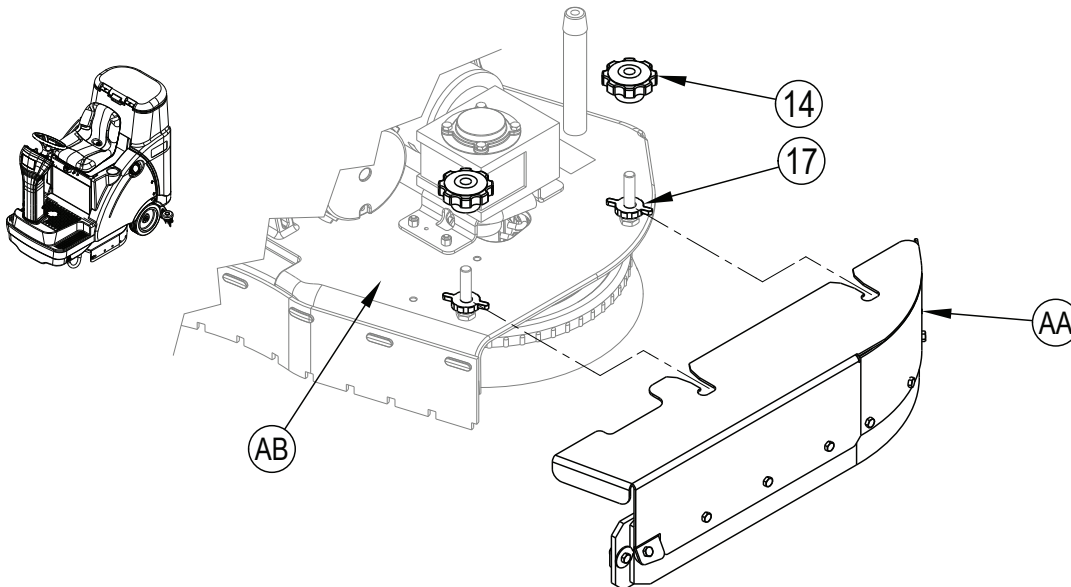

Disque

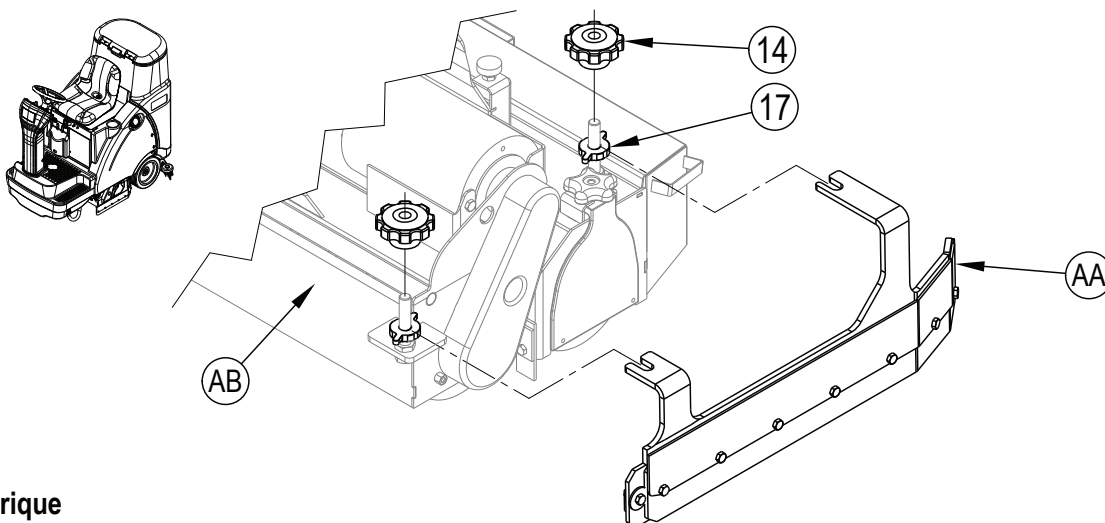

Cylindrique

## DÉPANNAGE GÉNÉRAL DE LA MACHINE

Problème	Cause possible	Solution
Mauvaise récupération de l'eau	Lames de raclette usées ou tordues	Retourner ou remplacer
	Raclette (11) mal réglée	Régler les lames de telle sorte qu'elles touchent le sol de manière uniforme sur toute leur largeur
	Réservoir de récupération plein	Vider le réservoir de récupération
	Fuite du tuyau de vidange du réservoir de récupération (28)	Serrer le bouchon du tuyau de vidange ou le remplacer
	Fuite au niveau du joint du couvercle du réservoir de récupération (24)	Remplacer le joint / Repositionner le couvercle correctement.
	Débris coincés dans la raclette (11)	Nettoyer la raclette
	Tuyau de récupération (29) colmaté	Enlever les débris
	Utilisation d'une quantité trop importante de solution	Régler le débit de solution sur le panneau de commande
Mauvaises performances de lavage	Brosse ou tampon usé(e)	Retourner ou remplacer les brosses
	Mauvais type de brosse ou de tampon	Consulter un revendeur Nilfisk-Alto
	Agent chimique inadapté	Consulter un revendeur Nilfisk-Alto
	Déplacement trop rapide de la machine	Ralentir
	Utilisation d'une quantité de solution trop faible	Augmenter le débit de solution sur le panneau de commande
Débit de solution incorrect ou inexistant	Réservoir de solution vide	Remplir le réservoir de solution
	Conduites, vannes et filtre de solution (20) colmatés	Rincer les conduites et nettoyer le filtre de solution
	Vanne d'arrêt de la solution (21) fermée	Ouvrir la vanne d'arrêt de la solution
	Électrovanne de la solution (19)	Nettoyer ou remplacer l'électrovanne
La machine ne se met pas sous tension	Connecteur de batterie (37) débranché	Rebrancher les connecteurs de batterie
	Interrupteur de sécurité du siège de l'opérateur	Vérifier les circuits éventuellement ouverts et les remplacer
	Contrôleur principal du système	Vérifier les codes d'erreur <b>(contacter un centre de service agréé Nilfisk-Alto)</b>
	Disjoncteur de 10 A (6) déclenché	Vérifier la présence d'un court-circuit et réinitialiser
Pas d'entraînement avance / recul des roues	Arrêt d'urgence (7) déclenché	Réinitialiser l'interrupteur d'arrêt d'urgence
	Contrôleur de vitesse du système d'entraînement	Vérifier les codes d'erreur <b>(contacter un centre de service agréé Nilfisk-Alto)</b>
	Disjoncteur de 70 A (5) déclenché	Vérifier une éventuelle surcharge du moteur d'entraînement
Mauvaises performances du balayage (Système cylindrique)	Trémie (34) pleine	Vider et nettoyer la trémie
	Brosses usées	Remplacer les brosses
	Poils de brosses endommagés	Retourner les brosses
Aucun débit de détergent	Bidon de détergent (13) vide	Remplir le bidon de détergent
	Conduite de débit de détergent tordue ou colmatée	Vidanger le système et redresser les conduites pour éliminer les torsions
	Pompe à détergent	Vérifier la pompe et les conduites (il est possible qu'un amorçage soit nécessaire)

**SPÉCIFICATIONS TECHNIQUES (telles qu'installées et testées sur l'unité)**

Modèle		Scrubtec R 6 71	Scrubtec R 6 71C	Scrubtec R 6 86	Scrubtec R 6 100
N° de modèle		56114004	56114005	56114006	56114008
Tension, batteries	V	24V	24V	24V	24V
Capacité de la batterie	Ah	238	238	238	238
Niveau de protection		IPX3	IPX3	IPX3	IPX3
Niveau de pression sonore IEC 60335-2-72 : 2002 Modif. 1:2005, ISO 11201	dB(A)	68,3dB LpA, 3dB KpA	68,3dB LpA, 3dB KpA	68,3dB LpA, 3dB KpA	68,3dB LpA, 3dB KpA
Poids brut	livres/kg	1 328/602	1 359/616	1 328/602	1 381/626
Poids à vide	livres/kg	547/248	578/262	547/248	600/272
Charge de roue maximum au sol (avant centre)	psi / N/mm <sup>2</sup>	152 / 1,05	152 / 1,05	152 / 1,05	152 / 1,05
Charge de roue maximum au sol (arrière droit)	psi / N/mm <sup>2</sup>	193 / 1,33	193 / 1,33	193 / 1,33	193 / 1,33
Charge de roue maximum au sol (arrière gauche)	psi / N/mm <sup>2</sup>	154 / 1,06	154 / 1,06	154 / 1,06	154 / 1,06
Vibrations au niveau des commandes manuelles (ISO 5349-1)	m/s <sup>2</sup>	0,181	0,181	0,181	0,181
Vibrations au niveau du siège (EN 1032)	m/s <sup>2</sup>	0,014	0,014	0,014	0,014
Transport en pente		12,5 % (7,1°)	12,5 % (7,1°)	12,5 % (7,1°)	12,5 % (7,1°)
Nettoyage en pente		7,9 % (4,5°)	7,9 % (4,5°)	7,9 % (4,5°)	7,9 % (4,5°)

**Composition des matériaux et recyclabilité**

Type	% du poids de la machine	% recyclable
Aluminium	5 %	100 %
Système électrique / moteurs électriques / moteurs – divers	19 %	28 %
Métaux ferreux	35 %	100 %
Faisceaux / câbles	4 %	81 %
Liquides	0 %	0 %
Plastique – non recyclable	9 %	0 %
Plastique – recyclable	2 %	100 %
Polyéthylène	26 %	92 %
Caoutchouc	1 %	29 %





## INHOUDSOPGAVE

	Pagina
Inleiding .....	C-2
Aandachtspunten en waarschuwingen .....	C-3
Ken uw machine .....	C-4 – C-5
Bedieningspaneel .....	C-6
<b>Machine gebruiksklaar maken</b>	
Accu's aansluiten .....	C-7
Borstels bevestigen .....	C-8 - C-9
Zuigmond bevestigen .....	C-10
Schoonwatertank vullen .....	C-10
Reinigingsmiddelsysteem .....	C-11
<b>De machine bedienen</b>	
Schrobben .....	C-12 - C-13
Gebruik van hulpstukken buiten de paden .....	C-12 - C-13
Na gebruik .....	C-14
Onderhoudsschema .....	C-14
De machine doorsmeren .....	C-14 - C-15
Accu's opladen (nat) .....	C-16
Vloeistofpeil van de accu's controleren .....	C-16
Accu's opladen (gel) .....	C-16
Onderhoud zuigmond .....	C-17
Zuigmond bijstellen .....	C-17
Hoogte spatschermen bijstellen .....	C-18
Probleemoplossing .....	C-19
Technische specificaties .....	C-20

## INLEIDING

Deze gebruiksaanwijzing is een praktisch hulpmiddel om de mogelijkheden van uw Nilfisk-Alto berijdbare schrobmachine zo veel mogelijk te kunnen benutten. Lees aandachtig door voordat u de machine in gebruik neemt.

**Opmerking: De vetgedrukte nummers tussen haakjes verwijzen naar de onderdelen op pagina C-4 – C-6.**

Deze machine is uitsluitend geschikt voor commercieel gebruik, bijvoorbeeld in hotels, scholen, ziekenhuizen, fabrieken, winkels, kantoren en verhuurbedrijven. De Scrubtec R 6 Rider is een vloerreinigingsmachine op accustroom.

## ONDERDELEN EN SERVICE

Eventuele reparaties dienen te worden uitgevoerd door een bevoegde Nilfisk-Alto servicedienst die met speciaal daarvoor opgeleide monteurs werkt en originele Nilfisk-Alto vervangingsonderdelen en accessoires gebruikt.

Bel uw hieronder vermelde NILFISK-ALTO DEALER voor onderdelen of onderhoud. Vermeld daarbij het model- en serienummer van uw machine.

## WIJZIGINGEN

Wijzigingen aan en toevoegingen op de reinigingsmachine die invloed hebben op de capaciteit en een veilige werking, mogen niet zonder voorafgaande schriftelijke toestemming van Nilfisk-Alto Inc. door de klant of gebruiker worden uitgevoerd. Als u niet-goedgekeurde wijzigingen doorvoert, vervalt de garantie en is de klant zelf verantwoordelijk voor alle hieruit voortvloeiende ongelukken.

## TYPEPLAATJE

Het model- en serienummer van uw machine staan vermeld op het typeplaatje op de machine. Deze gegevens heeft u nodig wanneer u reserveonderdelen voor uw machine bestelt. Noteer hieronder het model- en serienummer van uw machine, zodat u deze altijd bij de hand heeft.

MODELNUMMER \_\_\_\_\_

SERIENUMMER \_\_\_\_\_

## MACHINE UITPAKKEN

Controleer bij ontvangst zorgvuldig of de verpakking en de machine niet beschadigd zijn. Als u toch schade vaststelt, dient u alle delen van de verpakking te bewaren (indien van toepassing) zodat ze kunnen worden onderzocht. Neem daarna onmiddellijk contact op met de afdeling Klantenservice van Nilfisk-Alto om een schadeclaim in te dienen. Raadpleeg de bij de machine geleverde uitpakinstructies om de machine van de pallet te halen.

## AANDACHTSPUNTEN EN WAARSCHUWINGEN

### SYMBOLEN

Nilfisk-Alto gebruikt de volgende symbolen om mogelijk gevaarlijke situaties aan te geven. Lees deze informatie altijd aandachtig en neem de juiste voorzorgsmaatregelen om personeel en eigendom te beschermen.

Deze machine is uitsluitend bedoeld voor professioneel gebruik, bijvoorbeeld in hotels, scholen, ziekenhuizen, fabrieken, winkels en kantoren en dus niet voor gewoon huishoudelijk gebruik.

#### **GEVAAR!**

Wordt gebruikt bij direct gevaar op ernstig persoonlijk letsel of de dood.

#### **WAARSCHUWING!**

Wordt gebruikt om een situatie aan te geven die ernstig persoonlijk letsel kan veroorzaken.

#### **LET OP!**

Wordt gebruikt om een situatie aan te geven die kleine verwondingen of schade aan de machine of andere voorwerpen kan veroorzaken.

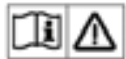

Lees alle aanwijzingen voordat u de machine gaat gebruiken.

### ALGEMENE VEILIGHEIDSVORSCHRIFTEN

Bij 'Waarschuwing!' en 'Let op!' wordt u gewaarschuwd voor situaties die lichamelijk letsel of schade aan de machine kunnen veroorzaken.

#### **WAARSCHUWING!**

- \* Deze machine mag alleen worden bediend door speciaal opgeleide en daartoe bevoegde personen.
- \* Deze machine mag niet worden gebruikt door mensen (waaronder ook kinderen) met verminderde fysieke, gevoels- of mentale capaciteiten of een gebrek aan ervaring en kennis.
- \* Vermijd het abrupt stoppen op opritten of hellende vlakken. Maak geen plotselinge scherpe bochten. Matig uw snelheid als u hellende vlakken afrijdt.
- \* Houd de accu's uit de buurt van vonken, vlammen en rokende materialen. Bij normaal gebruik komen explosieve gassen vrij.
- \* Bij het opladen van de accu's komt zeer explosief waterstofgas vrij. Het opladen van de accu's moet altijd in een goed geventileerde ruimte plaatsvinden, ver weg van open vuur. Het is verboden te roken tijdens het opladen van de accu's.
- \* Draag geen sieraden als u in de buurt van elektrische onderdelen werkt.
- \* Zet de contactschakelaar uit (O) en ontkoppel de accu's voordat u onderhoud verricht aan elektrische onderdelen.
- \* Werk nooit onder de machine zonder dat deze veilig op steunen is geplaatst.
- \* Gebruik geen ontvlambare reinigingsmiddelen; gebruik de machine niet in de buurt van ontvlambare vloeistoffen of in een ruimte waar dergelijke vloeistoffen aanwezig zijn.
- \* Reinig de machine niet met een hogedrukreiniger.
- \* Gebruik uitsluitend de borstels die bij de machine worden geleverd of borstels die uitdrukkelijk in de gebruikersaanwijzing staan vermeld. Het gebruik van andere borstels kan de veiligheid in gevaar brengen.

#### **LET OP!**

- \* Deze machine is niet goedgekeurd voor gebruik op de openbare weg.
- \* Deze machine mag niet worden gebruikt voor het opvegen van schadelijk stof.
- \* Gebruik geen harde schijven of slijpstenen. Nilfisk-Alto kan niet aansprakelijk worden gehouden voor schade aan het vloeroppervlak door het gebruik van harde schijven of slijpstenen (die tevens het borstelaandrijfsysteem kunnen beschadigen).
- \* Let er bij het gebruik van deze machine op dat anderen, met name kinderen, geen gevaar lopen.
- \* Lees, voordat u onderhoudswerkzaamheden gaat verrichten, altijd eerst aandachtig alle aanwijzingen met betrekking tot de desbetreffende werkzaamheden.
- \* Laat de machine niet onbeheerd achter zonder eerst de contactschakelaar uit te zetten (O), de sleutel eruit te halen en de handrem aan te trekken.
- \* Schakel de contactschakelaar uit (O) en haal de sleutel eruit voordat u de borstels vervangt of voordat u een van de toegangspanelen opent.
- \* Neem voorzorgsmaatregelen om te voorkomen dat haar, sieraden of loshangende kleding in de bewegende delen van de machine verstrikt raken.
- \* Wees voorzichtig wanneer u deze machine verplaatst bij temperaturen onder het vriespunt. Water dat zich in de schoonwatertank, de vuilwatertank of de slangen bevindt, kan bevroren, waardoor kleppen en nippels beschadigd kunnen raken. Spoel de tanks en slangen met ruitensproeiervloeistof.
- \* De accu's moeten uit de machine worden gehaald wanneer de machine definitief buiten dienst wordt gesteld. Het afvoeren van de accu's moet op een veilige manier en in overeenstemming met de plaatselijke milieuvoorschriften gebeuren.
- \* Gebruik de machine niet op oppervlakken met een helling die de op de machine aangegeven maximale hellingshoek overschrijdt.
- \* Voordat u met de machine aan het werk gaat, moeten alle deuren en afsluitpanelen in de stand staan die is aangegeven in de gebruiksaanwijzing.
- \* Deze machine mag uitsluitend binnen worden gebruikt en gestald.

### BEWAAR DEZE INSTRUCTIES

**KEN UW MACHINE**

Bij het lezen van deze gebruiksaanwijzing komt u regelmatig vetgedrukte nummers en letters tussen haakjes tegen, zoals: (2). Tenzij anders vermeld, verwijzen deze nummers en letters naar een onderdeel dat op deze pagina's staat afgebeeld. Raadpleeg deze pagina's wanneer u de precieze locatie wilt terugvinden van een onderdeel dat in de tekst wordt vermeld. **OPMERKING:** Raadpleeg de onderhoudshandleiding voor een gedetailleerde beschrijving van alle onderdelen die op de 4 volgende pagina's worden weergegeven.

- |    |  |    |   |
|----|--|----|---|
| 1  | Bestuurdersplaats                            | 11 | Zuigmondinrichting  |
| 2  | Afvoerslang van de schoonwatertank           | 12 | Toegangspaneel reinigingspatroon (uitsluitend reinigingsmiddelmodellen)     |
| 3  | Gaspedaal                                    | 13 | Reinigingspatroon (uitsluitend reinigingsmiddelmodellen / niet meegeleverd) |
| 4  | Aandrijfwiel                                 | 14 | Draaiknop spatschermpaat  |
| 5  | Zekering aandrijfmechanisme (70 Amp)         | 15 | Acculader (optioneel / onder bestuurdersplaats)                             |
| 6  | Stroomonderbreker besturingscircuit (10 Amp) | 16 | Instelknop bijstelling bestuurdersplaats                                    |
| 7  | Noodstop                                     | 17 | Instelknop hoogte spatschermpaat  |
| 8  | Schrobplaat                                  | 18 | Rolbumper voorzijde   |
| 9  | Achterwiel                                   |    |   |
| 10 | Afdekplaat accuimte                          |    |   |

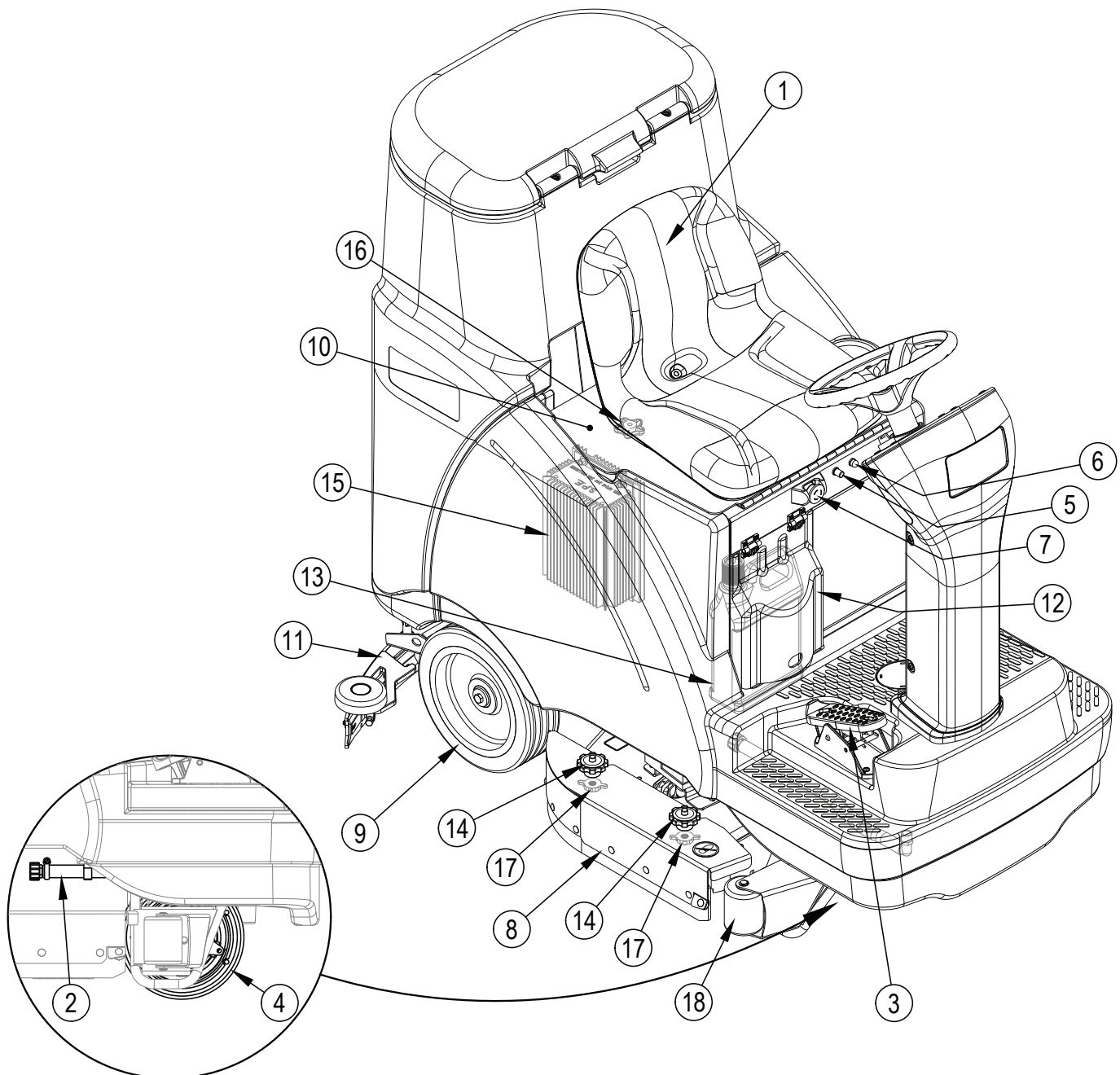

**KEN UW MACHINE**

- |    |  |    |   |
|----|--|----|---|
| 19 | Elektromagnetische klep schoonwatertoevoer | 29 | Vuilwaterslang                                  |
| 20 | Schoonwaterfilter                          | 30 | Aansnoerpunten                                  |
| 21 | Afsluitklep schoonwater                    | 31 | Instelknop hellingshoek van de zuigmond         |
| 22 | Bedieningspaneel                           | 32 | Vergrendeling voor verwijderen achterste wisser |
| 23 | Stuur                                      | 33 | Vleugelmoer voor verwijderen voorste wisser     |
| 24 | Deksel van de vuilwatertank                | 34 | Hopper (alleen bij cilindrische systemen)       |
| 25 | Vlotter van de vuilwatertank               | 35 | Scharnierstang bestuurdersplaats                |
| 26 | Opvangbak zeef                             | 36 | Deksel van de schoonwatertank                   |
| 27 | Klikmechanisme zuigmond                    | 37 | Aansluitpunt accu's                             |
| 28 | Afvoerslang vuilwatertank                  | 38 | Kijk slang peil schoonwatertank                 |

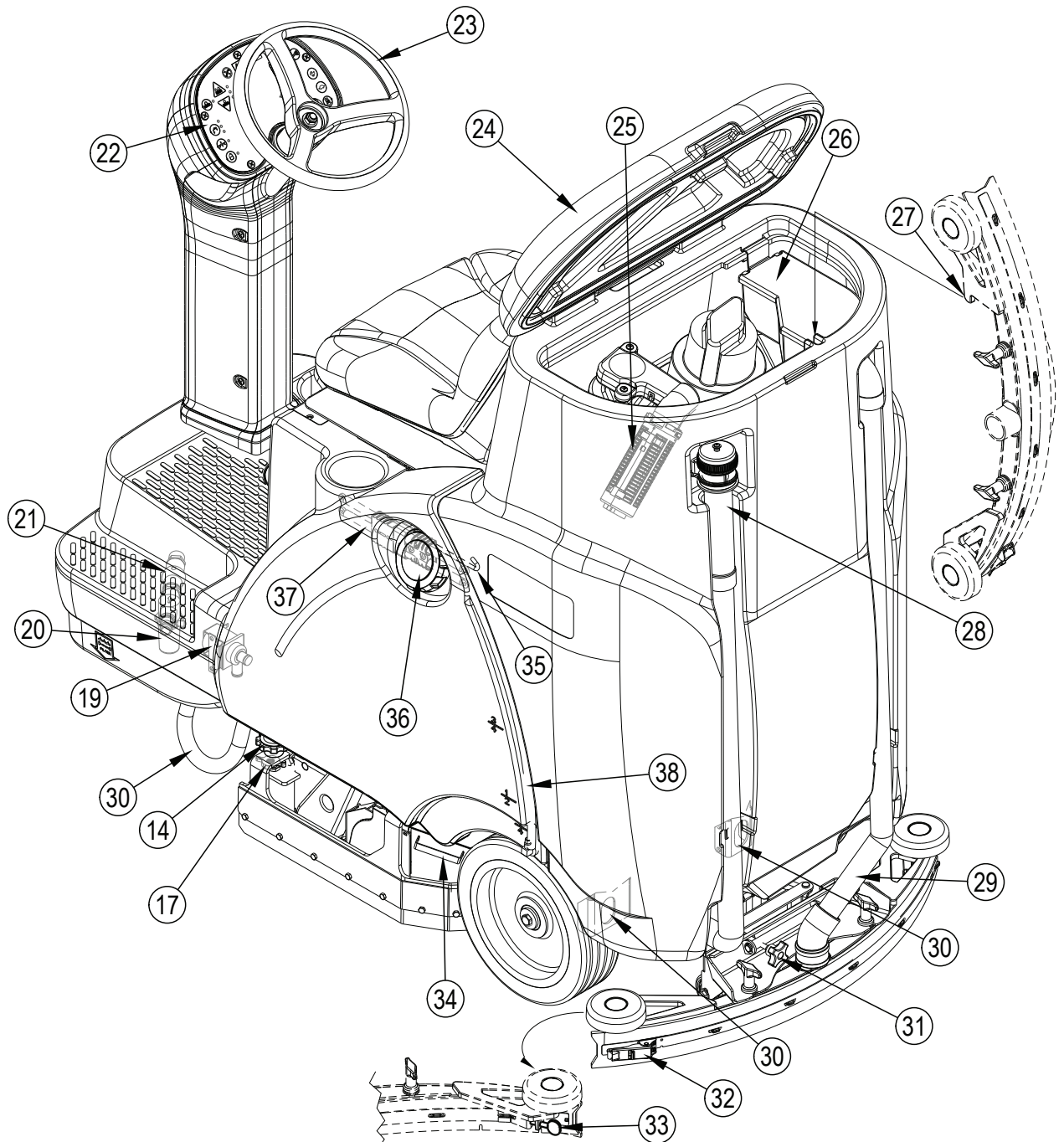

**BEDIENINGSPANEEL**

- |    |   |   |  |
|----|---|---|--|
| A  | Sleutelschakelaar   | J | Waarschuingslampje borsteldruk             |
| B  | Waarschuingslampje voor achteruit                               |   | BOVENSTE = HOOG                            |
| C  | Vooruit-/achteruitschakelaar                                    |   | MIDDELSTE = GEMIDDELD                      |
| D  | Schakelaar voor minder snelheid                                 |   | ONDERSTE = LAAG                            |
| E  | Schakelaar voor meer snelheid                                   | K | Schakelaar voor minder borsteldruk         |
| F  | Displayscherm   | L | Lampje schrobben AAN/UIT                   |
| F1 | Waarschuingslampje voor sterkte reinigingsmiddel (op H gericht) | M | Schakelaar schrobben AAN/UIT               |
| F2 | Waarschuingslampje reinigingsmiddelverhouding                   | N | Waarschuingslampjes schoonwatertoevoer     |
| F3 | Urenteller  |   | BOVENSTE = HOOG                            |
| F4 | Waarschuingslampje accu   |   | MIDDELSTE = GEMIDDELD                      |
| F5 | Storingscodes   |   | ONDERSTE = LAAG                            |
| F6 | Snelheidsmeter  | O | Schoonwaterschakelaar                      |
| F7 | Waarschuingslampje accu bijna leeg                              | P | Lampje zuigen AAN/UIT                      |
| G  | Schakelaar claxon   | Q | Schakelaar zuigen AAN/UIT                  |
| H  | Reinigingsmiddelsymbolen  | R | Lampje reinigingsmiddel AAN/UIT            |
| I  | Schakelaar voor meer borsteldruk                                | S | Schakelaar reinigingsmiddel                |
|    |   | T | Symbol: niet onder hoge druk reinigen      |
|    |   | U | Symbol: lees alle instructies vóór gebruik |

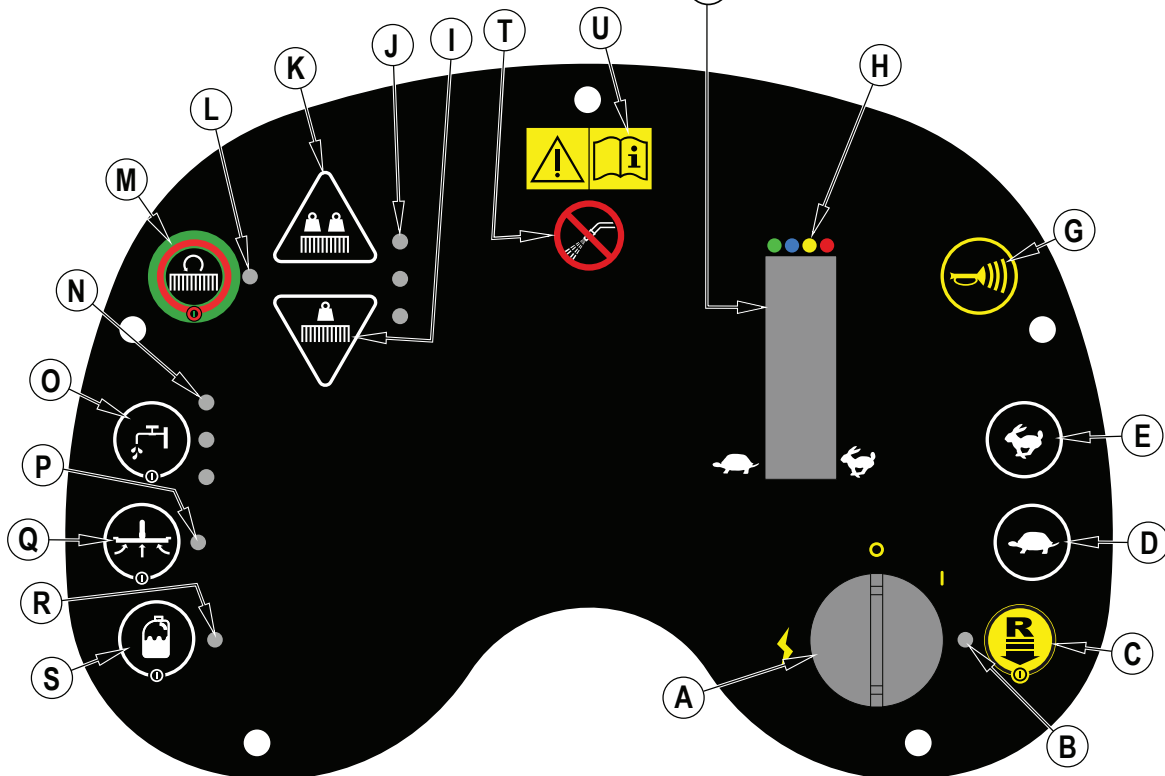
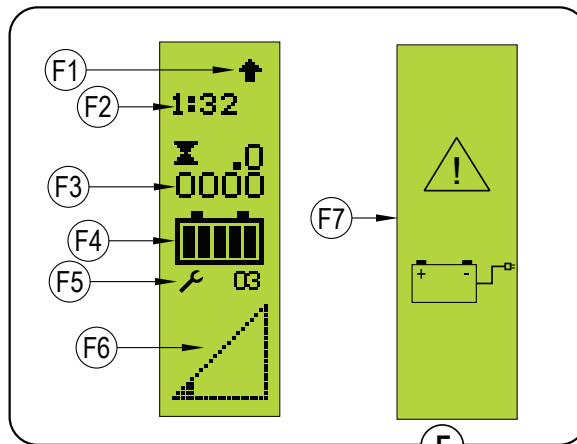

## ACCU'S

Als de accu's zijn geïnstalleerd bij levering van de machine, doet u het volgende:

- Controleer of alle accu's zijn aangesloten op de machine (37).
- Zet de contactschakelaar (A) AAN en controleer het waarschuwingslampje van de accu (F4). Als de meter volledig gevuld is, zijn de accu's klaar voor gebruik. Als de meter niet helemaal vol is, moeten de accu's worden opgeladen voordat ze worden gebruikt. Raadpleeg het hoofdstuk 'Accu opladen'.
- **BELANGRIJK! INDIEN UW MACHINE EEN GEÏNTEGREERDE ACCULADER HEEFT, MOET U DE OEM-PRODUCTHANDLEIDING RAADPLEGEN VOOR INSTRUCTIES MET BETREKKING TOT HET INSTELLEN VAN DE LADER VOOR HET SPECIFIEKE ACCUTYPE.**

Als de accu's niet zijn geïnstalleerd bij levering van de machine, doet u het volgende:

- Raadpleeg een erkende Nilfisk-Alto dealer voor aanbevolen accu's.
- Installeer de accu's aan de hand van de onderstaande instructies.
- Installeer **GEEN twee 12 volt accu's in uw machine. Dit heeft invloed op de stabiliteit van de machine.**
- **BELANGRIJK! INDIEN UW MACHINE EEN GEÏNTEGREERDE ACCULADER HEEFT, MOET U DE OEM-PRODUCTHANDLEIDING RAADPLEGEN VOOR INSTRUCTIES MET BETREKKING TOT HET INSTELLEN VAN DE LADER VOOR HET SPECIFIEKE ACCUTYPE.**

## ACCU'S AANSLUITEN



### WAARSCHUWING!

Wees uiterst voorzichtig wanneer u met accu's werkt. Het zwavelzuur in de accu's kan ernstige verwondingen veroorzaken wanneer het in contact komt met uw huid of ogen. Er ontsnapt explosief hydrogeengas vanuit de accu's door de ontluchtingsopeningen in de accudoppen. Dit gas kan ontbranden door elektrische ontleding, vonken of vlammen. Als accuzuur met uw huid in contact komt, moet u de huid 5 minuten lang met water spoelen en een arts raadplegen.

Tijdens het werken met de accu's...

- \* Draag geen sieraden
- \* Rook niet
- \* Draag een veiligheidsbril, rubber handschoenen en een rubber schort
- \* Werk in een goed geventileerde ruimte
- \* Laat uw gereedschap niet met meerdere accupolen tegelijk in aanraking komen
- \* Koppel ALTIJD eerst de negatieve (aardings) kabel los wanneer u accu's vervangt, om vonken te vermijden
- \* Sluit ALTIJD als laatste de negatieve kabel aan wanneer u accu's installeert.



### LET OP!

De elektrische onderdelen van deze machine kunnen ernstig beschadigd raken als de accu's niet correct worden geïnstalleerd en niet juist worden aangesloten. De accu's moeten worden aangesloten door uw Nilfisk-Alto dealer of een gekwalificeerd elektricien.

- 1 Schakel het contactslot (A) uit (O) en haal het sleuteltje eruit. Open vervolgens de afdekplaat van de accuruiimte (10) en stel de scharnierstang van de bestuurdersplaats (35) in.
- 2 Til de accu's met 2 personen en met behulp van een daarvoor geschikte hijsband, precies zoals aangegeven, voorzichtig in de accubak. Zie het accukabelschema op plaatje 56601416.
- 3 **Zie afbeelding 1.** Sluit de accukabels aan zoals op de afbeelding aangegeven en draai de moeren op de accupolen vast.
- 4 Bevestig de afdekhulzen en zet deze door middel van de bijgeleverde bevestigingsriempjes stevig vast op de accukabels.
- 5 Sluit de accukoppeling aan op het aansluitpunt voor de accu's (37) van de machine en sluit de afdekplaat van de accuruiimte.

Om schade aan de accu te voorkomen, neemt u bij het vervangen van de accu's of de oplader contact op met uw plaatselijke bevoegde servicedienst voor de juiste instellingen voor accu, oplader en machine.

AFBEELDING 1

420 Ah, 20 Hr. Rate

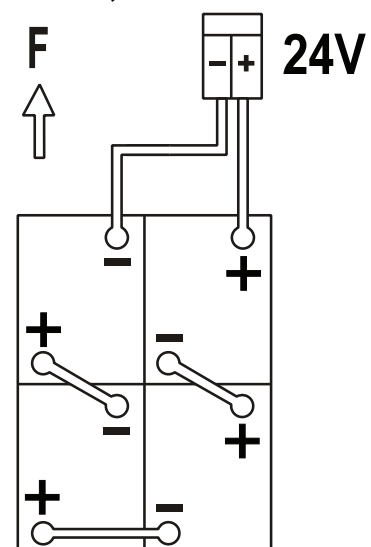



**BORSTELS BEVESTIGEN (BIJ SCHIJFSYSTEMEN)****LET OP!**

Schakel de contactschakelaar uit (O) en haal de sleutel eruit voordat u de borstels vervangt of voordat u een van de toegangspanelen opent.

- 1 Zorg ervoor dat de schrobplaat OMHOOG staat. Zorg ervoor dat de contactschakelaar (A) is uitgeschakeld (O).
- 2 **Zie afbeelding 2.** Verwijder beide zijspatschermen. **OPMERKING:** De spatschermen worden op hun plaats gehouden door twee grote knoppen (AA). Draai deze knoppen los en schuif de spatschermen (AB) een beetje naar voren en dan van de schrobplaat af.
- 3 Plaats een borstel- of padaandrijving (AC) onder de schrobplaat.
- 4 Plaats de borsteldraaiknop met de openingen in de lipjes op de motordraaiknop (AD).
- 5 Trek de borstel omhoog totdat de draaiknop vergrendelt.
- 6 Herhaal stap 3, 4 en 5 voor het plaatsen van de overige borstels of padaandrijvingen.

**Verwijderen:**

- 1 Zorg ervoor dat de schrobplaat (8) OMHOOG staat. Zorg ervoor dat de contactschakelaar (A) is uitgeschakeld (O).
- 2 Verwijder de zijspatschermen.
- 3 Duw twee kanten van de borstel- of padaandrijving naar beneden totdat de draaiknoppen ontgrendelen.

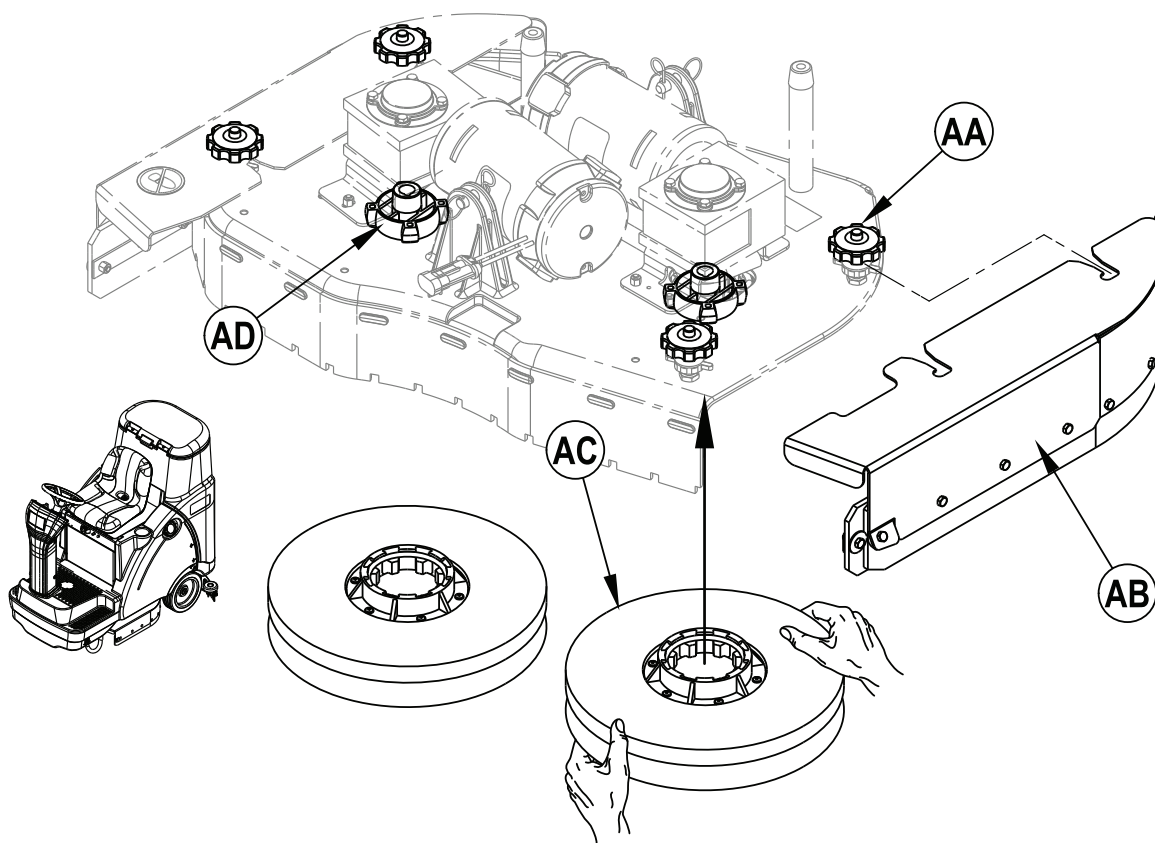
**AFBEELDING 2**

## DE BORSTELS BEVESTIGEN (BIJ CILINDRISCHE SYSTEMEN)

### LET OP!

Schakel de contactschakelaar uit (O) en haal de sleutel eruit voordat u de borstels vervangt of voordat u een van de toegangspanelen opent.

- 1 Zorg ervoor dat de schrobplaat OMHOOG staat. Zorg ervoor dat de contactschakelaar (A) is uitgeschakeld (O).
- 2 **Zie afbeelding 3.** Verwijder beide zijspatschermen. **OPMERKING:** De spatschermen worden op hun plaats gehouden door twee grote knoppen (BA). Draai deze knoppen los en schuif vervolgens de spatschermen (BB) van de schrobplaat.
- 3 Draai de zwarte knoppen (BC) op de draagarmen (BD) los en verwijder deze.
- 4 Schuif de borstel in de behuizing, til hem iets omhoog en duw en draai hem totdat hij op zijn plaats valt. Plaats de draagarmen (BD) en de spatschermen (BB) weer terug.

### AFBEELDING 3

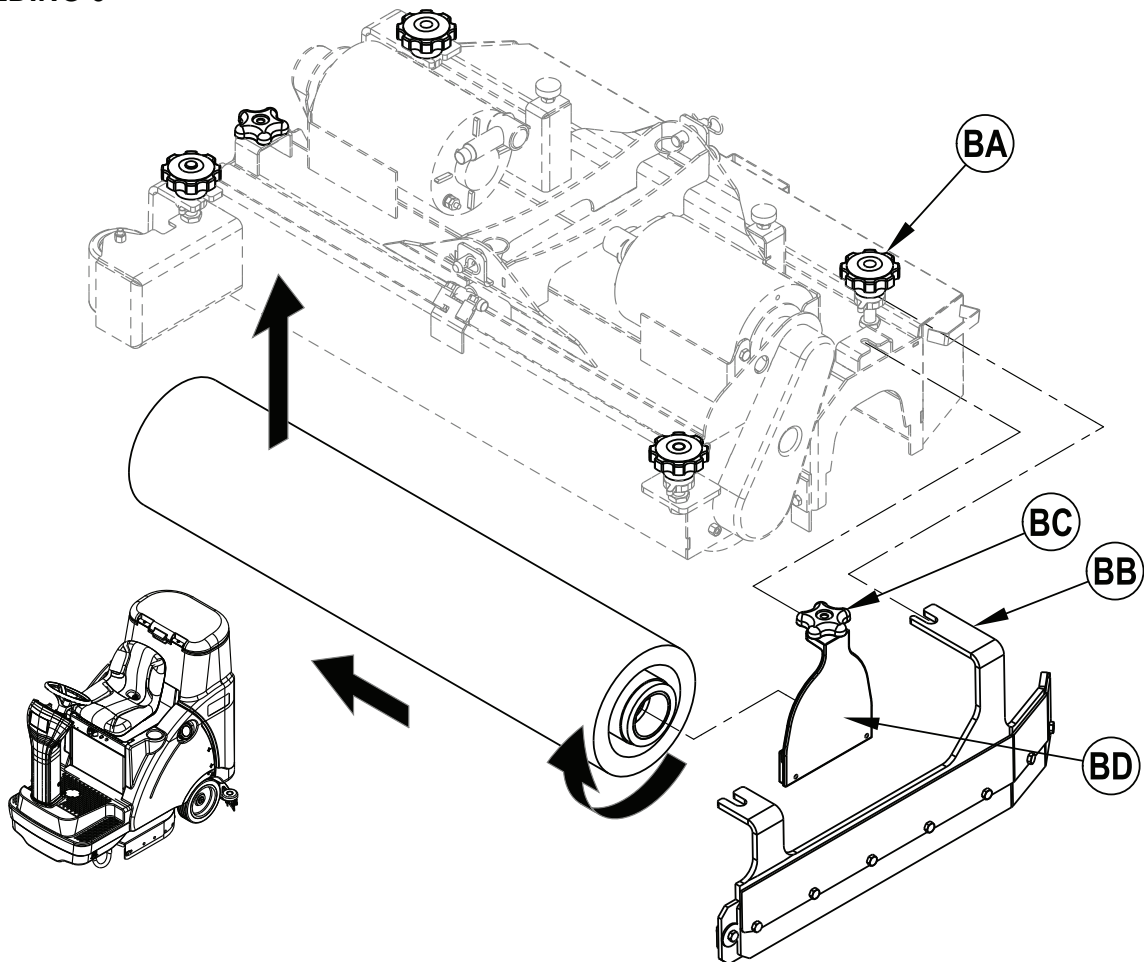

## ZUIGMOND BEVESTIGEN

- 1 **Zie afbeelding 4.** Schuif de zuigmond (11) op de draagbeugels en draai de vleugelmoeren (AA) van de ophangplaat vast.
- 2 Sluit de vuilwaterslang (AB) aan op de inlaatopening van de zuigmond.
- 3 Laat de zuigmond zakken, rijd de machine een beetje vooruit en regel de hellingshoek en de hoogte van de zuigmond met de afstelknop voor de hellingshoek (31) en het wieltje voor de hoogte van de zuigmond (AC), zodat het achterste zuigrubber de vloer gelijkmatig raakt over zijn gehele breedte en licht gebogen is zoals weergegeven.

## AFBEELDING 4

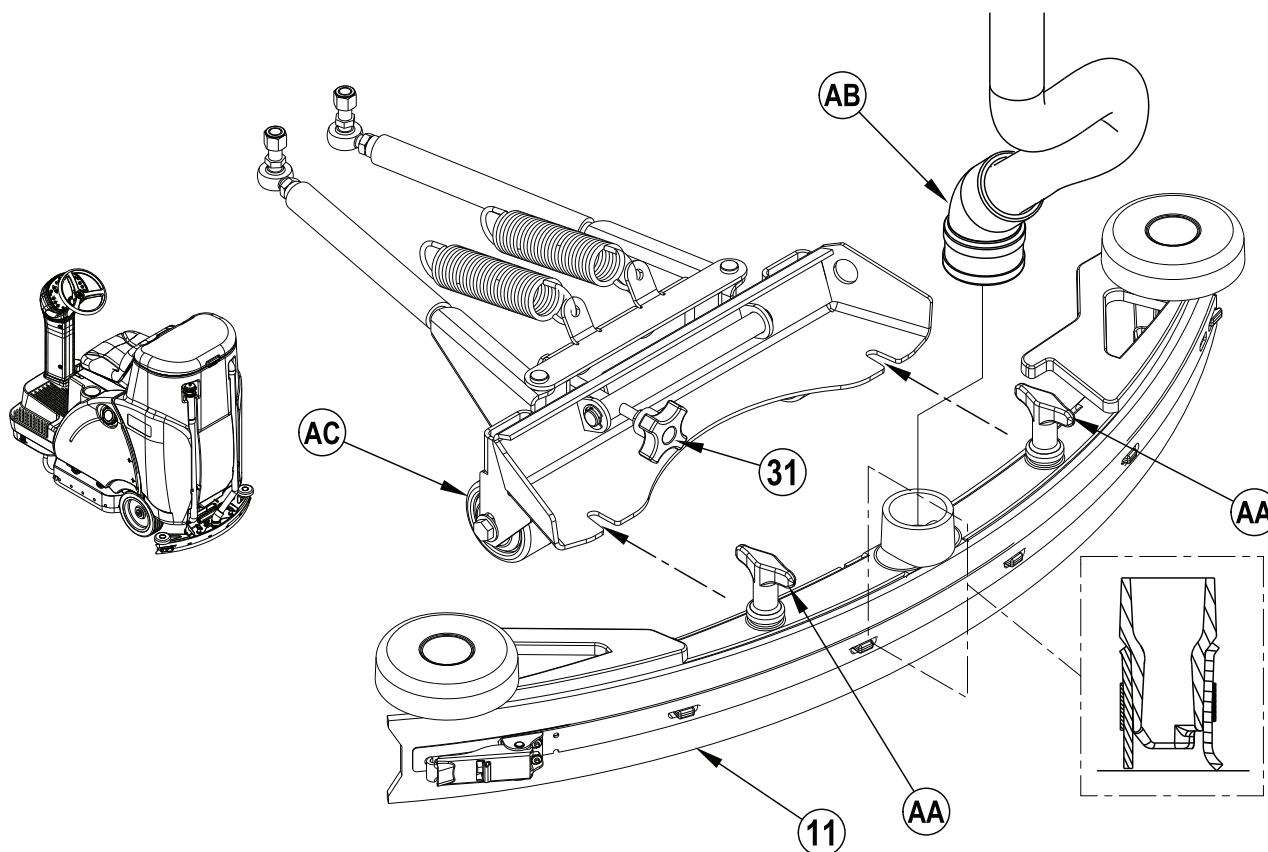

## SCHOONWATERTANK VULLEN

Lees het etiket op het reinigingsmiddel dat u gebruikt en bereken de juiste mengverhouding voor een tank met een inhoud van 120 liter.

Open het schoonwatertankdeksel (36), vul de tank vervolgens voor 1/3 met water, voeg het reinigingsmiddel toe, en vul de tank vervolgens helemaal met water. **OPMERKING:** Reinigingsmiddelmachines kunnen gewoon worden gebruikt met reinigingsmiddel gemengd in de tank, of met het doseersysteem voor reinigingsmiddel. Meng geen reinigingsmiddel in de tank als u het doseersysteem voor reinigingsmiddel gebruikt. U moet gewoon water gebruiken.



## LET OP!

Gebruik alleen licht schuimende, niet ontvlambare, vloeibare reinigingsmiddelen die geschikt zijn voor machinaal schrobben. De temperatuur van het water mag niet hoger zijn dan 55 °Celsius.

## VOORBEREIDING EN GEBRUIK REINIGINGSMIDDELSYSTEEM

### ALGEMENE INSTRUCTIES:

Zie afbeelding 5. Door de reinigingsmiddelschakelaar (S) in te drukken en vast te houden met het schoonwatersysteem ingeschakeld, gaat het reinigingsmiddelsysteem een voor een langs alle beschikbare mengverhoudingen. Wanneer u overschakelt op een ander reinigingsmiddel, dient u het vorige reinigingsmiddel uit het systeem te spoelen. **ONDERHOUDSADVIES:** Plaats de machine boven een afvoer in de vloer voor u de machine schoonspoelt, omdat er tijdens het schoonspoelen een kleine hoeveelheid reinigingsmiddel vrijkomt.

### Het systeem schoonspoelen wanneer op een ander reinigingsmiddel wordt overgeschakeld:

- 1 Maak het reinigingspatroon (13) los en verwijder het.
- 2 Zet de contactschakelaar (A) AAN. Druk de schoonwaterschakelaar (O) en de reinigingsmiddelschakelaar (S) in en houd deze 3 seconden vast.

**OPMERKING:** Het schoonmaakproces neemt ongeveer 10 seconden in beslag nadat het is geactiveerd. Normaal volstaat één schoonmaakcyclus om het systeem schoon te spoelen.

### Verhouding reinigingsmiddel:

- 1 De standaard fabrieksinstelling voor de verhouding van reinigingsmiddel is 1:32. Bij iedere druk op de reinigingsmiddelschakelaar (S) wordt er door de beschikbare verhoudingen gelopen (1:32, 1:50, 1:64, 1:100, 1:128, 1:150, 1:200, 1:256, 1:300, 1:400). Als er na 1:400 nogmaals op de knop wordt gedrukt, wordt het reinigingsmiddelsysteem uitgeschakeld. Het waarschuwinglampje voor de sterkte van het reinigingsmiddel (F1) begint bij het RODE symbool voor sterkte (H) bij een verhouding van 1:32 en beweegt naar links als u door de verhoudingen gaat en eindigt bij het GROENE symbool voor sterkte (H) bij een verhouding van 1:400. Als de machine is UITGESCHAKELD en vervolgens weer wordt INGESCHAKELD, wordt de laatste instelling onthouden.

### INSTRUCTIES VOOR REINIGINGSMIDDEL:

Een reinigingspatroon (13) kan achter het toegangspaneel van het reinigingspatroon (12) in het bedieningscompartiment worden geplaatst. Wanneer u een nieuw patroon installeert, verwijdert u de fabrieksdop en doet u het patroon in de behuizing. Plaats de adapter (AA) en de dop (AB) zoals weergegeven.

## AFBEELDING 5

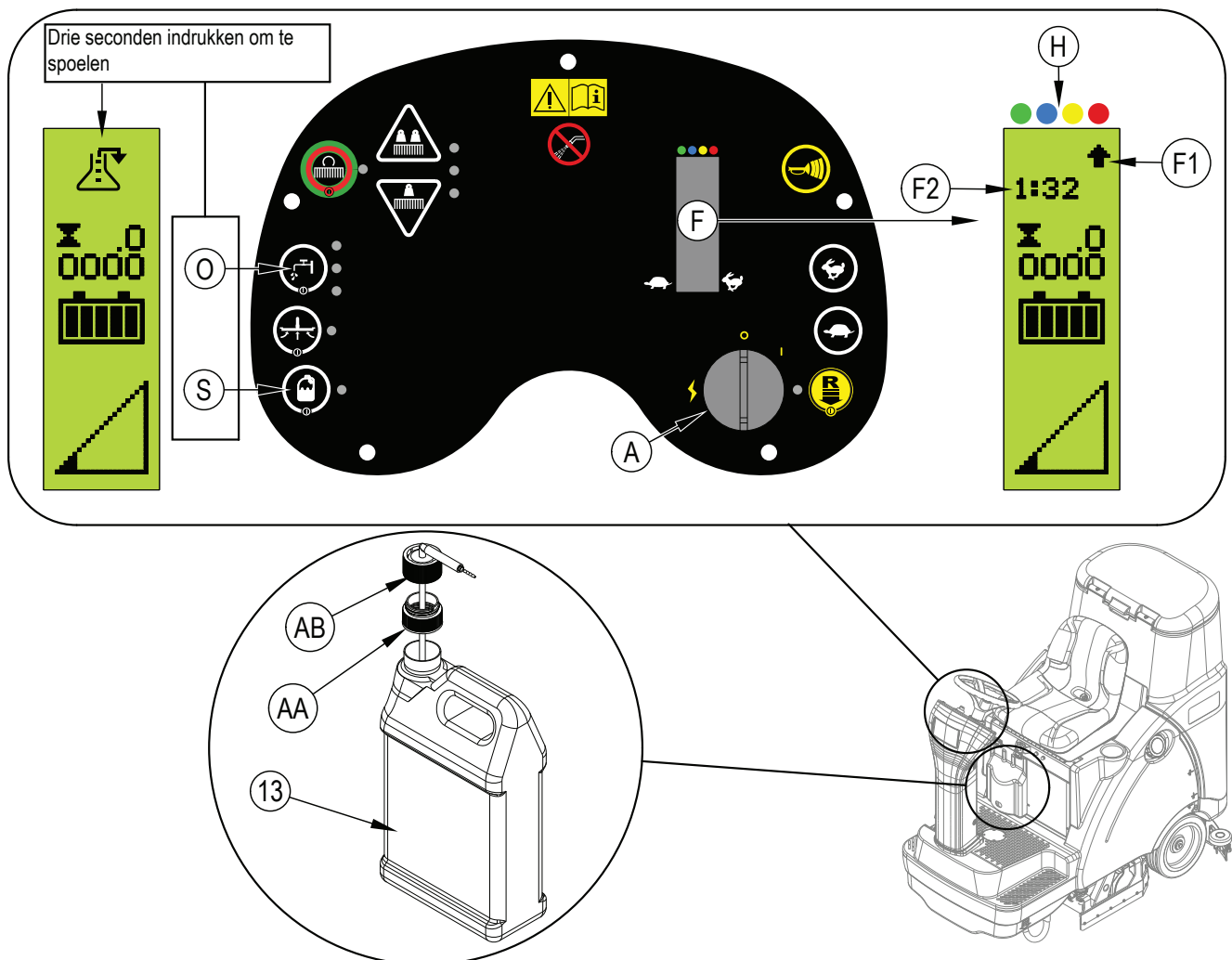

**DE MACHINE BEDIENEN****WAARSCHUWING!**

Zorg ervoor dat u de bedieningsknoppen en de werking ervan begrijpt.

Vermijd het abrupt stoppen op opritten of hellende vlakken. Maak geen plotselinge scherpe bochten. Matig uw snelheid als u hellende vlakken afrijdt. Maak hellende vlakken alleen schoon bij het naar beneden rijden.

**Schrobben...**

Volg de aanwijzingen in het hoofdstuk 'Machine gebruiksklaar maken' van deze gebruiksaanwijzing.

- 1 **Zie afbeelding 6.** Stel de bestuurdersplaats (1) indien nodig af door de stoel omhoog te brengen met de afstelknop voor de bestuurdersplaats (16).
- 2 Zet de contactschakelaar (A) AAN (I). De controlelampjes op het bedieningspaneel gaan nu branden. Controleer het waarschuwingslampje van de accu (F4) voordat u begint.
- 3 Om de machine naar het werkgebied te verplaatsen, drukt u eerst op de vooruit-/achteruitschakelaar (C) en selecteert u 'achteruit' als u achteruit moet en drukt u vervolgens het gaspedaal (3) in. U kunt zien dat de Achteruitmodus is ingeschakeld als het waarschuwingslampje voor Achteruit (B) oranje brandt en er een hoorbaar alarm via de claxon klinkt.
- 4 Druk op de schoonwaterschakelaar (O) en houd deze vast om de vloer vooraf nat te maken. Er wordt oplossing toegevoerd zolang u de schakelaar vasthoudt. **OPMERKING:** Hierdoor bestaat er minder kans dat de vloer beschadigd raakt wanneer u begint te schrobben als de borstels nog droog zijn. Dit kan uitsluitend voorafgaand aan het indrukken van de schrobben AAN-/UIT-schakelaar (M) worden gedaan.
- 5 Druk op de schrobben AAN-/UIT-schakelaar (M). De schrobplaat en zuigmond zakken automatisch naar de vloer. De schrob-, zuig-, schoonwater- en reinigingsmiddelsystemen worden allemaal gestart als het gaspedaal (3) wordt ingedrukt. **OPMERKING:** Als het reinigingsmiddel is UITGESCHAKELD als de machine dit ook is, blijft het UITGESCHAKELD als de machine weer wordt INGESCHAKELD.  
De schrobdruk wordt standaard ingesteld op LAAG (LED (J) voor borsteldruk onder brandt). Gebruik de schakelaar voor meer borsteldruk (K) en de schakelaar voor minder borsteldruk (I) om te schakelen tussen de schrobstanden LAAG, GEMIDDELD en HOOG.  
**OPMERKING:** De snelheid van de schoonwatertoevoer kan onafhankelijk van de schrobdruk worden aangepast door op de schoonwaterschakelaar (O) te drukken.  
**OPMERKING:** De schrob-, schoonwater-, zuig- en reinigingsmiddelsystemen worden automatisch geactiveerd wanneer de schrobben AAN-/UIT-schakelaar (M) wordt ingedrukt. Het zuigsysteem kan IN of weer UIT worden geschakeld door tijdens het schrobben de overeenkomstige schakelaar (Q) in te drukken. Het schoonwatersysteem kan alleen worden UITGESCHAKELD door alle stroomverhoudingen van schoonwater te doorlopen totdat er geen waarschuwingslampjes (N) meer branden. Het schrobstelsysteem kan alleen worden uitgeschakeld door de Schrobben AAN/UIT-schakelaar (S) in te drukken. Het reinigingsmiddelsysteem kan alleen worden UITGESCHAKELD door alle reinigingsmiddelverhoudingen door te lopen tot de laatste verhouding (1:400) en vervolgens de reinigingsmiddelschakelaar (S) nogmaals in te drukken.  
**OPMERKING:** Wanneer de machine achteruit gaat, komt de zuigmond automatisch omhoog.
- 6 Begin met schrobben door de machine recht vooruit in normale loopspas te rijden. Overlap elke baan met 50 tot 75 mm. Stel de snelheid van de machine, schrobdruk en de toevoer van schoonwater zo nodig al naargelang de toestand van de vloer af.  
**OPMERKING:** U kunt de maximale snelheid aanpassen door de schakelaar voor minder snelheid (E) of de schakelaar voor meer snelheid (D) in te drukken die door de snelheidsmeter (F6) wordt weergegeven.  
**BELANGRIJKE OPMERKING:** Alle modellen hebben vijf versnellingen (1-5), behalve model 56114008 (R 6 100) die drie versnellingen (3-5) heeft. De twee laagste versnellingen zijn weggelaten voor model 56114008 (R 6 100). Zie (F6) in afbeeldings 6 voor laagste snelheidsindicatie per model.

**LET OP!**

Start en stop de schrobfunctie alleen als de machine in beweging is, om beschadiging van de vloer te voorkomen.

- 7 Kijk tijdens het schrobben af en toe achterom, om te zien of al het vuile water goed wordt opgezogen. Als er water achterblijft, brengt u misschien te veel schoon water aan, is de vuilwatertank mogelijk vol of moet de zuigmond worden bijgesteld.
- 8 Bij zeer vuile vloeren is het mogelijk dat 'enkel' schrobben niet voldoende is en kan 'dubbel' schrobben vereist zijn. Dubbel schrobben werkt hetzelfde als enkel schrobben, maar bij de eerste keer staat de zuigmond omhoog (druk op de schakelaar voor zuigen AAN/UIT (Q) om de zuigmond omhoog te brengen). Zo kan het reinigingsmiddel langer op de vloer inwerken. De tweede keer gaat u met de wisser omlaag over hetzelfde oppervlak, zodat de opgehoopte oplossing wordt opgezogen.
- 9 De vuilwatertank heeft een vlotter (25) die het vermogen in de zuigmotor kan veranderen. Wanneer deze vlotter wordt geactiveerd, moet de vuilwatertank worden leeggemaakt. De machine zuigt geen water meer op als de vlotter is geactiveerd.
- 10 Als de operator wil stoppen met schrobben:  
Druk eenmaal op de schrobben AAN-/UIT-schakelaar (M). Hierdoor worden de borstels en de schoonwatertoevoer automatisch gestopt en komt de borstelplaat omhoog. Even later komt de zuigmond omhoog en stopt het zuigsysteem (zodat eventueel overgebleven water nog kan worden opgezogen zonder het zuigsysteem weer in te schakelen).
- 11 Rijd de machine naar een daarvoor geschikte afvoerplek en maak de vuilwatertank leeg. Om de vuilwatertank te legen, haalt u de afvoerslang van de vuilwatertank (28) uit de opbergplek achterin en draait u de dop los (houd het uiteinde van de slang boven het waterpeil van de tank om te voorkomen dat er plotseling zo maar vuil water uit stroomt). Controleer en leeg de opvangbak van de zeef (26) in de vuilwatertank. Daarna vult u de schoonwatertank opnieuw en kunt u doorgaan met schrobben.

**OPMERKING:** Zorg dat het deksel van de vuilwatertank (24) en de stop van de afvoerslang van de vuilwatertank (28) goed op hun plaats zitten, anders zuigt de machine het water niet goed op.

Wanneer de accu's moeten worden opgeladen, gaat het waarschuwingslampje voor accu bijna leeg (F7) branden. Vervolgens stoppen de borstels en de schoonwatertoevoer en komt de borstelplaat omhoog. Na een korte tijd komt de zuigmond omhoog en stopt het zuigsysteem. Rijd de machine naar een onderhoudszone en laad de accu's op in overeenstemming met de instructies in het hoofdstuk Accu's van deze gebruiksaanwijzing.

## GEBRUIK VAN HULPSTUKKEN BUITEN DE PADEN

Stappen voor het op de machine bevestigen van de optionele hulpstukken voor buiten de paden:

- 1 **Zie afbeelding 6.** Maak de vuilwaterslang (29) van de zuigmond (11) los. Sluit de slang van de zuigbuiset aan op de slang van de vuilwatertank.
- 2 Bevestig de desbetreffende hulpstukken voor nat zuigen op de slang. (Bij Nilfisk-Alto is een optionele zuigbuiset (PN56601087) verkrijgbaar).
- 3 Zet de contactschakelaar (A) AAN en druk op de schakelaar voor zuigen AAN/UIT (Q). **OPMERKING:** De operator mag zich niet in de bestuurdersplaats bevinden als de zuigmotor(en) zijn ingeschakeld. De zuigmotor(en) blijven continu ingeschakeld totdat de schakelaar weer wordt ingedrukt. De vlotter stopt de vloeistofstroom in de vuilwatertank als deze wordt geactiveerd.

AFBEELDING 6

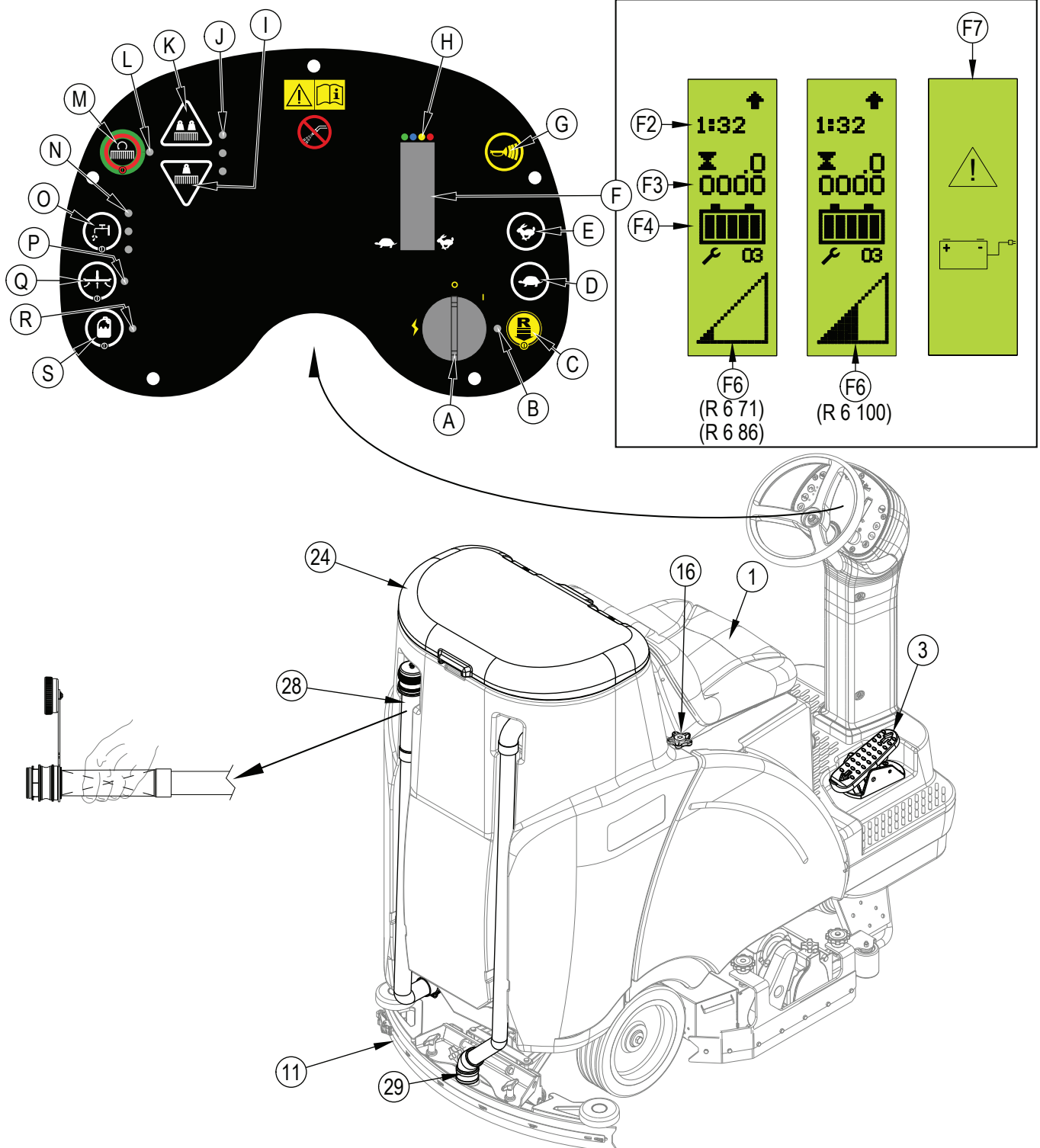



## NA GEBRUIK

- 1 Als u klaar bent met schrobben, drukt u tweemaal op de schrobben AAN-/UIT-schakelaar (**M**). Hierdoor worden alle systemen van de machine (borstels, zuigmond, zuigsysteem en schoonwater en reinigingsmiddel) automatisch omhoog gebracht, ingetrokken en stopgezet. Rijd de machine vervolgens naar een geschikte plaats voor dagelijks onderhoud en controleer de machine op eventueel benodigd onderhoud.
- 2 De schoonwatertank legen:  
Trek de afvoerslang van de vuilwatertank (**2**) uit de opbergklem. Leid de slang naar een daartoe geschikte afvoerput en haal de stop eruit. Spoel de tank met schoon water uit.
- 3 Om de vuilwatertank te legen, haalt u de afvoerslang van de vuilwatertank (**28**) uit de opbergplek. Leid de slang naar een daartoe geschikte afvoerput en draai de dop los (houd het uiteinde van de slang boven het waterpeil van de tank om te voorkomen dat er plotseling zo maar vuil water uit stroomt). Controleer en leeg de opvangbak van de zeef (**26**) in de vuilwatertank. Spoel de tank met schoon water uit.
- 4 Verwijder de borstels of padhouders. Spoel de borstels of padhouders met warm water af en laat ze hangend drogen.
- 5 Verwijder de zuigmond en spoel deze met warm water af. Open het deksel van de vuilwatertank en hang de zuigmond aan de vuilwatertank met het klikmechanisme van de zuigmond (**27**).
- 6 Bij cilindrische systemen verwijdert u de hopper en reinigt u deze grondig. Haal de hopper er aan beide kanten van de machine uit door het spatscherm te verwijderen en de hopper weg van de behuizing omhoog te kantelen en er daarna uit te trekken.
- 7 Controleer onderstaand onderhoudsschema en voer eventueel benodigd onderhoud uit voordat u de machine wegzet.

## ONDERHOUDSSCHEMA

ONDERHOUDSITEM	Dagelijks	Wekelijks	Maandelijks	Jaarlijks
Accu's opladen	X			
Tanks en slangen controleren/reinigen	X			
Borstels of padhouders controleren/reinigen/omkeren	X			
Zuigmond controleren/reinigen	X			
Vlotter voor afsluiten toevoer controleren/reinigen	X			
Opvangbak van de zeef in vuilwatertank legen/reinigen	X			
Vuilcontainer reinigen (bij cilindrische systemen)	X			
Vloeistofpeil alle accucellen controleren		X		
Spatschermen borstelplaat controleren		X		
Schoonwaterfilter controleren/reinigen		X		
Schoonwatertank reinigen (bij cilindrische systemen)		X		
Reinigingsmiddelsysteem schoonspoelen		X		
Machine smeren			X	
* Koolborstels controleren				X

\* Laat de koolborstels van de zuigmotor eenmaal per jaar of steeds na 300 uur gebruik door een bevoegde Nilfisk-Alto servicedienst controleren. De koolborstels van de borstelmotor en de aandrijfmotor moeten eenmaal per jaar of steeds na 500 uur gebruik worden gecontroleerd.

- 8 Zet de machine binnenshuis, op een schone, droge plaats weg. De machine mag niet bevriezen. Laat de tanks open om ze te laten luchten.
- 9 Schakel het contactslot (**A**) UIT (O) en haal het sleutelje eruit.

## DE MACHINE DOORSMEREN - FIGUUR 7

**Invetpunten (of breng wat vet aan op) (AA):**

- Stuurketting
- Schroefdraad van de stelknop van de zuigmond
- Stelknoppen hoogte zijspatscherm

**Smeer de volgende punten (BB) eenmaal per maand met lichte machineolie:**

- Algemene scharnierpunten voor de zuigmond- en borstelplaatkoppeling

## ELEKTROMAGNETISCHE REM

Zie **Figuur 8**. Het aandrijfwiel (**4**) heeft een ingebouwde elektromagnetische rem die telkens geactiveerd wordt wanneer de contactschakelaar (**A**) is UITGESCHAKELD of het gaspedaal (**3**) in de neutrale stand staat. Deze remfunctie kan indien nodig handmatig worden opgeheven door een middelgrote of grote schroevendraaier achter armstuk (**AA**) te plaatsen, zoals weergegeven. Dit mag uitsluitend worden gedaan wanneer u de machine moet verder duwen of trekken.

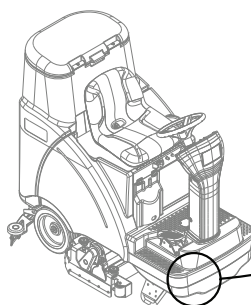

## AFBEELDING 8

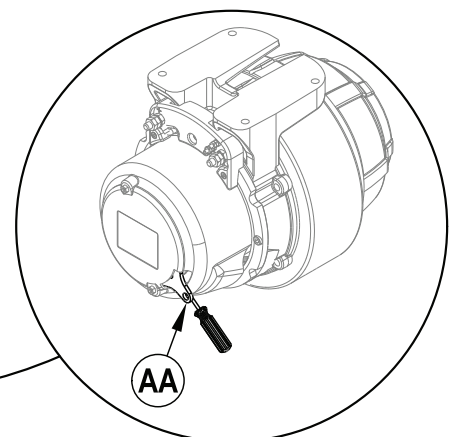

AFBEELDING 7

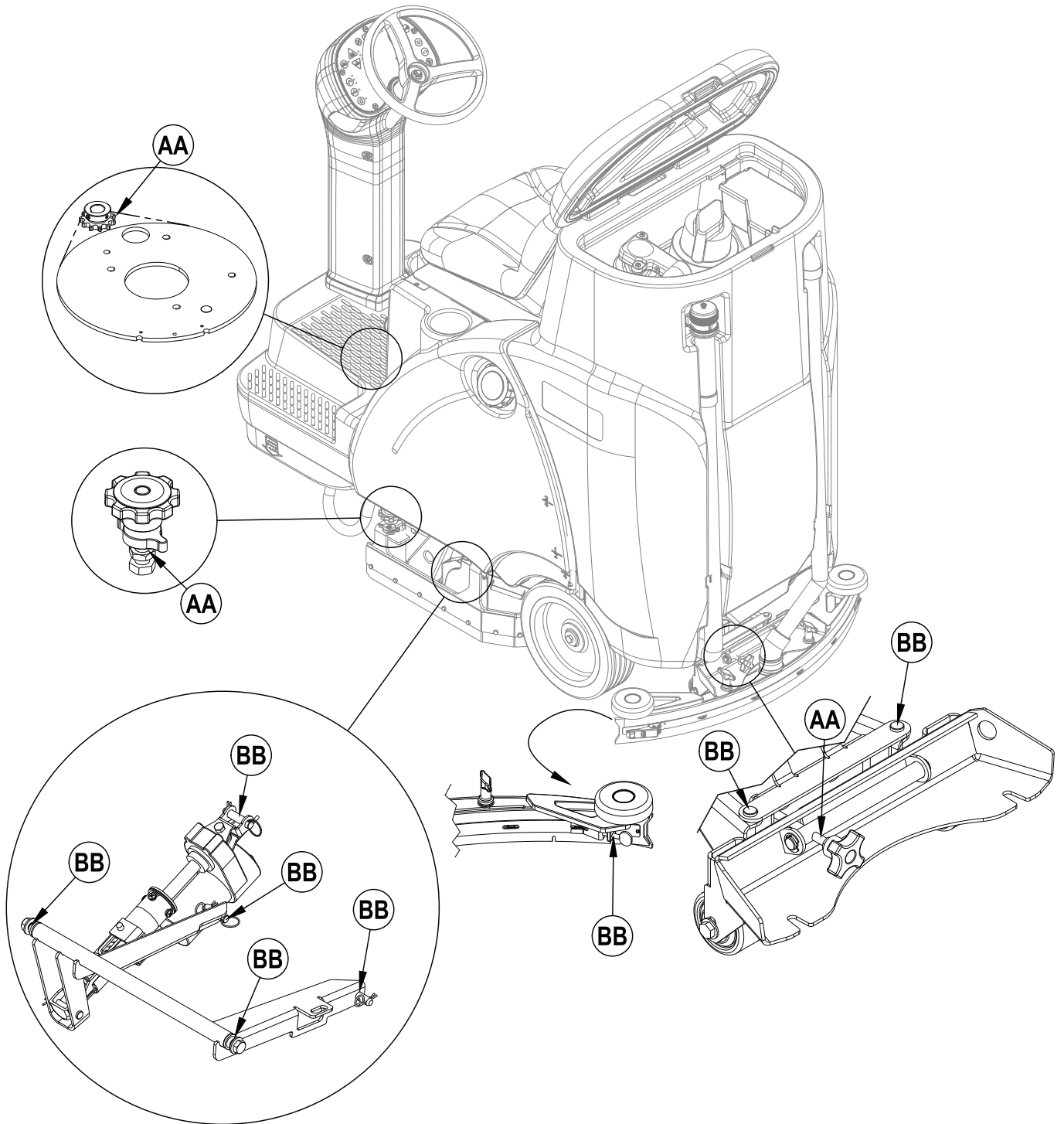

## NATTE ACCU'S OPLADEN

Laad de accu's op telkens wanneer u de machine heeft gebruikt of wanneer het waarschuwingsslampje van de accu (F4) aangeeft dat de accu's bijna leeg zijn.



### WAARSCHUWING!

Vul de accu's nooit voordat u ze gaat opladen. Controleer of alleen de platen zijn bedekt.

Zorg ervoor dat de ruimte waar u de accu's oplaadt goed geventileerd wordt. Als accuzuur met uw huid in contact komt, moet u de huid 5 minuten lang met water spoelen en een arts raadplegen.

Rook niet tijdens onderhoud aan de accu's.

**Tijdens het werken met de accu's...**

- \* Draag geen sieraden
- \* Rook niet
- \* Draag een veiligheidsbril, rubber handschoenen en een rubber schort
- \* Werk in een goed geventileerde ruimte
- \* Laat uw gereedschap niet met meerdere accupolen tegelijk in aanraking komen
- \* Koppel ALTIJD eerst de negatieve (aardings) kabel los wanneer u accu's vervangt, om vonken te vermijden
- \* Sluit ALTIJD als laatste de negatieve kabel aan wanneer u accu's installeert.

**Als uw machine wordt geleverd met geïntegreerde acculader, doet u het volgende:**

Zet de contactschakelaar (A) UIT. Open de accuimte (10) voor een juiste ventilatie. Rol het elektrische snoer aan de zijkant van de geïntegreerde lader af en sluit het aan op een correct geaard stopcontact. Raadpleeg de OEM-producthandleiding voor meer gedetailleerde instructies over hoe u tewerk moet gaan.

**Als uw machine wordt geleverd zonder geïntegreerde acculader, doet u het volgende:**

Open de accuimte (10) en stel de scharnierstang van de bestuurdersplaats (35) in. Ontkoppel de accu's van de machine en duw de connector van de lader in het aansluitpunt van de accu's (37). Volg de aanwijzingen op de acculader. **ONDERHOUDSADVIES:** Zorg ervoor dat u de acculader in de connector plaatst die op de batterijen is aangesloten.



### LET OP!

Om beschadiging van de vloer te voorkomen dient u na het opladen water en zuur van de bovenkant van de accu's af te vegen. De accu te weinig of te veel opladen beperkt de levensduur en de prestaties van de accu. Zorg ervoor dat u DE JUISTE OPLAADINSTRUCTIES VOLGT.

## VLOEISTOFPEIL VAN DE ACCU'S CONTROLEREN

Controleer het vloeistofpeil van de accu's minstens eenmaal per week.

Verwijder de accudoppen en controleer het waterpeil in iedere accucel. Vul elke cel met gedestilleerd of gedemineraliseerd water in een speciaal flesje met vloeistof voor accu's (verkrijgbaar bij de meeste handelaren in auto-onderdelen) tot aan het maatstreepje (of tot 10 mm boven de rand van de scheidingslijnen). Vul de accu's NOOIT te veel!



### LET OP!

Als de accu's te veel worden gevuld, kan er accuzuur op de vloer terecht komen.

Draai de accudoppen vast. Neem de bovenkant van de accu's af met een oplossing van soda en water (2 eetlepels soda op 1,26 gallons / 4,76 liter water).

## GEL/AGM (VRLA) ACCU'S OPLADEN

Laad de accu's op telkens wanneer u de machine heeft gebruikt of wanneer het waarschuwingsslampje van de accu (F4) aangeeft dat de accu's bijna leeg zijn.



### WAARSCHUWING!

Zorg ervoor dat de ruimte waar u de accu's oplaadt goed geventileerd wordt. Als accuzuur met uw huid in contact komt, moet u de huid 5 minuten lang met water spoelen en een arts raadplegen.

Rook niet tijdens onderhoud aan de accu's.

**Tijdens het werken met de accu's...**

- \* Draag geen sieraden
- \* Rook niet
- \* Draag een veiligheidsbril, rubber handschoenen en een rubber schort
- \* Werk in een goed geventileerde ruimte
- \* Laat uw gereedschap niet met meerdere accupolen tegelijk in aanraking komen
- \* Koppel ALTIJD eerst de negatieve (aardings) kabel los wanneer u accu's vervangt, om vonken te vermijden
- \* Sluit ALTIJD als laatste de negatieve kabel aan wanneer u accu's installeert.



### LET OP!

Uw VRLA-accu levert de beste prestaties en gaat het langst mee WANNEER DEZE CORRECT WORDT OPGELADEN! De accu te weinig of te veel opladen beperkt de levensduur en de prestaties van de accu. Zorg ervoor dat u DE JUISTE OPLAADINSTRUCTIES VOLGT. PROBEER DEZE ACCU NOOIT TE OPENEN! Als een VRLA-accu wordt geopend, gaat de druk verloren en worden de platen aangetast door zuurstof. DE GARANTIE VERVALT ALS DE ACCU GEOPEND WORDT.

**Als uw machine wordt geleverd met geïntegreerde acculader, doet u het volgende:**

Zet de contactschakelaar (A) UIT. Open de accuimte (10) voor een juiste ventilatie. Rol het elektrische snoer aan de zijkant van de geïntegreerde lader af en sluit het aan op een correct geaard stopcontact. Raadpleeg de OEM-producthandleiding voor meer gedetailleerde instructies over hoe u tewerk moet gaan.

**Als uw machine wordt geleverd zonder geïntegreerde acculader, doet u het volgende:**

Open de accuimte (10) en stel de scharnierstang van de bestuurdersplaats (35) in. Ontkoppel de accu's van de machine en duw de connector van de lader in het aansluitpunt van de accu's (37). Volg de aanwijzingen op de acculader. **ONDERHOUDSADVIES:** Zorg ervoor dat u de acculader in de connector plaatst die op de batterijen is aangesloten.

**BELANGRIJK:** Zorg ervoor dat u over een geschikte lader beschikt voor het opladen van gelcelaccu's. Gebruik alleen 'spanningsgeregelde' of 'spanningsbeperkte' laders. Standaardladers met constante stroom of wisselende stroom MOGEN NIET worden gebruikt. Een lader met temperatuursensor wordt aanbevolen, omdat handmatige bijstellingen nooit helemaal accuraat zijn en de VRLA-batterij kunnen beschadigen.

## ONDERHOUD ZUIGMOND

Als de zuigmond smalle banen water achterlaat, zijn de zuigrubbers misschien vuil of beschadigd. Verwijder de zuigmond, spoel deze met warm water af en controleer de zuigrubbers. De zuigrubbers moet omgekeerd of vervangen worden als ze gekrast, gescheurd, gekreukeld of afgesleten zijn.

### De achterste zuigrubber omkeren of vervangen...

- 1 Zie afbeelding 9. Breng de zuigmond omhoog van de vloer en trek daarna de vergrendeling van het achterste zuigmondblad (32) los.
- 2 Verwijder de spanband (AA).
- 3 Schuif de achterste zuigrubber van de pennen af.
- 4 De zuigrubber heeft 4 randen. Draai de zuigrubber zo dat er een schone, onbeschadigde rand in de richting van de voorkant van de machine wijst. Als alle vier de randen gekrast, gescheurd of erg afgesleten zijn, moet u de zuigrubber vervangen.
- 5 Plaats de zuigrubber en volg daarbij bovenstaande aanwijzingen in omgekeerde volgorde. Stel daarna de zuigmond (31) weer af.

### De voorste zuigrubber omkeren of vervangen...

- 1 Breng de zuigmond omhoog van de vloer en draai daarna de 2 vingermoeren (AB) bovenop de zuigmond los en haal de zuigmond uit de montageplaat.
- 2 Draai de vleugelmoer voor het verwijderen van de voorste zuigmond (33) los, en verwijder vervolgens de spanband (AC) en zuigrubber.
- 3 De zuigrubber heeft 4 randen. Draai de zuigrubber zo dat er een schone, onbeschadigde rand in de richting van de voorkant van de machine wijst. Als alle vier de randen gekrast, gescheurd of erg afgesleten zijn, moet u de zuigrubber vervangen.
- 4 Plaats de zuigrubber en volg daarbij bovenstaande aanwijzingen in omgekeerde volgorde. Stel daarna de zuigmond weer af.

## ZUIGMOND BIJSTELLEN

De zuigmond kan op twee manieren worden afgesteld, via hoek en hoogte:

Telkens wanneer er een zuigrubber omgekeerd of vervangen wordt of als de zuigmond de vloer niet goed droog zuigt, moet de hoek van de zuigmond opnieuw worden afgesteld.

- 1 Parkeer de machine op een vlakke, egale ondergrond en laat de zuigmond zakken. Rijd de machine vervolgens zodanig vooruit dat de wissers naar achteren teruggevouwen zijn.
- 2 Stel de hoek en hoogte van de zuigmond af met de instelknop voor de hellingshoek van de zuigmond (31) en de instelknop voor de hellingshoek (AD), zodat het achterste zuigrubber de vloer gelijkmatig raakt over zijn gehele breedte en licht gebogen is zoals wordt weergegeven in de dwarsdoorsnede van de zuigmond.

### AFBEELDING 9

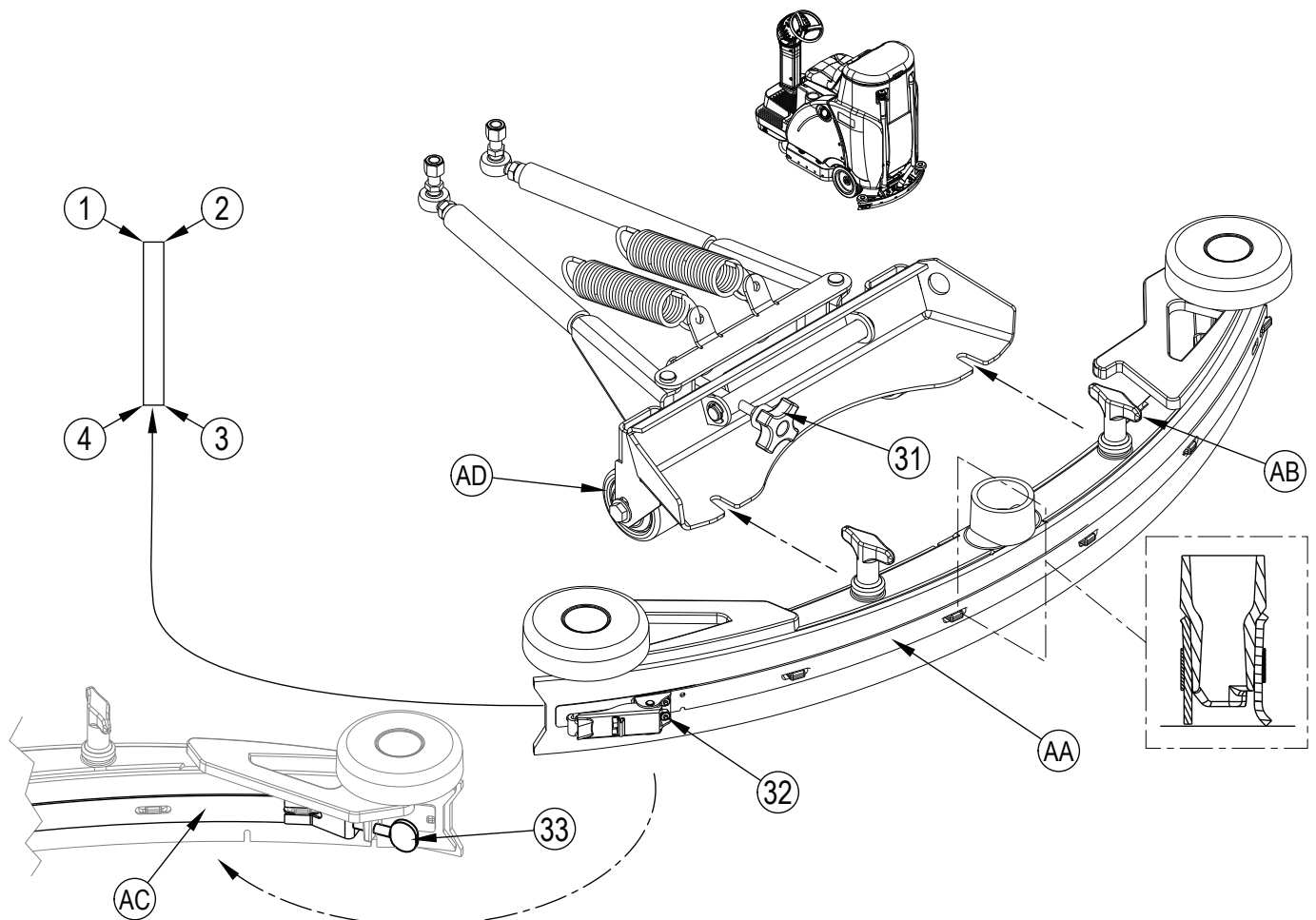

## SPATSCHERMEN CONTROLEREN

De functie van de spatschermen is vuil water naar de zuigmond leiden, zodat het water beter binnen het werkvlak van de machine blijft. Bij normaal gebruik slijten de vissers uiteindelijk. U zult zien dat er dan een beetje water van onder de spatschermen lekt. U kunt dit heel eenvoudig bijstellen door de vissers lager te zetten, zodat al het water door de zuigmond kan worden opgenomen.

### Spatscherm(en) omkeren of vervangen.

- 1 **Zie afbeelding 10.** Draai de draaiknoppen van de zijspatschermplaat (14) (2 per kant) los en trek de spatschermen (AA) een beetje naar voren (alleen schijf en BOOST) en vervolgens weg van de schrobplaat.
- 2 Verwijder alle onderdelen waarmee de vissers aan de behuizing van de spatschermen vastzitten.
- 3 De zijspatschermen hebben 2 randen. Draai de spatschermen zodat er een schone, onbeschadigde rand naar binnen staat gericht. Vervang de spatschermen als ze zo gekrast, gescheurd of erg afgesleten zijn dat ze niet meer kunnen worden bijgesteld.
- 4 Plaats de behuizing van de spatschermen weer terug op de machine en stel het spatscherm zodanig af dat deze op de juiste wijze in contact met de vloer komt wanneer de borstelplaat in de schrobstand wordt geplaatst.

## HOOGTE SPATSCHERMEN BIJSTELLEN

- 1 **Zie afbeelding 10.** De tapbouten van de borgmoeren van de spatschermen zijn voorzien van instelknoppen voor de hoogte van de spatschermplaat (17), die omhoog of omlaag kunnen worden gezet om slijtage van het spatscherm te compenseren.
- 2 Om deze bij te stellen verwijderd u de spatschermen (AA) uit de borstelplaat (AB) om toegang te krijgen tot de instelknoppen voor de hoogte van de spatschermplaat (17). Tip: De draaiknoppen van de spatschermplaten (14) kunnen worden losgedraaid met de spatschermen nog bevestigd, en de instelknoppen voor de hoogte van de spatschermplaat (17) kunnen worden rondgedraaid door onder de behuizing van de spatschermen te reiken.
- 3 Draai de instelknoppen voor de hoogte van de spatschermplaat (17) (omhoog of omlaag), tot het punt waar de spatschermen voldoende omgevouwen worden, zodat al het vuile water tijdens het schrobben binnen de spatschermen blijft. **OPMERKING:** Stel ze zodanig bij dat de spatschermen goed werken. Laat de spatschermen niet al te ver zakken tot op een punt waar ze te ver omgevouwen worden en ze onnodig slijten.

### AFBEELDING 10

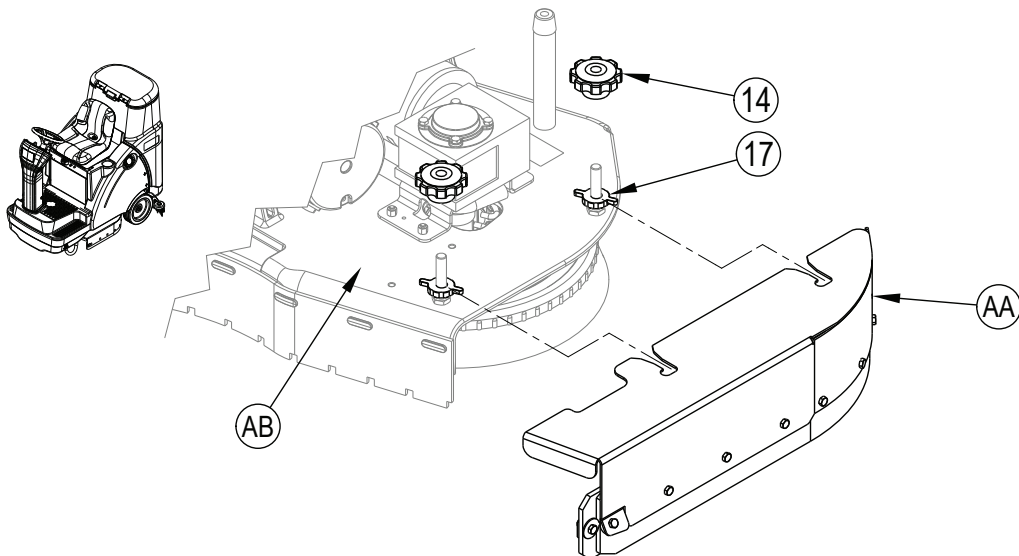

Schijf

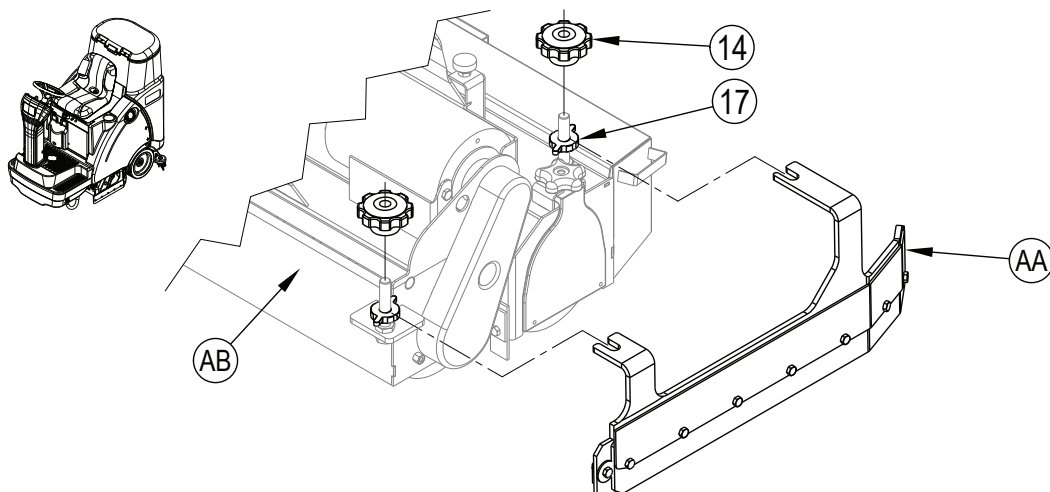

Cilindrisch



## PROBLEMEN VERHELPEN

Probleem	Mogelijke oorzaak	Oplossing
Water wordt slecht opgezogen	Versleten of gescheurde wissers	Wissers omkeren of vervangen
	Zuigmond (11) niet goed afgesteld	Zuigmond bijstellen totdat de wissers de vloer over de gehele breedte op gelijke hoogte raken
	Vuilwatertank vol	Vuilwatertank legen
	De afvoerslang van de vuilwatertank (28) lekt.	Stop afvoerslang vastzetten of vervangen
	Lek in pakking deksel vuilwatertank (24)	Pakking vervangen/deksel juist plaatsen
	Vuil in zuigmond (11)	Zuigmond reinigen
	Vuilwaterslang (29) verstopt	Vuil verwijderen
	Te veel toevoer van schoonwater	Toevoer schoonwater aanpassen op bedieningspaneel
Schrobt slecht	Versleten borstels of pads	Borstels omkeren of vervangen
	Verkeerde borstel of pad	Raadpleeg Nilfisk-Alto
	Verkeerd reinigingsmiddel	Raadpleeg Nilfisk-Alto
	Machine rijdt te hard	Ga langzamer rijden
	Niet voldoende toevoer van schoonwater	Toevoer schoonwater verhogen op bedieningspaneel
Geen of onvoldoende toevoer schoonwater	Schoonwatertank leeg	Schoonwatertank vullen
	Leidingen, kleppen, filter (20) of tank verstopt	Leidingen, tank doorspoelen en schoonwaterfilter reinigen
	Afsluitklep schoonwater (21) dicht	Afsluitklep schoonwater openen
	Elektromagnetische klep schoonwatertoevoer (19)	Klep reinigen of vervangen
Machine wordt niet ingeschakeld	Aansluitpunt accu's (37) afgesloten	Accu's opnieuw aansluiten
	Veiligheidsschakelaar bij bestuurdersplaats	Op open circuit controleren en vervangen
	Regeling hoofdsysteem	Op foutcodes controleren <b>(neem contact op met een bevoegde servicedienst van Nilfisk-Alto)</b>
	Zekering van 10 Amp (6) doorgeslagen	Op kortsluiting controleren en opnieuw instellen
Geen snelheidsregelaar aandrijfsysteem	Noodstopschakelaar (7) doorgeslagen	De noodstopschakelaar resetten
	Snelheidsregelaar aandrijfsysteem	Op foutcodes controleren <b>(neem contact op met een bevoegde servicedienst van Nilfisk-Alto)</b>
	Zekering van 70 Amp (5) doorgeslagen	Op overbelasting aandrijfmotor controleren
Veegt slecht (bij cilindrische systemen)	Hopper (34) is vol	Hopper legen en reinigen
	Versleten borstels	Borstels vervangen
	Borstelhaar is wat ingedeukt	Borstels omkeren
Geen toevoer reinigingsmiddel	Reinigingspatroon (13) is leeg	Reinigingspatroon vullen
	Toevoerleiding reinigingsmiddel verstopt of geknikt	Spoel het systeem, trek de leidingen recht om knikken te verwijderen
	Reinigingsmiddelpomp	Pomp en leidingen controleren (moet wellicht in de primer worden gezet)



**TECHNISCHE SPECIFICATIES (zoals op de machine geïnstalleerd en getest)**

Model		Scrubtec R 6 71	Scrubtec R 6 71C	Scrubtec R 6 86	Scrubtec R 6 100
Typenummer		56114004	56114005	56114006	56114008
Voltage, accu's	V	24V	24V	24V	24V
Accuvermogen	Ah	238	238	238	238
Veiligheidsklasse		IPX3	IPX3	IPX3	IPX3
Geluidsdrukniveau IEC 60335-2-72: 2002 Amend. 1:2005, ISO 11201	dB(A)	68,3dB LpA, 3dB KpA	68,3dB LpA, 3dB KpA	68,3dB LpA, 3dB KpA	68,3dB LpA, 3dB KpA
Bruto gewicht	lbs/kg	1,328/602	1,359/616	1,328/602	1,381/626
Gewicht (leeg)	lbs/kg	547/248	578/262	547/248	600/272
Maximale belasting wielen op vloer (middenvoor)	psi / N/mm <sup>2</sup>	152 / 1.05	152 / 1.05	152 / 1.05	152 / 1.05
Maximale belasting wielen op vloer (rechtsachter)	psi / N/mm <sup>2</sup>	193 / 1.33	193 / 1.33	193 / 1.33	193 / 1.33
Maximale belasting wielen op vloer (linksachter)	psi / N/mm <sup>2</sup>	154 / 1.06	154 / 1.06	154 / 1.06	154 / 1.06
Trillingen bij bedieningspaneel (ISO 5349-1)	m/s <sup>2</sup>	.181	.181	.181	.181
Trillingen bij bestuursplaats (EN 1032)	m/s <sup>2</sup>	0.014	0.014	0.014	0.014
Toegestane helling transport		12.5% (7.1°)	12.5% (7.1°)	12.5% (7.1°)	12.5% (7.1°)
Toegestane helling reinigen		7.9% (4.5°)	7.9% (4.5°)	7.9% (4.5°)	7.9% (4.5°)

**Materiaalsamenstelling en recyclebaarheid**

Type	% van machinegewicht	% recyclebaar
Aluminium	5%	100%
Elektrisch / motoren / - overig	19%	28%
Ferrometalen	35%	100%
Harnassen / kabels	4%	81%
Vloeistoffen	0%	0%
Plastic – niet-recyclebaar	9%	0%
Plastic - recyclebaar	2%	100%
Polyethyleen	26%	92%
Rubber	1%	29%



**СОДЕРЖАНИЕ**

	Страница
Введение .....	D-2
Предупреждения и предостережения .....	D-3
О машине .....	D-4 – D-5
Приборная панель .....	D-6
<b>Подготовка машины к эксплуатации</b>	
Установка аккумуляторных батарей .....	D-7
Установка щеток .....	D-8 - D-9
Установка скребка .....	D-10
Заполнение резервуара для моющего раствора .....	D-10
Система моющего средства .....	D-11
<b>Управление машиной</b>	
Режим промывки .....	D-12 - D-13
Использование жесткого переходника для уборки между рядами .....	D-12 - D-13
После эксплуатации .....	D-14
График технического обслуживания .....	D-14
Смазывание машины .....	D-14 - D-15
Зарядка аккумуляторных батарей (электролитных) .....	D-16
Проверка уровня электролита в батареях .....	D-16
Зарядка аккумуляторных батарей (гелиевых) .....	D-16
Техническое обслуживание швабры .....	D-17
Регулировка положения скребка .....	D-17
Техническое обслуживание боковых скребков .....	D-18
Нахождение и устранение неисправностей .....	D-19
Технические спецификации .....	D-20

**ВВЕДЕНИЕ**

Настоящее руководство поможет вам наиболее эффективно использовать возможности поломоечной машины с сиденьем для оператора Nilfisk-Alto, приобретенной вами. Перед эксплуатацией машины, внимательно прочтите это руководство.

**Примечание:** Цифры, выделенные жирным шрифтом и заключенные в круглые скобки, обозначают узлы, представленные на иллюстрациях на стр. D-4 – D-6.

Данная машина подходит только для коммерческого использования, например, в гостиницах, в школах, в больницах, на заводах, в магазинах или в офисах, а также для сдачи напрокат. Scrubtec R 6 Rider является машиной для чистки пола с батарейным приводом.

**ДЕТАЛИ И ОБСЛУЖИВАНИЕ**

Необходимый ремонт должен проводиться авторизованным сервисным центром компании Nilfisk-Alto, который имеет в наличии обученный персонал технического обслуживания, и использует оригинальные запчасти и принадлежности компании Nilfisk-Alto.

Для проведения работ по сервисному обслуживанию и заказа запасных частей свяжитесь с указанным ниже ПРОИЗВОДИТЕЛЬНЫМ ДИЛЕРОМ компании NILFISK-ALTO. Укажите модель и серийный номер Вашей машины.

**МОДИФИКАЦИИ**

Модификации и дополнения, которые влияют на способность и безопасную эксплуатацию нельзя проводить без предварительного письменного одобрения компании Nilfisk-Alto Inc. Не одобренные модификации приведут к потере гарантии, а также к ответственности заказчика за любые возникшие происшествия.

**ПАСПОРТНАЯ ТАБЛИЧКА**

Номер модели и серийный номер Вашей машины указаны в паспортной табличке, установленной на машине. Эта информация необходима при заказе запасных частей машины. Используйте пустое место ниже, чтобы пометить номер модели и серийный номер Вашей машины для дальнейшего обращения.

НОМЕР МОДЕЛИ \_\_\_\_\_

СЕРИЙНЫЙ НОМЕР \_\_\_\_\_

**РАСПАКОВЫВАНИЕ МАШИНЫ**

При доставке машины, тщательно проверьте транспортировочный картонный ящик и саму машину для выявления повреждений. В случае обнаружения повреждения, сохраните картонный транспортировочный ящик (если имеется) для того, чтобы можно было произвести его осмотр. Немедленно свяжитесь с отделом обслуживания клиентов компании Nilfisk-Alto для подачи искового заявления о возмещении убытков. Изучите инструкцию по распаковке, которой снабжена машина, чтобы скатить машину с плиты контейнера.

## ПРЕДУПРЕЖДЕНИЯ И ПРЕДОСТЕРЕЖЕНИЯ

### СИМВОЛЫ

Для предупреждения о потенциально опасных условиях компания Nilfisk-Alto использует следующие символы. Следует всегда внимательно читать эту информацию и принимать надлежащие меры для защиты персонала и имущества.

Данный пылесос подходит исключительно для коммерческого использования, например, в гостиницах, школах, на заводах, в магазинах или таких офисах, которые не используются в рамках ведения обычного домашнего хозяйства.

#### **ОПАСНО ДЛЯ ЖИЗНИ!**

Используется для предупреждения об опасных, быстро наступающих условиях, которые могут привести к травме или смертельному исходу.

#### **ВНИМАНИЕ!**

Используется для привлечения внимания к условиям, которые могут привести к тяжелой травме.

#### **ОСТОРОЖНО!**

Используется для привлечения внимания к условиям, которые могут привести к легкой травме или повреждению машины или другого имущества.

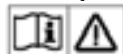

Перед эксплуатацией машины прочтите все инструкции.

## ОСНОВНЫЕ ПРАВИЛА ТЕХНИКИ БЕЗОПАСНОСТИ

Чтобы предупредить Вас о возможной опасности повреждения машины или получения травмы, приведены конкретные предупреждения и предостережения.

#### **ВНИМАНИЕ!**

- \* Управление машиной может быть доверено только специально обученному и допущенному персоналу.
- \* Эта машина не предназначена для использования людьми (включая детей) с уменьшенными физическими, чувствительными или умственными способностями, или же при отсутствии опыта и знаний для работы на машине.
- \* Находясь на пандусах или на наклонных поверхностях, избегайте внезапных остановок. Избегайте крутых разворотов и поворотов. Двигайтесь на низкой скорости при съезде вниз по наклонной поверхности.
- \* Держите возгорающиеся, воспламеняющиеся и дымящиеся предметы вдали от аккумуляторных батарей. При нормальной эксплуатации аккумуляторной батареи выделяются взрывоопасные газы.
- \* При зарядке аккумуляторных батарей выделяется взрывоопасный водородный газ. Заряжайте аккумуляторные батареи только в хорошо проветриваемых помещениях, вдали от открытого пламени. Не курите при зарядке аккумуляторных батарей.
- \* При работе вблизи электрических компонентов снимите все ювелирные украшения.
- \* Перед проведением работ по техническому обслуживанию электрических компонентов поверните переключатель с ключом в положение (O) (выкл.).
- \* Никогда не работайте под машиной, не установив аварийные блоки или подпорки для поддержки машины.
- \* Не используйте воспламеняющиеся чистящие средства, не работайте с ними или вблизи таких средств, и не работайте в местах, где имеются воспламеняющиеся жидкости.
- \* Запрещается мыть эту машину водой, вытекающей под напором.
- \* Используйте только те щетки, которые входят в комплект или указаны в руководстве. Использование других щеток может привести к ухудшениям безопасности.

#### **ОСТОРОЖНО!**

- \* Данная машина не предназначена для использования на пешеходных дорожках и дорогах общего пользования.
- \* Эта машина не предназначена для собирания опасной пыли
- \* Не используйте диски скарификатора и шлифовальные камни. Компания Nilfisk-Alto не несет ответственности за любые повреждения поверхности пола, вызванные использованием скарификаторов или шлифовальных камней (которые могут также повредить систему привода щеток).
- \* При работе с машиной убедитесь в том, что Вы не подвергаете опасности третьих лиц, в особенности, детей.
- \* Перед проведением любого сервисного обслуживания внимательно прочтите все инструкции, относящиеся к этой функции.
- \* Не оставляйте машину без присмотра, не повернув переключатель с ключом в положение (O) (выкл.), не вынув ключ и не включив стояночный тормоз.
- \* Перед тем, как сменить щетки и открыть какую-либо эксплуатационную панель, поверните переключатель с ключом в положение (O) (выкл.) и выньте ключ.
- \* Соблюдайте меры предосторожности, чтобы волосы, ювелирные украшения или свободные детали одежды не попали в движущиеся механизмы.
- \* Будьте осторожны при управлении машиной при температуре окружающей среды ниже нуля. Может замерзнуть вода, находящаяся в резервуарах для моющего раствора, отработанной жидкости и моющего средства, что может привести к повреждению клапанов и фитингов. Промывайте резервуары жидкостью, применяемой для промывки ветровых стекол.
- \* Перед тем, как выбросить машину на свалку, необходимо снять аккумуляторные батареи. Утилизация аккумуляторных батарей должна производиться с соблюдением мер безопасности и в соответствии с требованиями местного законодательства по охране природы.
- \* Нельзя использовать машину для чистки поверхностей, угол подъема которых превышает угол подъема, указанный на машине.
- \* Перед эксплуатацией машины следует убедиться, что все дверцы и крышки находятся в положении, указанном в руководстве.
- \* Эта машина должна использоваться и храниться только внутри помещений.

## СОХРАНИТЕ ЭТИ ИНСТРУКЦИИ

**О МАШИНЕ**

По мере чтения данного руководства, Вы обнаружите цифровые или буквенные обозначения, выделенные жирным шрифтом и заключенные в круглые скобки, например, (2). Данные цифровые обозначения обозначают узлы, изображенные на данных страницах, если не указано иное. При необходимости просматривайте эти страницы для определения расположения узла, упомянутого в тексте. **ПРИМЕЧАНИЕ:** Подробное пояснение каждого узла, изображенного на иллюстрациях на следующих 4-х страницах, представлено в руководстве по обслуживанию.

- |   |  |
|---|--|
| 1 Сиденье оператора                             | 11 Сборка швабры   |
| 2 Сливной шланг резервуара для моющего раствора | 12 Крышка доступа к контейнеру чистящего средства (только для моделей с чистящим средством)      |
| 3 Педаль хода                                   | 13 Контейнер чистящего средства (только для моделей с чистящим средством / не входит в комплект) |
| 4 Ведущее колесо                                | 14 Рукоятки снятия юбки моечного узла  |
| 5 Прерыватель цепи приводного колеса (70А)      | 15 Зарядное устройство для батареи (дополнительно / под сидением)                                |
| 6 Прерыватель цепи управления (10А)             | 16 Рукоятка регулировки сидения  |
| 7 Блок аварийной остановки                      | 17 Рукоятка регулировки высоты юбки моечного узла  |
| 8 Моечный узел                                  | 18 Передний роликовый буфер  |
| 9 Заднее колесо                                 |  |
| 10 Крышка отсека аккумуляторных батарей         |  |

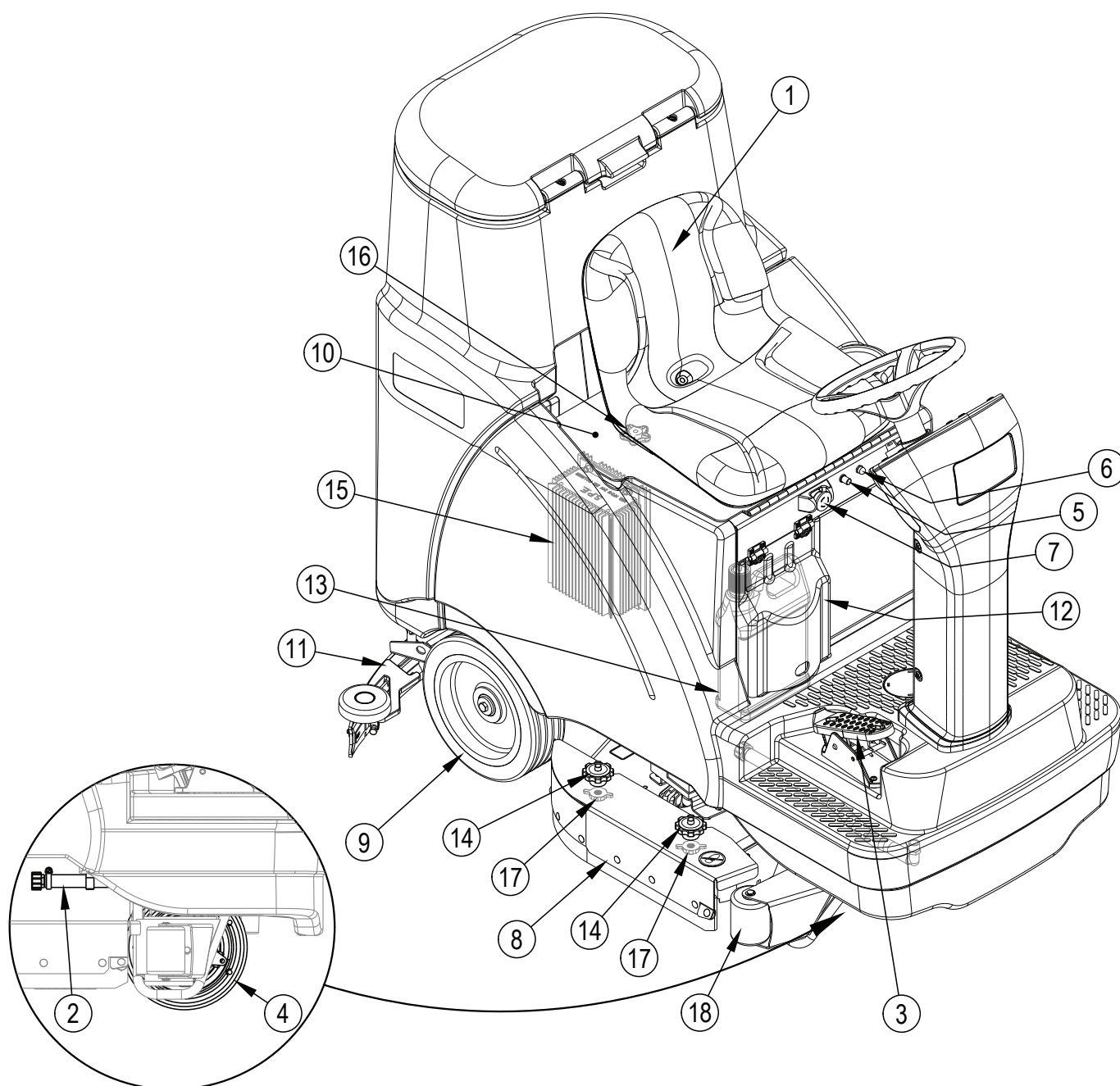

**О МАШИНЕ**

- |   |  |
|---|--|
| 19 Клапан соленоида подачи моющего раствора               | 29 Шланг отвода отработанной жидкости                  |
| 20 Фильтр моющего раствора                                | 30 Места крепления для фиксации машины на платформе    |
| 21 Запорный клапан моющего раствора                       | 31 Рычаг регулировки наклона скребка                   |
| 22 Приборная панель                                       | 32 Защелка для снятия лезвия заднего скребка           |
| 23 Рулевое колесо   | 33 Гайка с накаткой для снятия переднего скребка       |
| 24 Крышка резервуара для отработанного раствора           | 34 Бункер (только в цилиндрических моделях)            |
| 25 Запорный поплавок резервуара для отработанной жидкости | 35 Упор сидения  |
| 26 Фильтрующая корзина                                    | 36 Заливная крышка для резервуара для моющего раствора |
| 27 Держатель для хранения скребка                         | 37 Соединитель аккумуляторной батареи                  |
| 28 Сливной шланг резервуара для отработанного раствора    | 38 Смотровая трубка уровня бака моющего средства       |

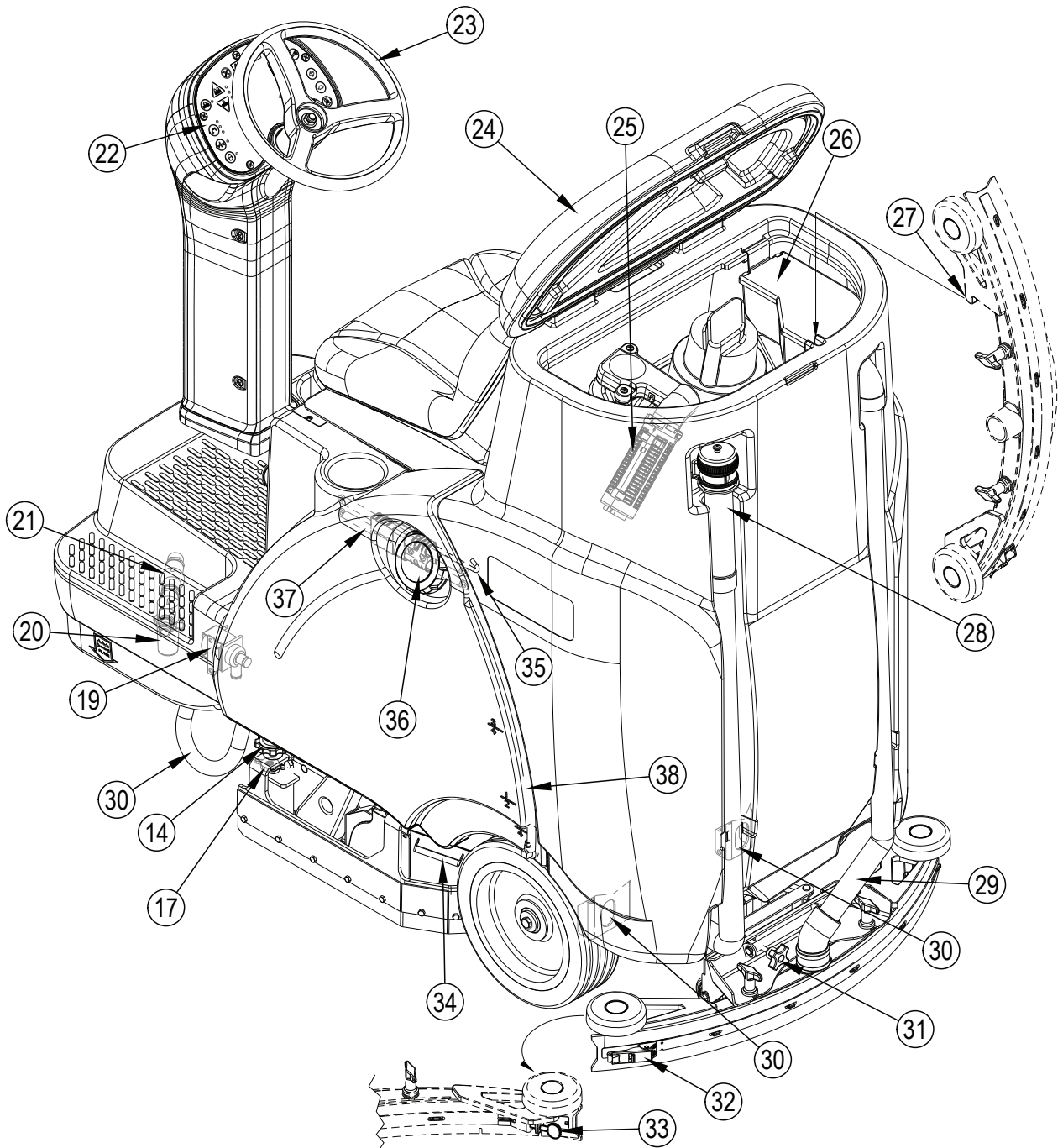



## ПРИБОРНАЯ ПАНЕЛЬ

- |    |  |   |  |
|----|--|---|--|
| A  | Ключ зажигания                             | J | Светодиоды давления щеток<br>TOP = HIGH (ВЕРХНИЙ РЕЖИМ = ВЫСОКОЕ)<br>MIDDLE = MEDIUM (СРЕДНИЙ РЕЖИМ = СРЕДНЕЕ)<br>BOTTOM = LOW (НИЖНИЙ РЕЖИМ = НИЗКОЕ)                   |
| B  | Светодиод заднего хода                     | K | Переключатель увеличения давления щеток  |
| C  | Переключатель переднего/заднего хода       | L | Светодиод скребка ON/OFF (ВКЛ./ВЫКЛ.)  |
| D  | Переключатель уменьшения скорости          | M | Переключатель скребка ON/OFF (ВКЛ./ВЫКЛ.)  |
| E  | Переключатель увеличения скорости          | N | Светодиоды скорости подачи моющего раствора<br>TOP = HIGH (ВЕРХНИЙ РЕЖИМ = ВЫСОКАЯ)<br>MIDDLE = MEDIUM (СРЕДНИЙ РЕЖИМ = СРЕДНЯЯ)<br>BOTTOM = LOW (НИЖНИЙ РЕЖИМ = НИЗКАЯ) |
| F  | Графический дисплей                        | O | Переключатель управления моющего средства  |
| F1 | Индикатор моющей способности (точки над H) | P | Светодиод всасывающего агрегата ON/OFF (ВКЛ./ВЫКЛ.)  |
| F2 | Индикатор коэффициента моющего средства    | Q | Переключатель всасывающего средства ON/OFF (ВКЛ./ВЫКЛ.)  |
| F3 | Показатель часового включения              | R | Светодиод моющего средства ON/OFF (ВКЛ./ВЫКЛ.)   |
| F4 | Индикатор состояния аккумуляторной батареи | S | Переключатель управления моющего средства  |
| F5 | Коды ошибок                                | T | Символ неиспользования мойки под давлением   |
| F6 | Индикатор скорости                         | U | Перед использованием символа, прочтите все инструкции  |
| F7 | Индикатор разрядки аккумуляторной батареи  |   |  |
| G  | Кнопка гудка                               |   |  |
| H  | Символы моющей способности                 |   |  |
| I  | Переключатель уменьшения давления щеток    |   |  |

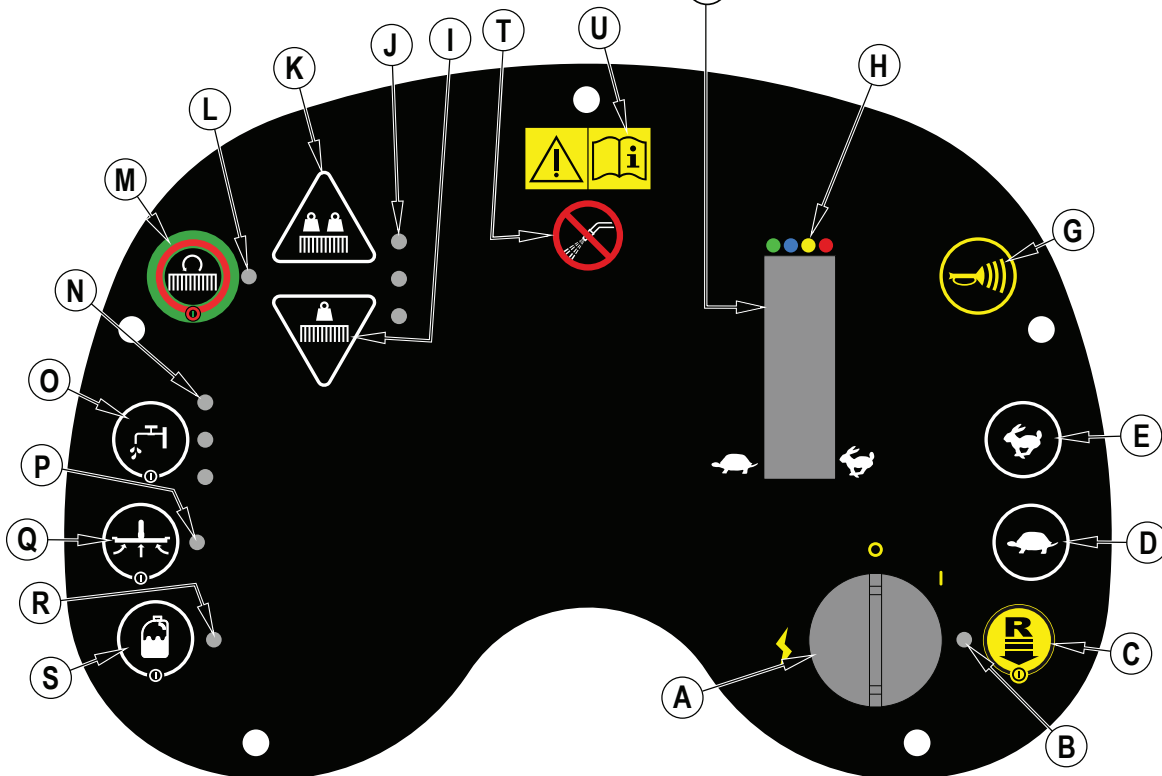
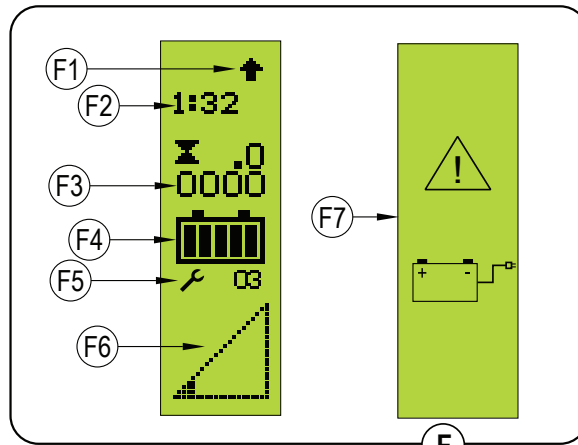

## АККУМУЛЯТОРНЫЕ БАТАРЕИ

Если Ваша машина поставляется со встроенными аккумуляторными батареями, произведите следующие операции:

- Проверьте, подсоединены ли аккумуляторные батареи к машине (37).
- Поверните переключатель (A) в положение On (Вкл.) и проверьте показание индикатора аккумуляторных батарей (F4). Если шкала индикатора полностью заполнена, аккумуляторные батареи готовы к использованию. Если шкала заполнена менее чем на половину, перед использованием машины необходимо зарядить аккумуляторные батареи. См. раздел «Зарядка аккумуляторных батарей».
- **ВАЖНО!: ЕСЛИ ВАША МАШИНА ОСНАЩЕНА ВСТРОЕННЫМ ЗАРЯДНЫМ УСТРОЙСТВОМ, ПРОСМОТРИТЕ РУКОВОДСТВО ПО УСТРОЙСТВУ OEM И ПРОВЕРЬТЕ, СООТВЕТСТВУЕТ ЛИ ЗАРЯДНОЕ УСТРОЙСТВО ТИПУ АККУМУЛЯТОРНЫХ БАТАРЕЙ, ИСПОЛЪЗУЕМЫХ В ВАШЕЙ МАШИНЕ.**

Если Ваша машина поставляется без встроенных аккумуляторных батарей, произведите следующие операции:

- Свяжитесь с авторизованным дилером компании Nilfisk-Alto для получения информации о рекомендуемых аккумуляторных батареях.
- Установите аккумуляторные батареи в соответствии с инструкциями, приведенными ниже.
- **НЕЛЬЗЯ** устанавливать две 12-вольтные аккумуляторные батареи в Вашу машину. Установка таких батарей влияет на стабильность машины.
- **ВАЖНО!: ЕСЛИ ВАША МАШИНА ОСНАЩЕНА ВСТРОЕННЫМ ЗАРЯДНЫМ УСТРОЙСТВОМ, ПРОСМОТРИТЕ РУКОВОДСТВО ПО УСТРОЙСТВУ OEM И ПРОВЕРЬТЕ, СООТВЕТСТВУЕТ ЛИ ЗАРЯДНОЕ УСТРОЙСТВО ТИПУ АККУМУЛЯТОРНЫХ БАТАРЕЙ, ИСПОЛЪЗУЕМЫХ В ВАШЕЙ МАШИНЕ.**

## УСТАНОВКА АККУМУЛЯТОРНЫХ БАТАРЕЙ



### ВНИМАНИЕ!

Будьте предельно осторожны, работая с батареями. Серная кислота батарей может привести к получению серьезных травм, если произойдет контакт с кожей или с глазами. Взрывоопасный водород выделяется из батареи через отверстия колпачков батареи. Газ может воспламениться от электрической дуги, искры или пламени. Если кислота батареи попадет на Вашу кожу, промойте пораженное место водой на протяжении 5 минут и обратитесь к врачу.

Во время технического обслуживания аккумуляторных батарей...

- \* Снимите все украшения.
- \* Не курите.
- \* Надевайте защитные очки, резиновый фартук и резиновые перчатки.
- \* Работайте в хорошо проветриваемой зоне.
- \* Не прикасайтесь инструментами более к чем одному полюсу батареи одновременно.
- \* Чтобы не допустить искрения, при замене аккумуляторных батарей ВСЕГДА в первую очередь отсоединяйте минусовый кабель (кабель заземления).
- \* При установке аккумуляторных батарей ВСЕГДА подсоединяйте минусовый кабель в последнюю очередь.



### ОСТОРОЖНО!

Электрические компоненты машины могут сильно повредиться, если неправильно подключить или установить батарею. Установку аккумуляторных батарей должен производить специалист компании Nilfisk-Alto или квалифицированный электрик.

- 1 Поверните переключатель-ключ (A) в положение (O) (выкл.) и выньте ключ. Затем откройте крышку отсека батареи (10) и установите упор сидения (35).
- 2 Используя помощь 2 людей и соответствующие подъемные ремни, осторожно поместите батареи на поддон отсека в точности, как показано на рисунке. Кабель батарей уложите так, как изображено на ярлыке 56601416.
- 3 **См. рис. 1.** Уложите кабели батарей, как показано на рисунке и закрутите гайки на клеммах аккумуляторных батарей.
- 4 Установите башмаки аккумуляторных батарей и надежно прикрепите их к кабелям с помощью запасных ремней.
- 5 Подсоедините объединенный соединитель батарей к разъему (37), расположенному в машине, и закройте крышку отсека аккумуляторных батарей.

При замене батареи или зарядного устройства, пожалуйста, обратитесь в ближайший авторизованный сервисный центр для получения подходящей батареи, зарядного устройства и настроек машины, которые предохраняют повреждение батареи.

РИС. 1

420 Ah, 20 Hr. Rate

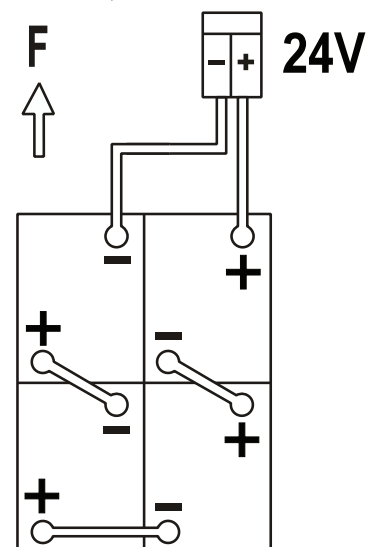

**УСТАНОВКА ЩЕТОК (ДИСКОВАЯ СИСТЕМА)****⚠ ОСТОРОЖНО!**

Перед тем, как сменить щетки и открыть какую-либо эксплуатационную панель, поверните переключатель с ключом в положение (O) (выкл.) и выньте ключ.

- 1 Проверьте, находится ли моечный узел в ПОДНЯТОМ положении. Проверьте, находится ли переключатель (A) в выключенном положении (O).
- 2 **См. рис. 2.** Снимите оба боковых скребка. **ПРИМЕЧАНИЕ:** Боковые скребки крепятся посредством двух больших винтов (AA). Открутите эти винты и выдвиньте слегка боковые скребки (AB) вперед и снимите с моечного узла.
- 3 Вставьте щетку или привод полировальника (AC) под щеточную платформу.
- 4 Выровняйте слоты шарнира щетки при помощи опор шарнира мотора (AD).
- 5 Потяните щетку вверх, пока не защелкнется шарнир.
- 6 Повторите шаги 3, 4 и 5, чтобы установить оставшиеся щетки на привод полировальника.

**Для удаления:**

- 1 Проверьте, находится ли щеточная платформа (8) в ПОДНЯТОМ положении. Проверьте, находится ли переключатель (A) в выключенном положении (O).
- 2 Удалите боковые направляющие скребка
- 3 Надавите на обе стороны щетки или привода полировальника, пока не произойдет освобождение шарниров.

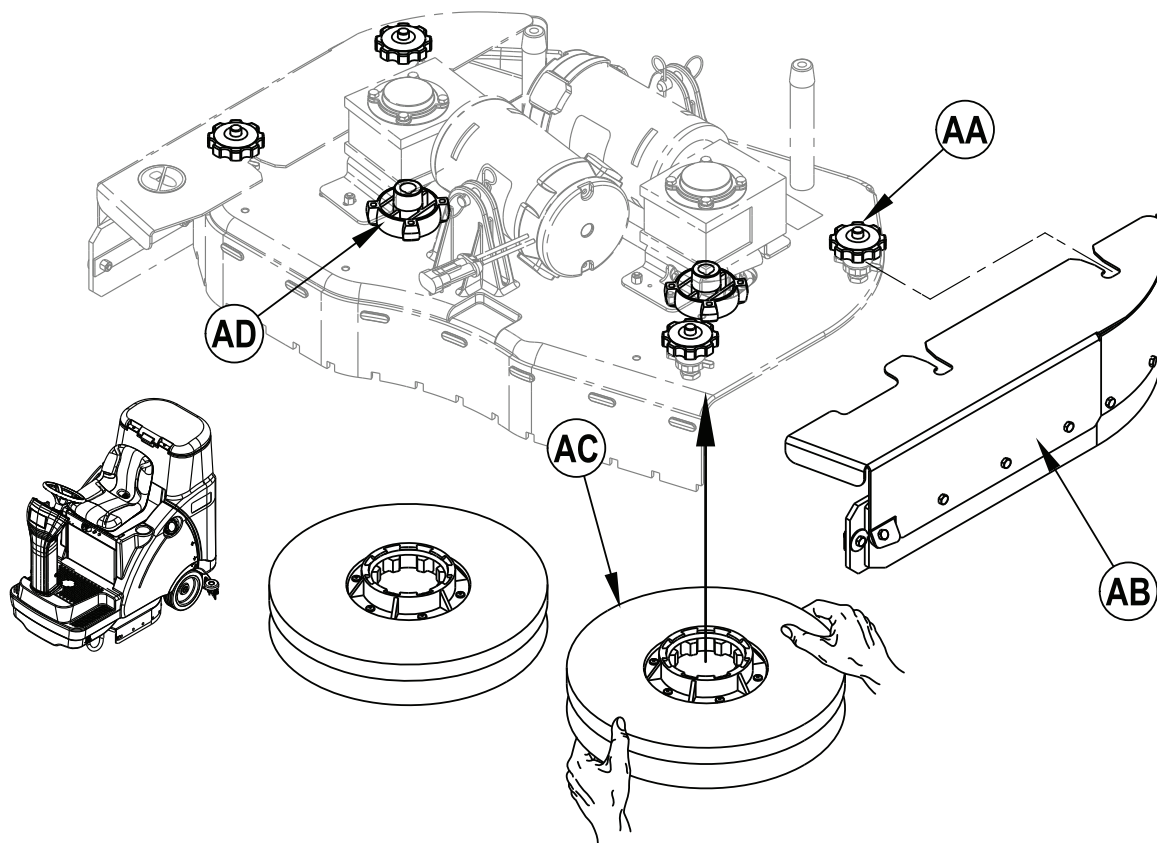
**РИС. 2**

**УСТАНОВКА ЩЕТОК (ЦИЛИНДРИЧЕСКАЯ СИСТЕМА)****⚠ ОСТОРОЖНО!**

Перед тем, как сменить щетки и открыть какую-либо эксплуатационную панель, поверните переключатель с ключом в положение (O) (выкл.) и выньте ключ.

- 1 Проверьте, находится ли моечный узел в ПОДНЯТОМ положении. Проверьте, находится ли переключатель (A) в выключенном положении (O).
- 2 См. рис. 3. Снимите оба боковых скребка. **ПРИМЕЧАНИЕ:** Боковые скребки крепятся посредством двух больших винтов (BA). Открутите эти ручки и затем снимите боковые скребки (BB) с моечного узла.
- 3 Освободите черные ручки (BC) в верхней части опор (BD), чтобы снять агрегат
- 4 Поместите щетку в кожух, слегка приподнимите, надавите и поверните до установки на место. Поместите на место опоры (BD) и боковые скребки (BB).

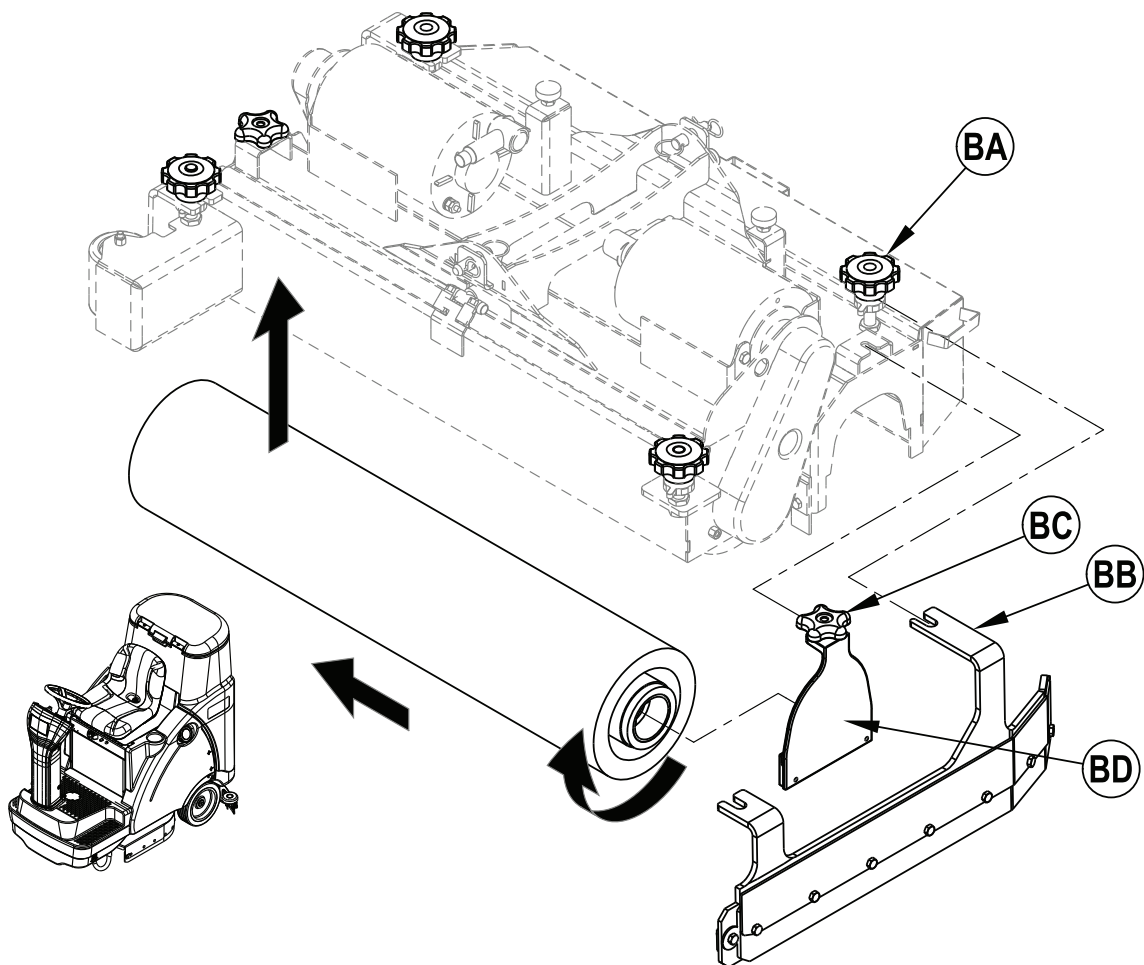
**РИС. 3**

## УСТАНОВКА СКРЕБКА

- 1 **См. рис. 4.** Задвиньте скребок (11) в монтажный кронштейн и закрутите барашковые гайки монтажного кронштейна скребка (AA).
- 2 Подсоедините шланг для отработанной жидкости (AB) к впускному отверстию скребка.
- 3 Опустите скребок, переместите машину вперед на небольшое расстояние, отрегулируйте наклон и высоту скребка посредством рычага регулировки наклона скребка (31) и колесика регулировки высоты скребка (AC) так, чтобы заднее лезвие скребка равномерно прикасалось к полу по всей его ширине и было слегка наклонено, как изображено в профиле скребка в разрезе.

РИС. 4

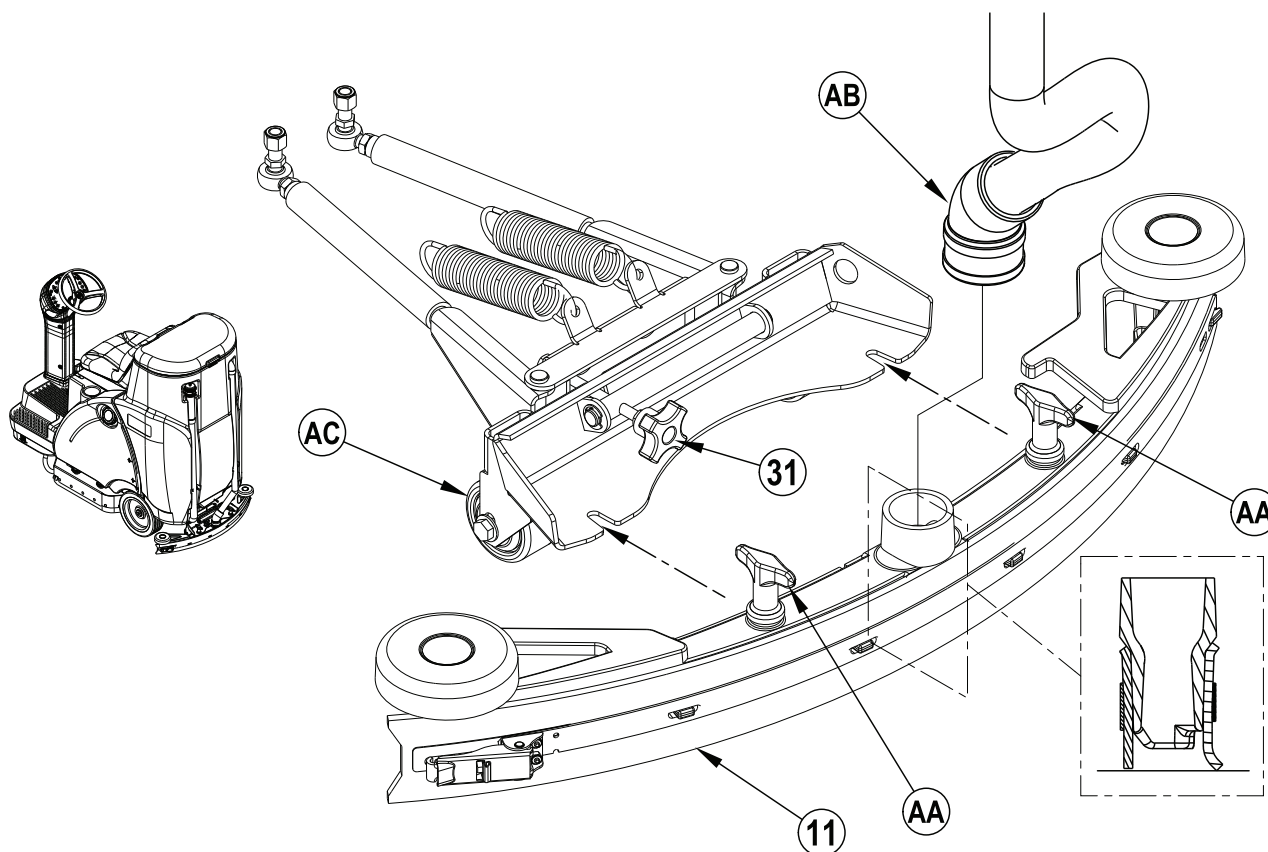

## ЗАПОЛНЕНИЕ РЕЗЕРВУАРА ДЛЯ МОЮЩЕГО РАСТВОРА

Прочтите инструкцию по использованию моющего средства и рассчитайте, какое количество моющего средства нужно развести, чтобы наполнить резервуар, имеющий емкость 120 л.

Откройте заливную крышку резервуара для моющего раствора (36), затем заполните резервуар водой на 1/3, добавьте чистящее средство, затем долейте воды до верха. **ПРИМЕЧАНИЕ:** Моющие машины можно традиционно использовать с моющим средством, смешанным в резервуаре для раствора, а также можно использовать систему моющего средства. При использовании системы распределения моющего средства, не смешивайте моющее средство в резервуаре. Необходимо использовать чистую воду.



## ОСТОРОЖНО!

Используйте только невоспламеняющиеся жидкие моющие средства с низким пенообразованием, предназначенные для использования в автоматических поломоечных машинах. Температура воды не должна превышать 130 градусов по Фаренгейту (55 градуса по Цельсию).

## ПОДГОТОВКА И ИСПОЛЬЗОВАНИЕ СИСТЕМЫ МОЮЩЕГО СРЕДСТВА

### ОБЩИЕ ИНСТРУКЦИИ:

См. рис. 5. Нажатие и отпускание переключателя моющего средства (B) во время включенной системы моющего средства приведет к циклическому переключению системы на доступные показатели коэффициента моющего средства за один раз. При смене моющего средства, система должна быть очищена от используемого ранее средства. **ПРИМЕЧАНИЕ ПО ОБСЛУЖИВАНИЮ:** Перед очисткой, машину следует разместить над спускным отверстием в полу, так как в процессе очистки будет выливаться небольшое количество моющего средства.

### Очистка при замене моющего средства:

- 1 Отсоедините и выньте контейнер моющего средства (13).
- 2 Включите переключатель (A). Нажмите и удерживайте переключатель управления моющего раствора (O) и моющего средства (S) на 3 секунды.

**ПРИМЕЧАНИЕ:** После активизации, процесс занимает около 10 секунд. Для очистки системы, как правило, достаточно одного цикла.

### Коэффициент моющего средства:

- 1 На заводе коэффициент моющего средства установлен по умолчанию на 1:32. При каждом нажатии переключателя управления моющего средства (S) будет происходить циклическое переключение на доступные показатели коэффициентов (1:32, 1:50, 1:64, 1:100, 1:128, 1:150, 1:200, 1:256, 1:300, 1:400). Нажатие переключателя еще один раз после показателя 1:400 – выключит систему моющего средства. Индикатор моющей способности (F1) загорится в положении КРАСНОГО символа (H) при показателе коэффициента 1:32, и будет передвигаться влево в то время, как Вы будете переключать показатели коэффициентов, и завершиться в положении ЗЕЛЕННОГО символа (H) при показателе коэффициента 1:400. Если машина – выключиться, а затем снова будет включена, то произойдет запоминание последних настроек.

### ИНСТРУКЦИИ МОЮЩЕГО СРЕДСТВА:

Контейнер моющего средства (13) можно установить позади крышки доступа к контейнеру моющего средства (12) в кабине оператора. При установке нового контейнера, снимите заводскую крышку и поместите контейнер в отсек для моющего средства. Установите переходник (AA) и крышку (AB), как указано на рисунке.

РИС. 5

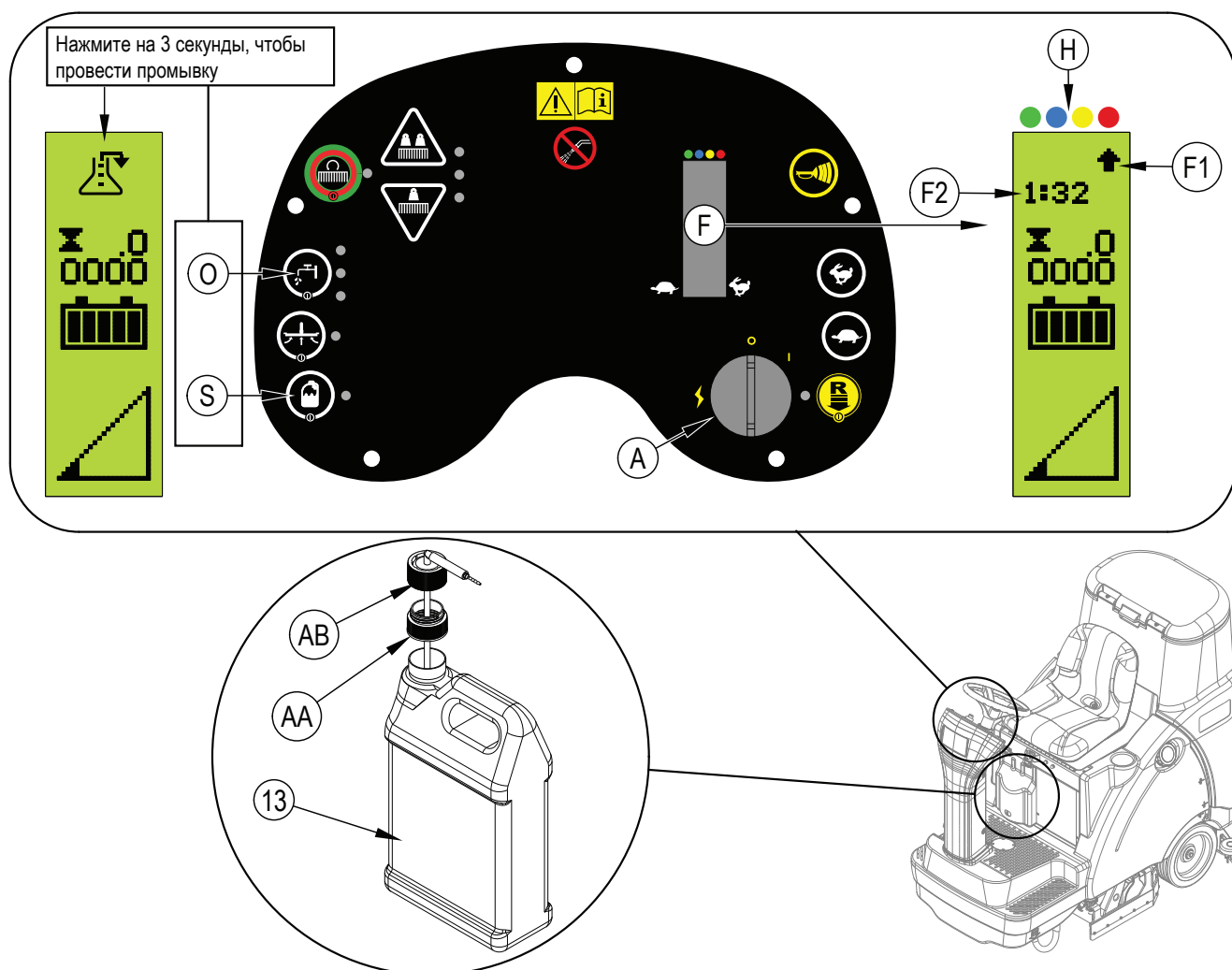



## ЭКСПЛУАТАЦИЯ МАШИНЫ



### ВНИМАНИЕ!

Проверьте, знаете ли Вы назначение органов управления пульта оператора и их функции.

Находясь на пандусах или на наклонных поверхностях, избегайте внезапных остановок. Избегайте крутых разворотов и поворотов.

Двигайтесь на низкой скорости при съезде вниз по наклонной поверхности. Производите уборку только при движении вниз (съезжая) по наклонной поверхности.

#### Режим промывки

Выполните инструкции, представленные в разделе «Подготовка машины к эксплуатации» данного руководства.

- 1 **См. рис. 6.** Если необходимо, отрегулируйте сидение оператора (1) при помощи его приподнимания и используя рукоятку регулировки сидения (16).
- 2 Включите переключатель (A) (I). В приборной панели включатся индикаторные лампочки. Перед продолжением, осмотрите индикатор батареи (F4).
- 3 Чтобы переместить машину до места работы, сначала нажмите переключатель переднего / заднего хода (C), чтобы выбрать «обратный ход» – если Вам необходимо двигаться назад, а затем примените давление при помощи нажатия ноги на педаль привода (3). Движение назад указывается светодиодом заднего хода (B), который горит желтым цветом, а также звукового сигнала гудка.
- 4 Нажмите и удерживайте переключатель управления раствором (O), чтобы предварительно увлажнить пол, раствор будет распределяться пока включен переключатель. **ПРИМЕЧАНИЕ:** Это предотвращает царапание поверхности пола при чистке пола с помощью сухих щеток. Это можно сделать до нажатия на переключатель щетки ON/OFF (ВКЛ./ВЫКЛ.) (M).
- 5 Нажмите переключатель щетки ON/OFF (ВКЛ./ВЫКЛ.) (M), щеточная платформа и скребок автоматически опустятся на пол. Системы щетки, всасывания, раствора и моющего средства запустятся при активации педали привода (3). **ПРИМЕЧАНИЕ:** Если система моющего средства выключена при выключенном состоянии машины, то она будет оставаться выключенной и при включении машины.  
Давление щетки по умолчанию установлено в положение НИЗКОГО режима (горит нижний светодиод давления щетки (J)). Используйте переключатель увеличения давления щеток (K) или переключатель уменьшения давления щеток (I) для изменения работы щетки на НИЗКИЙ режим, СРЕДНИЙ режим и ВЫСОКИЙ режим.  
**ПРИМЕЧАНИЕ:** Скорость подачи раствора можно изменять независимо от давления щетки при помощи нажатия переключателя управления раствором (O).  
**ПРИМЕЧАНИЕ:** При нажатии на переключатель щетки ON/OFF (ВКЛ./ВЫКЛ.) (H) автоматически активизируются системы моечного узла, подачи моющего раствора, всасывающего агрегата и распределения моющего средства. Любую всасывающую систему можно отключить или включить снова во время режима мойки посредством нажатия на переключатель (Q). Систему раствора можно выключить только при помощи циклического переключения всех показателей коэффициентов потока раствора, пока не погаснет светодиод (N). Систему щетки можно выключить только при помощи нажатия на переключатель щетки ON/OFF (ВКЛ./ВЫКЛ.) (M). Систему моющего средства можно выключить только при помощи циклического переключения всех показателей коэффициентов моющего средства до последнего показателя 1:400. А затем еще раз нажав переключатель управления моющим средством (S).  
**ПРИМЕЧАНИЕ:** При движении машины задним ходом происходит автоматический подъем скребка.
- 6 Промывка начинается при движении машины в прямом направлении на скорости нормального шага, причем наложение прогона составляет 2-3 дюйма (50-75 мм). По необходимости регулируйте скорость движения машины, давление щеток и подачу моющего раствора в соответствии с состоянием пола.  
**ПРИМЕЧАНИЕ:** Максимальную скорость можно менять при нажатии переключателя увеличения скорости (E) или переключателя уменьшения скорости (D), которые указываются индикатором скорости (F6).  
**ВАЖНОЕ ПРИМЕЧАНИЕ:** На всех моделях машины присутствует пять настроек скорости (1-5), кроме модели 56114008 (R 6 100), которая имеет три настройки скорости (3-5). Две низшие настройки скорости заблокированы для модели 56114008 (R 6 100). См. (F6) на рисунке 6, чтобы ознакомиться с индикатором низкой скорости, в зависимости от модели.



### ОСТОРОЖНО!

Чтобы избежать повреждений пола, запускайте и останавливайте функцию скребка, только если машина находится в движении.

- 7 Осуществляя промывку, смотрите иногда на поверхность за машиной, чтобы убедиться в том, что на поверхности не остается вода. Если на поверхности пола за машиной остается вода, это говорит о том, что, возможно, подается слишком много моющего раствора, или может быть переполнен резервуар для отработанного раствора, или необходимо отрегулировать положение скребка.
- 8 Если поверхность пола слишком загрязнена, одного прохода может быть недостаточно, и может потребоваться режим «двойного прохода». Этот режим не отличается от режима одного прохода, за исключением того, что при первом проходе скребок поднят вверх (нажмите на переключатель всасывающего агрегата ON/OFF (ВКЛ./ВЫКЛ.) (O), чтобы поднять скребок). Таким образом, моющий раствор остается на поверхности пола более продолжительное время. Второй проход выполняется по той же территории с опущенным скребком, который собирает моющий раствор.
- 9 Резервуар для отработанного раствора оснащен запорным поплавком (25), который отвечает за изменение шага всасывающего мотора. При активизации данного поплавка, необходимо опорожнить резервуар для отработанного раствора. Машина не будет всасывать воду при активированном поплавке.
- 10 Если оператор хочет прекратить функцию щетки:  
Нажмите переключатель щетки ON/OFF (ВКЛ./ВЫКЛ.) (M). Щетки прекратят вращаться, прекратится подача моющего раствора, и поднимется моечный узел. После небольшой задержки скребок поднимется вверх и выключится всасывающий агрегат (так осуществляется сбор оставшейся воды без необходимости повторного включения всасывающего агрегата).
- 11 Переместите машину в место для слива отработанного раствора «МЕСТО ДЛЯ СЛИВА» и опорожните резервуар для отработанного раствора. Для опорожнения возвратного бака вытяните сливной шланг возвратного бака (28) из подвешенного зажима, затем отвинтите крышку (следует держать конец шланга над уровнем раствора в баке, чтобы предотвратить неконтролируемый поток отработанного раствора). Осмотрите и опорожните фильтрующую корзину (26) резервуара отработанной жидкости. Заполните резервуар для моющего раствора и продолжите уборку.  
**ПРИМЕЧАНИЕ:** Проверьте надежность крепления крышки резервуара для отработанного раствора (24) и сливного шланга резервуара для отработанного раствора (28), иначе машина не будет собирать воду надлежащим образом.

Если батареи требуют зарядки, то загорится индикатор низкого заряда батареи (F7). Затем произойдет остановка работы щеток и прекратится подача моющего раствора, а также поднимется моечный узел. После небольшой задержки поднимется вверх скребок и выключится всасывающий агрегат. Переместите машину в место технического обслуживания и перезарядите аккумуляторные батареи в соответствии с инструкциями, представленными в разделе, посвященном аккумуляторным батареям.

### ИСПОЛЬЗОВАНИЕ ЖЕСТКОГО ПЕРЕХОДНИКА ДЛЯ УБОРКИ МЕЖДУ РЯДАМИ

Ниже приведены действия по сборке дополнительной оснастки машины для использования жесткого переходника уборки между рядами.

- 1 **См. рис. 6.** Отсоедините шланг отработанной жидкости (29) от щетки (11). Подсоедините шланг от насадки к шлангу отработанной жидкости.
- 2 Подсоедините подходящую соединительную насадку к шлангу. (Дополнительный набор насадок PN56601087 имеется в наличии у компании Nilfisk-Аlto).
- 3 Включите ключ зажигания (A) и нажмите переключатель всасывающего агрегата ON/OFF (ВКЛ./ВЫКЛ.) (Q). **ПРИМЕЧАНИЕ:** Оператор не должен находиться в сиденье при работе мотора (моторов) всасывающего агрегата. Мотор (моторы) всасывающего агрегата будет непрерывно работать, пока не будет выключен переключатель. Поток отработанного раствора в резервуар перекроется поплавком.

РИС. 6

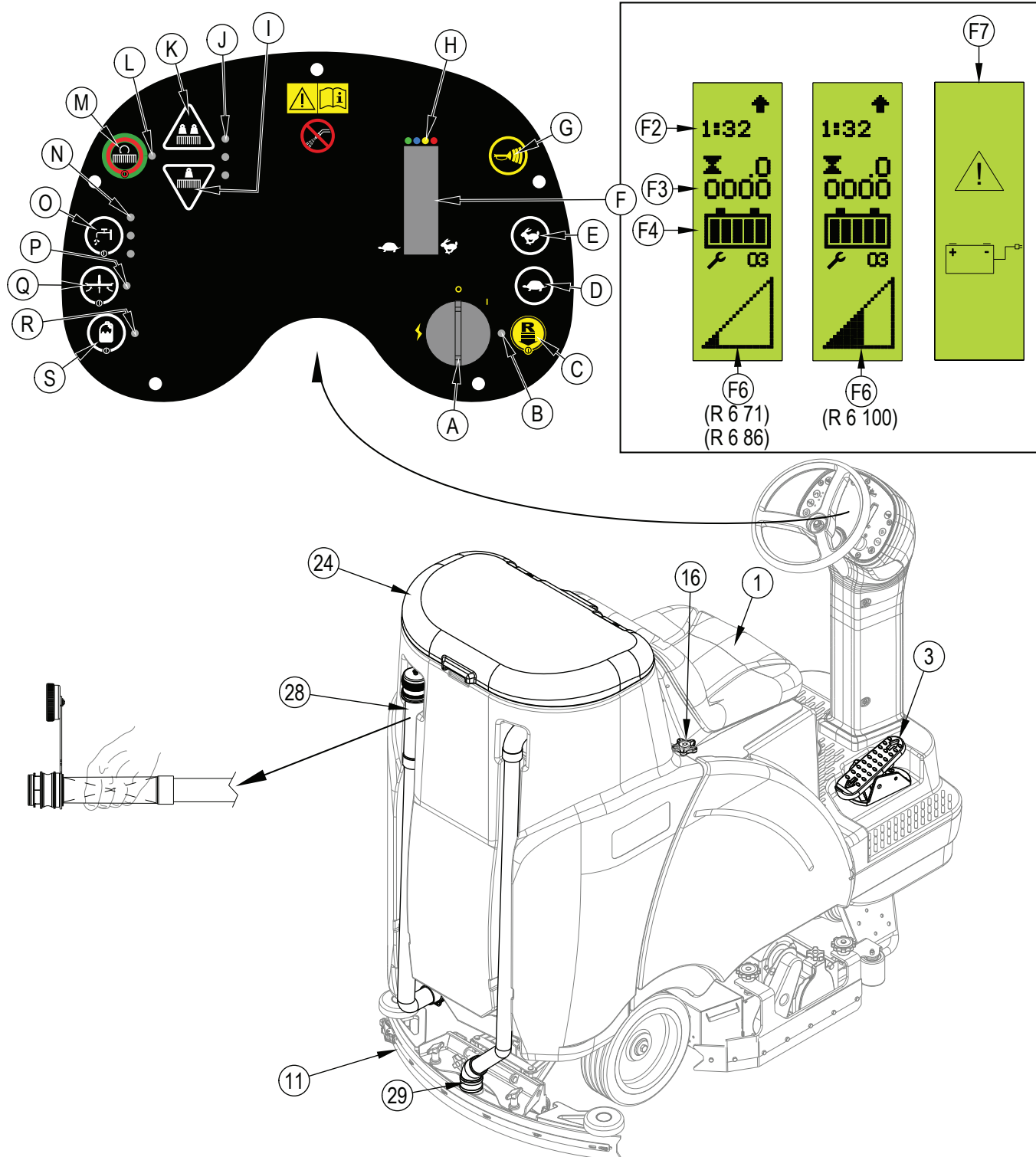

## ПОСЛЕ ЭКСПЛУАТАЦИИ

- 1 По окончании промывки нажмите переключатель щетки ON/OFF (ВКЛ./ВЫКЛ.) (M), все системы машины автоматически поднимутся, деактивируются и остановятся (щеточный агрегат, скребок, всасывающий агрегат, система подачи моющего раствора и моющего средства). Затем переместите машину в зону обслуживания для проведения ежедневного ухода и прочего необходимого обслуживания для поддержания машины в должном порядке.
- 2 Чтобы опорожнить резервуар для моющего раствора: Снимите сливной шланг резервуара для моющего раствора (2) из места его хранения. Направьте шланг в предназначенное "МЕСТО ДЛЯ СЛИВА ОТХОДОВ" и снимите крышку. Ополосните резервуар чистой водой.
- 3 Для опорожнения резервуара для отработанного раствора, снимите сливной шланг резервуара отработанного раствора (28). Направьте шланг в предназначенное "МЕСТО ДЛЯ СЛИВА ОТХОДОВ" и отвинтите крышку (держите шланг выше уровня воды в резервуаре, чтобы предотвратить внезапную и непроизвольную утечку отработанной воды). Осмотрите и опорожните фильтрующую корзину (26) резервуара отработанной жидкости. Ополосните резервуар чистой водой.
- 4 Снимите щетки или держатели подушек. Ополосните щетки или подушки теплой водой и повесьте для просушки.
- 5 Выньте резиновую швабру и промойте ее теплой водой. Откройте крышку резервуара отработанной жидкости и свесьте скребок резервуара отработанной жидкости при помощи держателя для хранения скребка (27).
- 6 Снимите и прочистите бункер, которым оснащены цилиндрические системы. Он снимается с любой стороны машины, для чего необходимо снять боковой скребок и наклонить бункер вверх и в сторону от корпуса, затем вытащить его.
- 7 Ознакомьтесь с графиком технического обслуживания, представленным ниже, и выполните необходимые процедуры технического обслуживания перед тем, как поместить машину на хранение.

## ГРАФИК ТЕХНИЧЕСКОГО ОБСЛУЖИВАНИЯ

ПОЗИЦИЯ ОБСЛУЖИВАНИЯ	Ежедневно	Один раз в неделю	Ежемесячно	Ежегодно
Зарядка батарей	X			
Осмотр/чистка резервуаров и шлангов	X			
Осмотр/чистка/ротация щеток/подушек	X			
Осмотр/чистка скребка	X			
Осмотр/чистка запорного поплавка всасывающего агрегата	X			
Опорожнение/чистка фильтрующей корзины резервуара отработанной жидкости	X			
Чистка бункера и цилиндрической системы	X			
Проверка уровня электролита в каждой аккумуляторной батарее		X		
Осмотр юбок кожуха щетки		X		
Осмотр и чистка фильтра моющего раствора		X		
Чистка желоба для моющего раствора в цилиндрических системах		X		
Промывка системы моющего средства		X		
Смазывание машины			X	
* Проверка угольных щеток				X

\* Авторизованный сервисный центр компании Nilfisk-Alto должен проверять угольные щетки мотора всасывающего агрегата один раз в год или по истечении 300 часов эксплуатации машины. Угольные щетки мотора щеточного агрегата и мотора привода должны проверяться каждые 500 часов эксплуатации машины или один раз в год.

8 Машину следует хранить в закрытом помещении в сухом и чистом месте. Не допускайте переохладения. Оставьте резервуары открытыми для их проветривания.

9 Поверните переключатель-ключ (A) в положение (O) (выкл.) и выньте ключ.

## СМАЗЫВАНИЕ МАШИНЫ – РИС. 7

Места смазочных фитингов (для смазывания) (AA):

- Рулевая цепь
- Резьба рычага регулировки угла наклона скребка
- Рычаги регулировки высоты боковой юбки

Один раз в месяц легким машинным маслом смазывайте (BB):

- Основные центры вращения для обеспечения сцепления скребка и моющего узла

## ЭЛЕКТРОМАГНИТНЫЙ ТОРМОЗ

См. рис. 8. Ведущее колесо (4) оснащено встроенным электромагнитным тормозом, который активируется при выключенном переключателе (A), или когда педаль привода (3) находится в нейтральном положении. При необходимости, можно осуществить ручную активизацию тормоза, вставив среднюю или большую отвертку за сердцевину (AA), см. рисунок. Данная операция производится только в том случае, если необходимо отодвинуть или вытянуть блок.



РИС. 8

РИС. 7

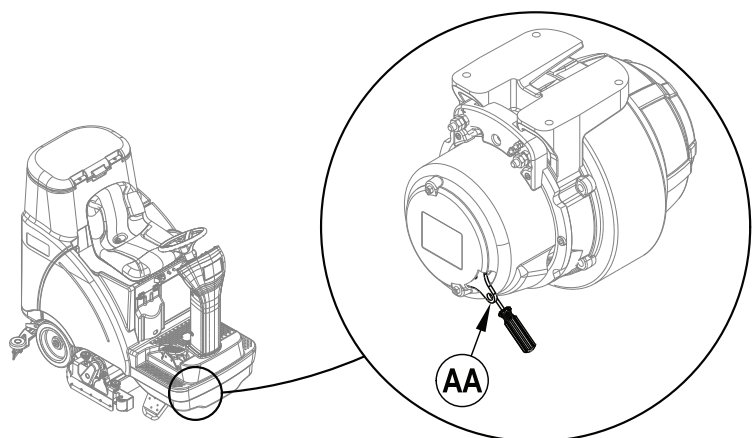
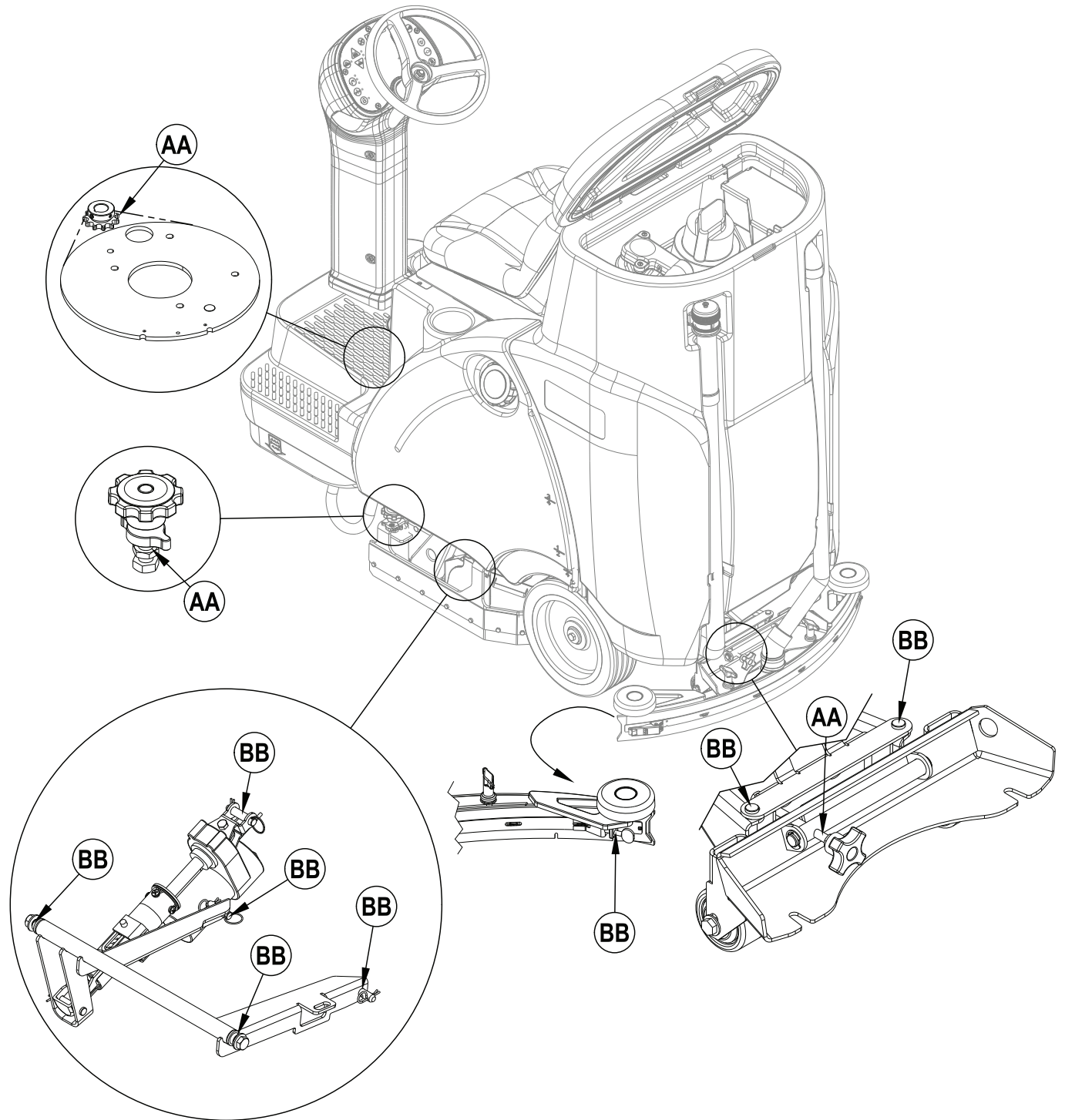

## ЗАРЯДКА ЭЛЕКТРОЛИТНЫХ АККУМУЛЯТОРНЫХ БАТАРЕЙ

Заряжайте аккумуляторные батареи каждый раз, когда используется машина, или когда индикатор состояния батарей (F4) показывает о разрядке батарей.



### ПРЕДУПРЕЖДЕНИЕ!

Не заливайте слишком много дистиллированной воды перед зарядкой аккумуляторных батарей. Проверьте, чтобы она только покрывала пластины.

Зарядку аккумуляторных батарей производите в хорошо проветриваемой зоне. Если кислота батареи попадет на Вашу кожу, промойте пораженное место водой на протяжении 5 минут и обратитесь к врачу.

Не курите при зарядке аккумуляторных батарей.

**Во время технического обслуживания аккумуляторных батарей...**

- \* Снимите все украшения
- \* Не курите
- \* Надевайте защитные очки, резиновые перчатки и резиновый фартук
- \* Работайте в хорошо вентилируемом помещении
- \* Не прикасайтесь инструментом одновременно к нескольким клеммам аккумуляторной батареи
- \* Чтобы не допустить искрения, при замене аккумуляторных батарей ВСЕГДА в первую очередь отсоединяйте отрицательный кабель (кабель заземления).
- \* При установке аккумуляторных батарей ВСЕГДА подсоединяйте отрицательный кабель в последнюю очередь.

**Если Ваша машина поставляется со встроенным зарядным устройством для зарядки аккумуляторных батарей, произведите следующие операции:**

Выключите переключатель (A). Откройте отсек аккумуляторной батареи (10) для обеспечения соответствующей вентиляции. Размотайте электрический шнур, расположенный сбоку от встроенного зарядного устройства и вставьте вилку шнура в заземленную розетку. Ознакомьтесь с руководством по использованию продукта OEM для получения подробных операционных инструкций.

**Если Ваша машина поставляется без встроенного зарядного устройства для зарядки аккумуляторных батарей, произведите следующие операции:**

Откройте отсек батареи (10) и установите упор сидения (35). Отсоедините аккумуляторные батареи от машины и вставьте соединитель зарядного устройства в соединитель аккумуляторной батареи (37). Выполните инструкции, представленные в руководстве по использованию зарядного устройства. **ПРИМЕЧАНИЕ ПО ОБСЛУЖИВАНИЮ:** Убедитесь в том, что вы подсоединяете зарядное устройство к соединителю, который соединен с батареями.



### ОСТОРОЖНО!

Чтобы предотвратить повреждение поверхности пола, вытрите воду и кислоту с верхушки батарей. Недостаточная зарядка или избыточная зарядка приведут к уменьшению срока службы аккумуляторных батарей и ухудшению их эффективности. Следите за НАДЛЕЖАЩИМ ИСПОЛНЕНИЕМ ИНСТРУКЦИЙ ПО ЗАРЯДКЕ!

## ПРОВЕРКА УРОВНЯ ЭЛЕКТРОЛИТА В АККУМУЛЯТОРНЫХ БАТАРЕЯХ

Проверяйте уровень электролита в аккумуляторных батареях, по крайней мере, один раз в неделю.

Снимите вентиляционные колпачки и проверьте уровень воды в каждом элементе батареи. Добавьте дистиллированную или деминерализованную воду (продается почти во всех магазинах автозапчастей), чтобы наполнить аккумуляторные батареи до уровня по индикатору (или 0.39 дюйма / 10 мм над верхней частью сепараторов). НЕ переполняйте аккумуляторные батареи!



### ОСТОРОЖНО!

Кислота может пролиться на пол, если батареи будут переполнены.

Прикройте вентиляционные колпачки. Промойте верхнюю часть батарей содовым раствором (2 столовые ложки соды на 1,26 галлона / 4,76 литра воды).

## ЗАРЯДКА ГЕЛИЕВЫХ АККУМУЛЯТОРНЫХ БАТАРЕЙ / БАТАРЕЙ С ИСПОЛЬЗОВАНИЕМ ПОГЛОЩАЮЩЕГО СТЕКЛОВОЛОКНА (VRLA)

Заряжайте аккумуляторные батареи каждый раз, когда используется машина, или когда индикатор состояния батарей (F4) показывает о разрядке батарей.



### ПРЕДУПРЕЖДЕНИЕ!

Зарядку аккумуляторных батарей производите в хорошо проветриваемой зоне. Если кислота батареи попадет на Вашу кожу, промойте пораженное место водой на протяжении 5 минут и обратитесь к врачу.

Не курите при зарядке аккумуляторных батарей.

**Во время технического обслуживания аккумуляторных батарей...**

- \* Снимите все украшения
- \* Не курите
- \* Надевайте защитные очки, резиновые перчатки и резиновый фартук
- \* Работайте в хорошо вентилируемом помещении
- \* Не прикасайтесь инструментом одновременно к нескольким клеммам аккумуляторной батареи
- \* Чтобы не допустить искрения, при замене аккумуляторных батарей ВСЕГДА в первую очередь отсоединяйте отрицательный кабель (кабель заземления).
- \* При установке аккумуляторных батарей ВСЕГДА подсоединяйте отрицательный кабель в последнюю очередь.



### ОСТОРОЖНО!

Свинцово-кислотные аккумуляторные батареи (VRLA) будут обеспечивать превосходное функционирование и долгий срок службы ТОЛЬКО ПРИ ПРАВИЛЬНОЙ ПЕРЕЗАРЯДКЕ! Недостаточная зарядка или избыточная зарядка приведут к уменьшению срока службы аккумуляторных батарей и ухудшению их эффективности. Следите за НАДЛЕЖАЩИМ ИСПОЛНЕНИЕМ ИНСТРУКЦИЙ ПО ЗАРЯДКЕ! НЕ ПЫТАЙТЕСЬ ОТКРЫТЬ ДАННЫЕ АККУМУЛЯТОРНЫЕ БАТАРЕИ! Если батарея VRLA открыта, давление теряется, и окисляются пластины. ЕСЛИ АККУМУЛЯТОРНЫЕ БАТАРЕИ ОТКРЫТЫ, ГАРАНТИЯ АННУЛИРУЕТСЯ.

**Если Ваша машина поставляется со встроенным зарядным устройством для зарядки аккумуляторных батарей, произведите следующие операции:**

Выключите переключатель (A). Откройте отсек аккумуляторной батареи (10) для обеспечения соответствующей вентиляции. Размотайте электрический шнур, расположенный сбоку от встроенного зарядного устройства и вставьте вилку шнура в заземленную розетку. Ознакомьтесь с руководством по использованию продукта OEM для получения подробных операционных инструкций.

**Если Ваша машина поставляется без встроенного зарядного устройства для зарядки аккумуляторных батарей, произведите следующие операции:**

Откройте отсек батареи (10) и установите упор сидения (35). Отсоедините аккумуляторные батареи от машины и вставьте соединитель зарядного устройства в соединитель аккумуляторной батареи (37). Выполните инструкции, представленные в руководстве по использованию зарядного устройства. **ПРИМЕЧАНИЕ ПО ОБСЛУЖИВАНИЮ:** Убедитесь в том, что вы подсоединяете зарядное устройство к соединителю, который соединен с батареями.

**ВАЖНО:** Убедитесь в том, что Вы располагаете зарядным устройством, предназначенным для зарядки гелиевых аккумуляторных батарей. Используйте только те зарядные устройства, которые «регулируются напряжением» или «ограничены по напряжению». НЕЛЬЗЯ использовать стандартные зарядные устройства постоянного тока или зарядные устройства постепенно ослабляющего тока. Рекомендуется использовать зарядное устройство с датчиком температуры, так как ручная регулировка не является точной и может привести к повреждению любой аккумуляторной батареи VRLA.



## ТЕХНИЧЕСКОЕ ОБСЛУЖИВАНИЕ СКРЕБКА

Если скребок оставляет узкие полосы или воду, возможно, загрязнены или повреждены резиновые лезвия. Снимите скребок, промойте его в теплой воде и осмотрите резиновые лезвия. Переверните или замените лезвия, если они порезаны, порваны, деформированы или изношены.

### Для того чтобы перевернуть или заменить заднее резиновое лезвие скребка...

- 1 См. рис. 9. Приподнимите блок скребка над полом, затем раскройте защелку для снятия лезвия заднего скребка (32).
- 2 Снимите натяжной ремень (AA).
- 3 Снимите заднее лезвие с установочных штифтов.
- 4 Резиновое лезвие скребка имеет 4 рабочих края. Поверните лезвие так, чтобы чистый неповрежденный край был обращен к передней стороне машины. Замените лезвие, если все 4 края порезаны, порваны или изношены по большому радиусу.
- 5 Установите лезвие на место, выполняя данные инструкции в обратном порядке, и отрегулируйте наклон скребка (31).

### Для того чтобы перевернуть или заменить переднее резиновое лезвие скребка...

- 1 Приподнимите блок скребка над полом, затем открутите (2) гайки с накаткой (AB), расположенные в верхней части скребка, и снимите скребок из опоры.
- 2 Открутите гайку с накаткой для снятия переднего скребка (33), затем снимите натяжной ремень (AC) и резиновое лезвие.
- 3 Резиновое лезвие скребка имеет 4 рабочих края. Поверните лезвие так, чтобы чистый неповрежденный край был обращен к передней стороне машины. Замените лезвие, если все 4 края порезаны, порваны или изношены по большому радиусу.
- 4 Установите лезвие на место, выполняя данные инструкции в обратном порядке, и отрегулируйте наклон скребка.

## РЕГУЛИРОВКА ПОЛОЖЕНИЯ СКРЕБКА

Можно регулировать два положения скребка, угол и высоту.

Регулируйте угол скребка при переворачивании или замене резинового лезвия или в случае, если скребок не вытирает пол насухо.

- 1 Припаркуйте машину на ровной, гладкой поверхности и опустите скребок. Затем проезжайте вперед на расстояние, достаточное, чтобы резиновые лезвия загнулись назад.
- 2 Отрегулируйте угол наклона и высоту скребка посредством рычага регулировки наклона скребка (31) и колесика регулировки высоты скребка (AD) так, чтобы заднее лезвие скребка равномерно прикасалось к полу по всей его ширине, и было слегка наклонено, как изображено в профиле скребка в разрезе.

РИС. 9

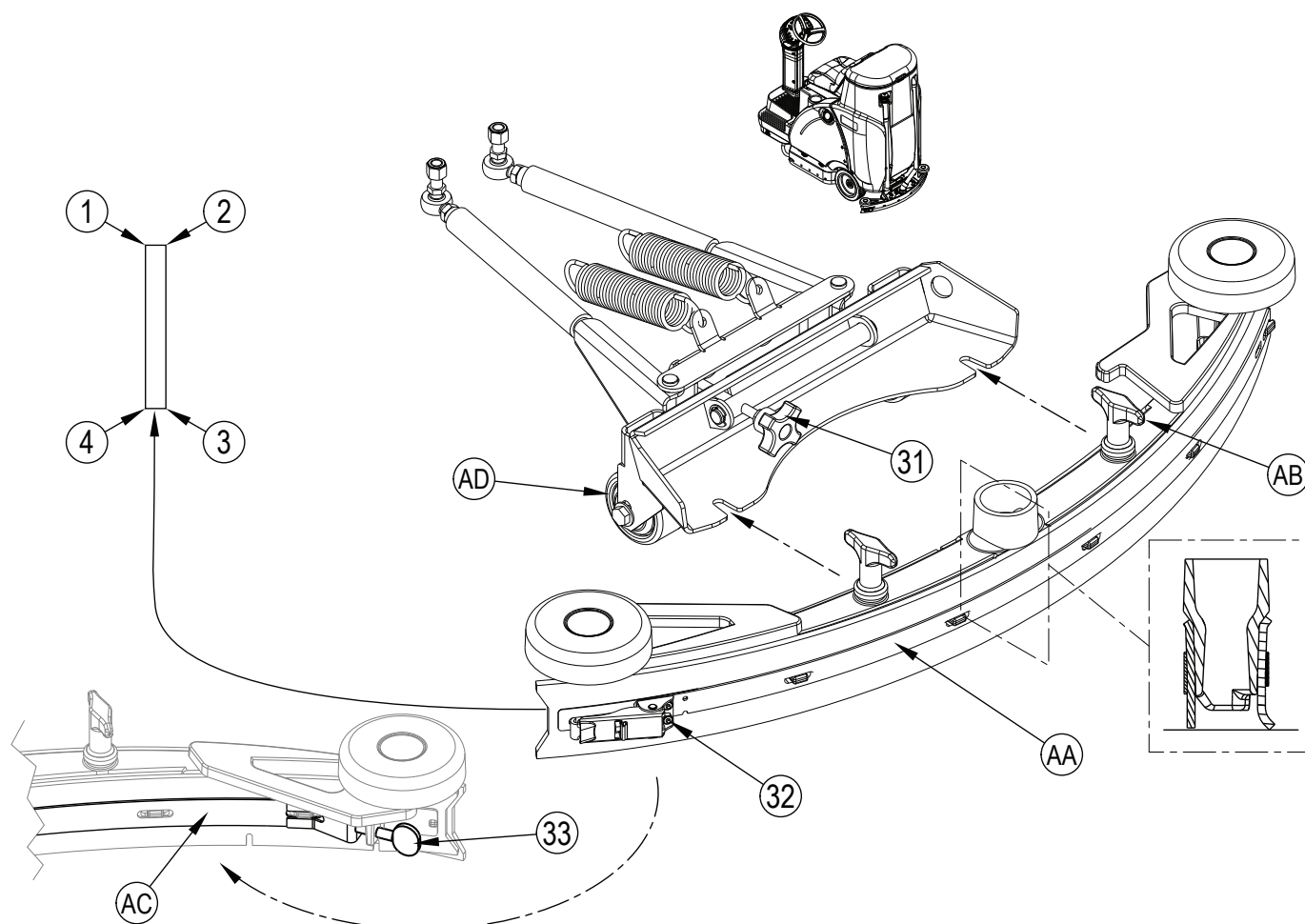



## ТЕХНИЧЕСКОЕ ОБСЛУЖИВАНИЕ БОКОВЫХ СКРЕБКОВ

Функция боковых скребков заключается в направлении отработанной воды к скребку, благодаря чему вода направляется по траектории производимой машиной уборки. В процессе нормальной эксплуатации машины резиновые лезвия со временем будут изнашиваться. Оператор заметит, как из-под боковых скребков просачивается небольшое количество воды. Можно отрегулировать высоту положения скребков, опустив лезвия таким образом, чтобы скребок собирал всю воду.

**Для того чтобы перевернуть или заменить боковой скребок (боковые скребки) моечного узла.**

- 1 **См. рис. 10.** Ослабьте (2) боковые рукоятки снятия юбки моечного узла (14) (2 на сторону) и слегка потяните блок скребка (AA) вперед (только диск и BOOST), а затем снимите со щеточной платформы.
- 2 Снимите все крепежные детали, которыми крепятся лезвия к кожуху скребка.
- 3 Боковые скребки имеют 2 рабочих края. Поверните скребок так, чтобы чистый, его неповрежденный край был направлен внутрь. Замените скребки как комплект, если они потрескались, разорвались или износились до такой степени, что не могут быть отрегулированы.
- 4 Прикрепите механизмы боковых скребков к машине и отрегулируйте скребок, чтобы обеспечивался надлежащий контакт с поверхностью пола, когда моечный узел переводится в положения для промывки.

## РЕГУЛИРОВКА ВЫСОТЫ БОКОВЫХ СКРЕБКОВ

- 1 **См. рис. 10** Закручивающиеся болты фиксирующей ручки кожуха бокового скребка имеют рукоятки регулировки высоты юбки моечного узла (17), которые необходимо поднимать или опускать в целях обеспечения равномерного износа скребка.
- 2 Для того чтобы отрегулировать высоту, снимите боковые скребки (AA) из щеточного агрегата (AB), чтобы подобраться к рукояткам регулировки высоты юбки моечного узла (17). Совет: Рукоятки снятия юбки моечного узла (14) могут быть ослаблены в то время, как скребки находятся на месте, и можно вращать рукоятки регулировки высоты юбки моечного узла (17), подбравшись к ним из-под кожуха скребка.
- 3 Поверните рукоятки регулировки высоты юбки моечного узла (17) (вверх или вниз) таким образом, чтобы скребки были достаточно загнуты, чтобы вся собранная вода находилась внутри ограждений боковых скребков. **ПРИМЕЧАНИЕ:** Производите небольшие регулировки для обеспечения хорошего вытирания полов скребками. Не опускайте скребки слишком низко, так как они будут слишком загнуты и будут быстро изнашиваться.

РИС. 10

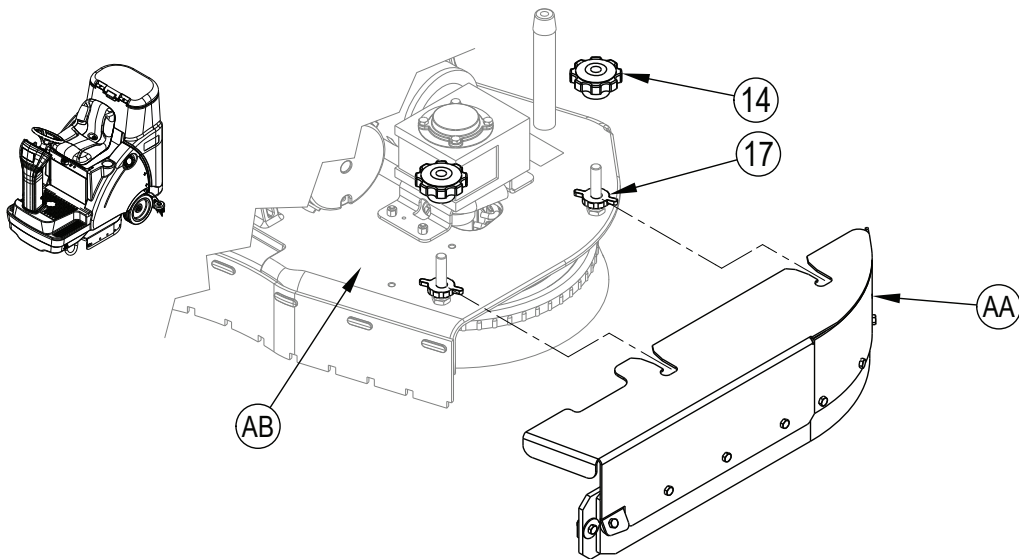

Диск

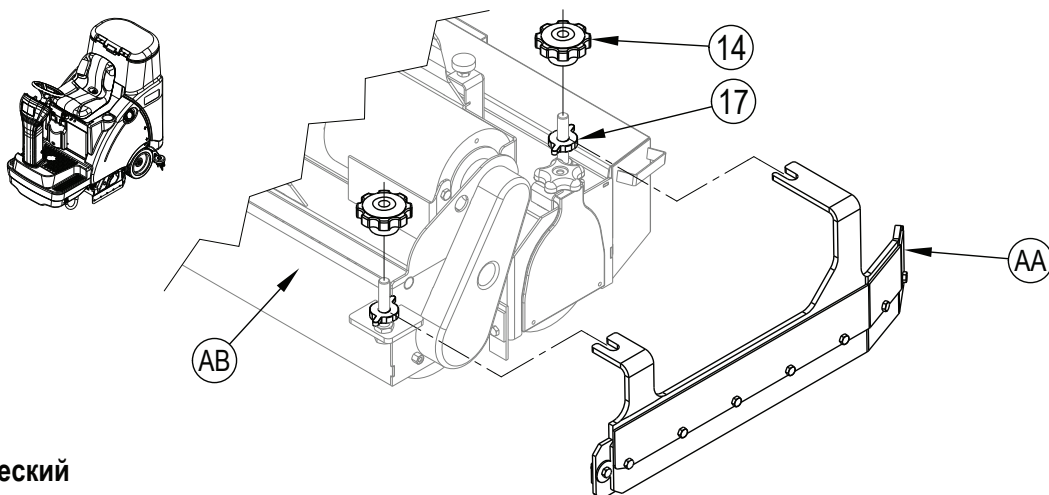

Цилиндрический

**ВЫЯВЛЕНИЕ И УСТРАНЕНИЕ ОСНОВНЫХ НЕИСПРАВНОСТЕЙ**

Неисправность	Возможная причина	Способ устранения
Плохой сбор воды	Порваны или изношены лезвия скребка	Переверните или замените
	Скребок (11) в неправильном положении	Отрегулируйте, чтобы лезвия касались пола равномерно по всей ширине
	Заполнен резервуар для отработанной жидкости	Опорожните резервуар для отработанной жидкости
	Протекание сливного шланга резервуара для отработанной жидкости (28)	Закрепите крышку сливного шланга или замените
	Протекает прокладка крышки резервуара для отработанной жидкости (24)	Замените прокладку / хорошо закройте крышку
	На скребок (11) намотался мусор	Очистите блок скребка
	Закупорился шланг для отработанной жидкости (29)	Удалите мусор
	Используется слишком много моющего раствора	Отрегулируйте подачу раствора на панели управления
Машина плохо промывает	Изношена щетка или подушка	Переверните или замените щетки
	Используются неподходящие щетки или подушки	Проконсультируйтесь с дилером Nilfisk-Alto
	Используется неподходящее моющее средство	Проконсультируйтесь с дилером Nilfisk-Alto
	Машина движется слишком быстро	Замедлите скорость движения
	Подается недостаточное количество моющего раствора	Увеличьте подачу раствора на панели управления
Несоответствующий поток раствора или его отсутствие	Не заполнен резервуар для моющего раствора	Наполните резервуар для моющего раствора
	Засорены каналы подачи раствора, клапаны, фильтр (20) или желоб	Промойте каналы подачи раствора, желоб и прочистите фильтр
	Закрыт запорный клапан моющего раствора (21)	Откройте запорный клапан моющего раствора
	Клапан соленоида (19) подачи моющего раствора	Прочистите или замените клапан
Не включается машина	Отсоединен соединитель аккумуляторной батареи (37)	Отсоедините и подключите снова аккумуляторную батарею
	Неполадка в аварийном выключателе, расположенном в сиденье оператора	Проверьте, не разомкнута ли цепь, и замените
	Неполадка в главном системном контроллере	Проверьте коды неполадки <b>(обратитесь в авторизованный центр компании Nilfisk-Alto)</b>
	Размыкание в 10A прерывателе (6)	Проверьте на наличие электрического замыкания и восстановите предохранитель
Не работает колесо привода ВПЕРЕД/НАЗАД	Срабатывание кнопки аварийной остановки (7)	Переустановите переключатель аварийной остановки
	Неполадка в контроллере скорости системы привода	Проверьте коды неполадки <b>(обратитесь в авторизованный центр компании Nilfisk-Alto)</b>
	Размыкание в 70A прерывателе (5)	Проверьте мотор привода на перегрузку
Плохо подметает (цилиндрические системы)	Заполнен бункер (34)	Опорожните и прочистите мусорный бункер
	Изношены щетки	Замените щетки
	Затвердел ворс на щетках	Переверните щетки
Не подается моющее средство	Пустой контейнер моющего средства (13)	Заполните контейнер моющего средства
	Засорена или перегнута линия подачи моющего средства	Промойте систему, выпрямите шланги для удаления перегибов
	Насос чистящего средства	Проверьте насос и трубопроводы (возможно, понадобится их прокачка)

**ТЕХНИЧЕСКИЕ СПЕЦИФИКАЦИИ (установленные и протестированные на устройстве)**

Модель		Scrubtec R 6 71	Scrubtec R 6 71C	Scrubtec R 6 86	Scrubtec R 6 100
№ модели		56114004	56114005	56114006	56114008
Напряжение, аккумуляторные батареи	B	24V	24V	24V	24V
Емкость аккумуляторных батарей	Aч	238	238	238	238
Степень защиты		IPX3	IPX3	IPX3	IPX3
Уровень звукового давления IEC 60335-2-72: 2002 испр. 1:2005, ISO 11201	дБ(А)	68.3 дБ ЛПА, 3 дБ КПА	68.3 дБ ЛПА, 3 дБ КПА	68.3 дБ ЛПА, 3 дБ КПА	68.3 дБ ЛПА, 3 дБ КПА
Вес брутто	фунты/кг	1,328/602	1,359/616	1,328/602	1,381/626
Вес пустой машины	фунты/кг	547/248	578/262	547/248	600/272
Макс. допустимая нагрузка на колесо (центральное переднее)	psi / N/mm <sup>2</sup>	152 / 1.05	152 / 1.05	152 / 1.05	152 / 1.05
Макс. допустимая нагрузка на колесо (правое заднее)	psi / N/mm <sup>2</sup>	193 / 1.33	193 / 1.33	193 / 1.33	193 / 1.33
Макс. допустимая нагрузка на колесо (левое заднее)	psi / N/mm <sup>2</sup>	154 / 1.06	154 / 1.06	154 / 1.06	154 / 1.06
Вибрации на ручном управлении (ISO 5349-1)	м/с <sup>2</sup>	.181	.181	.181	.181
Вибрации на сиденье (EN 1032)	м/с <sup>2</sup>	0.014	0.014	0.014	0.014
Способность к преодолению подъема при транспортировке		12.5% (7.1°)	12.5% (7.1°)	12.5% (7.1°)	12.5% (7.1°)
Способность к преодолению подъема при чистке		7.9% (4.5°)	7.9% (4.5°)	7.9% (4.5°)	7.9% (4.5°)

**Состав материалов и пригодность к переработке для вторичного использования**

Тип	% от веса машины	% пригодности к переработке
Алюминий	5%	100%
Электросистема / моторы / двигатели – и т.д.	19%	28%
Сплавы на основе железа	35%	100%
Стропы / кабели	4%	81%
Жидкости	0%	0%
Пластмасса – не пригодна к переработке	9%	0%
Пластмасса – пригодная к переработке	2%	100%
Полиэтилен	26%	92%
Резина	1%	29%





# Nilfisk ALTO

works for you



Overenstemmelseserklæring  
Declaration of conformity  
Konformitätserklärung  
Declaración de conformidad  
Atbilstības deklarācija  
Megfelelősségi nyilatkozat  
Certifikat o ustreznosti

Declaration de conformité  
Verklaring van overeenstemming  
Dichiarazione di conformità  
Vastavusertifikaat  
Deklaracja zgodności  
Försäkran om överensstämmelse

Samsvarserklæring  
Vaatimustenmukaisuusvakuutus  
Atitikties deklaracija  
Osvědčení o shodě  
Certifikát súladu

**Modell/ Modèle/ Model/ Malli/ Modelo/ Μοντέλο/ Modelo/ Modelis/Модель: Floor Treatment Machine**  
**Type/ Τυππί/ Tipo/ Τύπος/ Tüüp/ Tipas/ Tips/ Typ/ Típus/ Тип/ Tip: SCRUBTEC R 6**

- D** Der Unterzeichner bestätigt hiermit dass die oben erwähnten Modelle gemäß den folgenden Richtlinien und Normen hergestellt wurden.
- GB** The undersigned certify that the above mentioned model is produced in accordance with the following directives and standards.
- DK** Undertegnede attesterer herved, at ovennævnte model er produceret i overensstemmelse med følgende direktiver og standarder.
- N** Undertegnede attesterer att ovennevnte modell är produsert i overensstemmelse med følgende direktiv og standarder.
- E** El abajo firmante certifica que los modelos arriba mencionados han sido producidos de acuerdo con las siguientes directivas y estandares.
- I** Il sottoscritto dichiara che i modelli sopra menzionati sono prodotti in accordo con le seguenti direttive e standard.
- EST** Allakirjutanu kinnitab, et ülalnimetatud mudel on valmistatud kooskõlas järgmiste direktiivide ja normidega.
- LV** Ar šo tiek apliecināts, ka augstākminētais modelis ir izgatavots atbilstoši šādām direktīvām un standartiem.
- CZ** Nižšie podepsaný stvrzuje, že výše uvedený model byl vyroben v souladu s následujícími směrnici a normami.
- SLO** Spodaj podpisani potrjujem, da je zgoraj omenjeni model izdelan v skladu z naslednjimi smernicami in standardi.
- F** Je soussigné certifie que les modèles ci-dessus sont fabriqués conformément aux directives et normes suivantes.
- NL** Ondergetekende verzekert dat de bovengenoemde modellen geproduceerd zijn in overeenstemming met de volgende richtlijnen en standaards.
- FIN** Allekirjoittaja vakuuttaa että yllämainittu malli on tuotettu seuraavien direktiivien ja standardien mukaan.
- S** Undertecknad intygar att ovannämnda modell är producerad i överensstämmelse med följande direktiv och standarder.
- GR** Ο κάτωθι υπογεγραμμένος πιστοποιεί ότι η παραγωγή του προαναφερθέντος μοντέλου γίνεται σύμφωνα με τις ακόλουθες οδηγίες και πρότυπα.
- P** A presente assinatura serve para declarar que os modelos supramencionados são produtos em conformidade com as seguintes directivas e normas.
- LT** Toliau pateiktu dokumentu patvirtinama, kad minėtas modelis yra pagamintas laikantis nurodytų direktyvų bei standartų.
- PL** Niżej podpisany zaświadcza, że wymieniony powyżej model produkowany jest zgodnie z następującymi dyrektywami i normami.
- H** Alulírottak igazoljuk, hogy a fent említett modellt a következő irányelvek és szabványok alapján hoztuk létre.
- SK** Dolu podpísaný osvedčuje, že hore uvedený model sa vyrába v súlade s nasledujúcimi smernicami a normami.

EC Machinery Directive 06/42E/EC  
EC EMC Directive 04/108/EEC

EN 60335-1, EN 60335-2-72  
EN 61000, EN 50366,

5.29.2012

Year of Affixing the CE marking 2012

Don Legatt, Engineering Director  
Nilfisk-Advance, Inc.  
14600 21st Avenue North  
Plymouth, MN 55447 USA

Nilfisk-Alto  
Industrivej 1  
9560 Hadsund, Denmark

©Nilfisk-Advance Incorporated, 2012  
.pas



Nilfisk-Advance A/S  
Sognevej 25 • DK-2605 Brøndby • Denmark  
Tel.: (+45) 72 18 21 00  
Fax: (+45) 72 18 21 11  
E-mail: salg@nilfisk-alto.dk  
E-mail: service@nilfisk-alto.dk  
www.nilfisk-alto.com

**Nilfisk**  
**ALTO**  
works for you

Bedienungsanleitung auf [www.gluesing.net](http://www.gluesing.net)